

# 江苏恒立高压油缸股份有限公司

(江苏省武进高新技术产业开发区)

## 首次公开发行股票招股说明书

保荐人(主承销商)

**中国平安**

保险·银行·投资

**平安证券有限责任公司**

PING AN SECURITIES COMPANY LIMITED

(深圳市福田区金田路大中华国际交易广场8层)

# 江苏恒立高压油缸股份有限公司

## 首次公开发行股票招股说明书

### 本次发行概况

发行股票类型:	人民币普通股 (A 股)
每股面值:	1.00 元
发行股数:	10,500 万股, 占发行后总股本的比例为 25%
发行价格:	23 元/股
发行日期:	2011 年 10 月 19 日
申请上市证券交易所:	上海证券交易所
发行后总股本:	42,000 万股
保荐人 (主承销商):	平安证券有限责任公司
招股说明书签署日期:	2011 年 9 月 27 日

本次发行前股东所持股份的流通限制及股东对所持股份自愿锁定的承诺:

1、公司实际控制人汪立平、钱佩新承诺: 自本公司股票在证券交易所上市交易之日起三十六个月内, 不转让或者委托他人管理其本次发行前已直接或间接持有的本公司股份 (包括由该部分股份派生的股份, 如送红股、资本公积金转增等), 也不由公司回购其持有的该部分股份 (包括由该部分股份派生的股份, 如送红股、资本公积金转增等)。

2、公司股东恒屹实业、智瑞投资、申诺科技承诺: 自本公司股票在证券交易所上市交易之日起三十六个月内, 不转让或者委托他人管理其本次发行前已持有的本公司股份 (包括由该部分股份派生的股份, 如送红股、资本公积金转增等), 也不由本公司回购其持有的该部分股份 (包括由该部分股份派生的股份, 如送红股、资本公积金转增等)。

3、通过管理层持股公司智瑞投资间接持有公司股份的公司管理人员邱永宁、姚志伟、苏红阳、徐进、王喜阳、徐吉军承诺: 自本公司股票在证券交易所上市

交易之日起三十六个月内，不转让或者委托他人管理其本次发行前已直接或间接持有的本公司股份（包括由该部分股份派生的股份，如送红股、资本公积金转增等），也不由公司回购其持有的该部分股份(包括由该部分股份派生的股份，如送红股、资本公积金转增等)。

## 发行人声明

本公司及全体董事、监事、高级管理人员承诺本招股说明书及其摘要不存在虚假记载、误导性陈述或重大遗漏，并对其真实性、准确性、完整性承担个别和连带的法律责任。

公司负责人和主管会计工作的负责人、会计机构负责人保证本招股说明书及其摘要中财务会计资料真实、完整。

中国证监会、其他政府部门对本次发行所做的任何决定或意见，均不表明其对本公司股票的价值或投资者的收益作出实质性判断或者保证。任何与之相反的声明均属虚假不实陈述。

根据《证券法》的规定，股票依法发行后，本公司经营与收益的变化，由本公司自行负责，由此变化引致的投资风险，由投资者自行负责。

投资者若对本招股说明书及其摘要存在任何疑问，应咨询自己的股票经纪人、律师、会计师或其他专业顾问。

## 重大事项提示

### 一、发行前公司滚存未分配利润的安排

截至 2010 年 12 月 31 日，公司经审计的累计未分配利润为 132,395,115.56 元，扣除向老股东分配现金股利 50,000,000 元，剩余累计未分配利润 82,395,115.56 元。根据 2011 年 1 月 20 日召开的 2010 年度股东大会决议，上述剩余累计未分配利润和 2011 年 1 月 1 日之后实现的可供分配利润由发行后的新老股东按发行后的股权比例共同享有。

### 二、发行前股东自愿锁定股份的承诺

本次发行前股东所持股份的流通限制及股东对所持股份自愿锁定的承诺：

1、公司实际控制人汪立平、钱佩新承诺：自本公司股票在证券交易所上市交易之日起三十六个月内，不转让或者委托他人管理其本次发行前已直接或间接持有的本公司股份（包括由该部分股份派生的股份，如送红股、资本公积金转增等），也不由公司回购其持有的该部分股份（包括由该部分股份派生的股份，如送红股、资本公积金转增等）。

2、公司股东恒屹实业、智瑞投资、申诺科技承诺：自本公司股票在证券交易所上市交易之日起三十六个月内，不转让或者委托他人管理其本次发行前已持有的本公司股份（包括由该部分股份派生的股份，如送红股、资本公积金转增等），也不由本公司回购其持有的该部分股份（包括由该部分股份派生的股份，如送红股、资本公积金转增等）。

3、通过管理层持股公司智瑞投资间接持有公司股份的公司管理人员邱永宁、姚志伟、苏红阳、徐进、王喜阳、徐吉军承诺：自本公司股票在证券交易所上市交易之日起三十六个月内，不转让或者委托他人管理其本次发行前已直接或间接持有的本公司股份（包括由该部分股份派生的股份，如送红股、资本公积金转增等），也不由公司回购其持有的该部分股份（包括由该部分股份派生的股份，如送红股、资本公积金转增等）。

### 三、本公司特别提醒投资者关注“风险因素”中的下列风险：

#### （一）原材料价格波动风险

公司的主要原材料为钢材，钢材及钢制品成本约占主营业务成本的 50%，钢材的价格波动直接影响到油缸制造成本的变动。虽然目前公司拥有较强的定价能力，可根据钢材价格波动对产品出厂价格作出适当调整，以降低原材料价格波动对产品毛利率和公司利润的影响。但如果钢材价格未来出现较大幅度的上升，可能对公司未来的盈利能力产生一定的影响。

#### （二）市场竞争加剧的风险

本公司是国内四大挖掘机专用油缸供应商之一，并为其中唯一一家国内自主品牌企业，在挖掘机专用油缸领域已拥有较高的市场占有率。但如果国外高压油缸制造企业加大在中国投资设厂的力度，或国内挖掘机主机厂商加大研制配套用油缸产品的力度，可能会对本公司高端产品的市场份额造成挤压，引起行业内的竞争加剧，将可能导致本公司利润率水平降低和市场占有率下滑。

#### （三）大股东及实际控制人控制的风险

虽然本公司通过“三会”议事规则合理配置三会权限，规范运作相关制度；引入职业经理人制度，高级管理人员均由实际控制人以外的专业人员担任等一系列措施，完善公司法人治理结构。但是实际控制人仍然可能利用其控制力在本公司的发展战略、生产经营、利润分配决策等方面施加重大影响，可能导致实际控制人损害公司和中小股东利益的公司治理风险。

#### （四）挖掘机专用油缸产品 2010 年高增幅不具有可持续性风险

发行人受益于行业整体增长、销售均价的提高以及公司在国内品牌挖掘机厂商中的知名度与市场占有率快速提升等因素，2010 年挖掘机油缸增长强劲，2010 年发行人挖掘机油缸销售增长 205.83%。虽然下游挖掘机行业未来持续发展、发行人产品质量和品牌逐步被更多客户认可，以及随着募投项目的实施产能瓶颈将

得到突破等因素共同影响，发行人挖掘机油缸业务未来持续增长具有可持续性，但 2010 年的高增幅未来存在难以持续的风险。

# 目 录

<b>发行人声明</b> .....	<b>4</b>
<b>重大事项提示</b> .....	<b>5</b>
一、发行前公司滚存未分配利润的安排.....	5
二、发行前股东自愿锁定股份的承诺.....	5
三、本公司特别提醒投资者关注“风险因素”中的下列风险： .....	6
<b>目 录</b> .....	<b>8</b>
<b>第一节 释义</b> .....	<b>12</b>
<b>第二节 概 览</b> .....	<b>19</b>
一、发行人简介.....	19
二、发行人控股股东和实际控制人简介.....	23
三、发行人报告期主要财务状况.....	24
四、本次发行情况.....	26
五、募集资金运用.....	26
<b>第三节 本次发行概况</b> .....	<b>28</b>
一、本次发行基本情况.....	28
二、本次发行的当事人及相关机构.....	29
三、发行人与本次发行有关的当事人之间的关系.....	32
四、发行上市的相关重要日期.....	32
<b>第四节 风险因素</b> .....	<b>33</b>
一、市场风险.....	33
二、经营风险.....	34
三、管理风险.....	35
四、财务风险.....	36
五、募集资金投向风险.....	36
六、股市风险.....	37
<b>第五节 发行人基本情况</b> .....	<b>38</b>
一、发行人概况.....	38
二、发行人改制情况.....	38
三、发行人股本形成及演变过程与重大资产重组情况.....	41
四、 发行人历次验资情况 .....	55
五、发行人组织结构.....	57
六、发行人控股、参股公司基本情况.....	60
七、发起人、持有发行人 5%以上股份的主要股东及实际控制人的基本情况.....	61
八、发行人股本情况.....	83
九、发行人内部职工股、工会持股、职工持股会持股、信托持股、委托持股或股东数量超过 200 人的情况.....	84
十、发行人员工及其社会保障情况.....	85

十一、发行人实际控制人、持有 5%以上股份股东作出的重要承诺及其履行情况.....	87
<b>第六节 业务和技术 .....</b>	<b>89</b>
一、公司的主营业务.....	89
二、发行人所处行业的基本情况.....	89
三、本公司在行业中的竞争地位.....	112
四、发行人的主营业务情况.....	124
五、发行人的主要固定资产与无形资产.....	147
六、安全生产及环保情况.....	151
七、发行人拥有的特许经营权情况.....	152
八、公司技术及研究开发情况.....	153
九、产品质量控制情况.....	162
十、发行人及其产品取得的主要荣誉和奖项.....	166
<b>第七节 同业竞争与关联交易.....</b>	<b>169</b>
一、同业竞争.....	169
二、关联方及关联关系.....	170
三、关联交易.....	183
四、对关联交易决策权力和程序的制度安排.....	188
五、规范关联交易的措施.....	190
六、发行人最近三年一期关联交易的执行情况.....	191
七、本次募股资金运用涉及的关联交易.....	191
<b>第八节 董事、监事、高级管理人员与核心技术人员.....</b>	<b>192</b>
一、董事、监事、高级管理人员及核心技术人员简介.....	192
二、董事、监事、高级管理人员、核心技术人员及其近亲属持有股份情况.....	196
三、董事、监事、高级管理人员及核心技术人员的其他对外投资情况.....	197
四、董事、监事、高级管理人员及核心技术人员最近一年领取薪酬情况.....	198
五、董事、监事、高级管理人员及核心技术人员兼职情况.....	198
六、董事、监事、高级管理人员及核心技术人员相互之间存在的亲属关系.....	199
七、董事、监事、高级管理人员及核心技术人员签订的协议、承诺及履行情况.....	200
八、董事、监事、高级管理人员的任职资格.....	200
九、董事、监事、高级管理人员报告期内变动情况.....	200
<b>第九节 公司治理 .....</b>	<b>202</b>
一、公司治理结构及运行情况.....	202
二、公司近三年一期违法违规情况.....	210
三、公司资金占用和对外担保情况.....	210
四、公司内部控制制度的自我评估和注册会计师的鉴证意见.....	211
<b>第十节 财务会计信息.....</b>	<b>212</b>
一、最近三年一期会计报表.....	212
二、注册会计师审计意见.....	215
三、财务报表的编制基础.....	215
四、发行人的会计政策和会计估计变更.....	216

五、主要的会计政策和会计估计.....	216
六、发行人适用的各种税项和税率.....	226
七、注册会计师核验的非经常性损益明细表.....	228
八、主要资产.....	228
九、主要债项.....	229
十、所有者权益变动情况.....	232
十一、报告期内现金流量情况.....	234
十二、财务报表附注中的期后事项、或有事项及其他重要事项.....	235
十三、发行人主要财务指标.....	235
十四、资产评估、历次验资情况.....	237
<b>第十一节 管理层讨论与分析.....</b>	<b>239</b>
一、盈利能力分析.....	239
二、财务状况分析.....	269
三、现金流量分析.....	292
四、财务状况和盈利能力未来趋势分析.....	295
<b>第十二节 募集资金运用.....</b>	<b>298</b>
一、募集资金运用概况.....	298
二、募投项目的必要性分析.....	299
三、项目市场前景及产能消化分析.....	301
四、项目简介及投资估算.....	301
五、项目新增固定资产对公司的影响.....	324
六、募集资金运用对财务状况及经营成果的影响.....	326
<b>第十三节 业务发展目标.....</b>	<b>327</b>
一、发行人发展计划.....	327
二、公司实现发展目标的假设条件及实施发展计划所面临的困难.....	330
三、上述发展计划与现有业务的关系.....	331
四、本次募集资金运用与发展计划的关系.....	332
<b>第十四节 股利分配政策.....</b>	<b>333</b>
一、股利分配政策.....	333
二、报告期内股利分配情况.....	333
三、本次发行完成前滚存利润的分配.....	335
四、本次发行完成后的股利分配政策.....	335
<b>第十五节 其他重要事项.....</b>	<b>336</b>
一、信息披露制度与投资者服务.....	336
二、重要合同.....	337
三、对外担保情况.....	341
四、重大诉讼或仲裁事项.....	341
<b>第十六节 董事、监事、高级管理人员及有关中介机构声明.....</b>	<b>342</b>
发行人全体董事、监事及高级管理人员的声明.....	342
保荐人（主承销商）声明.....	343

发行人律师声明.....	344
会计师事务所声明.....	345
评估机构声明.....	346
验资机构声明.....	347
<b>第十七节 备查文件 .....</b>	<b>348</b>
一、备查文件目录.....	348
二、备查文件查阅时间.....	348
三、备查文件查阅地址.....	348

## 第一节 释义

在本招股说明书中，除非文义另有所指，下列词语或简称具有如下涵义：

一般释义		
发行人、公司、本公司、股份公司、恒立股份	指	江苏恒立高压油缸股份有限公司
本次发行	指	公司本次向社会公众公开发行面值为 1 元 10500 万股人民币普通股 A 股的行为
恒立有限	指	江苏恒立高压油缸有限公司，原名“江苏小嵩高压油缸有限公司”，2005 年 10 月 10 日更名为“江苏恒立高压油缸有限公司”。系发行人前身
恒屹实业	指	常州恒屹实业投资有限公司，原名“上海恒屹流体控制设备有限公司”，2010 年 5 月 18 日更名为“常州恒屹实业投资有限公司”。系公司主要发起人及控股股东
申诺科技	指	申诺科技（香港）有限公司，系股份公司发起人及现有股东之一
智瑞投资	指	常州智瑞投资有限公司，系股份公司发起人及现有股东之一
无锡气动	指	无锡恒立威士气动技术有限公司，原名“无锡恒立液压气动有限公司”，2010 年 9 月 25 日更名为“无锡恒立威士气动技术有限公司”
上海威士	指	上海威士机械有限公司
江苏威士	指	江苏威士服装机械有限公司
志瑞机械	指	常州志瑞机械科技有限公司
恒立投资	指	江苏恒立投资有限公司
中施机械	指	常州中施机械有限公司
无锡恒明	指	无锡恒明液压气动有限公司

上海恒惠	指	上海恒惠液压气动有限公司
三一	指	三一重机有限公司及其关联公司
柳工	指	柳州柳工挖掘机有限公司、江苏柳工机械有限公司及其关联公司
玉柴	指	广西玉柴重工有限公司及其关联公司
徐工	指	徐州徐工挖掘机械有限公司
中联重科	指	长沙中联重工科技发展股份有限公司及其关联公司
力士德	指	力士德工程机械股份有限公司，原名山东力士德机械有限公司
福田雷沃	指	福田雷沃国际重工股份有限公司及其关联公司
厦工	指	厦门厦工机械股份有限公司及其关联公司
山重建机	指	山重建机有限公司
山东临工	指	山东临工工程机械有限公司
卡特彼勒	指	卡特彼勒（中国）投资有限公司
神钢	指	成都神钢建设机械有限公司
沃尔沃	指	山东临工工程机械有限公司，属于沃尔沃集团成员公司
久保田	指	久保田建机（上海）有限公司
洋马	指	洋马农机（中国）有限公司
加藤	指	加藤（中国）工程机械有限公司
日立	指	日立建机（中国）有限公司
宝峨公司	指	德国宝峨机械设备有限公司在华设立的宝峨（天津）机械工程有限公司和上海宝峨机械有限公司
天业通联	指	秦皇岛天业通联重工股份有限公司
郑州大方	指	郑州新大方重工科技有限公司，原郑州大方桥梁机械有限公司
中铁隧道	指	中铁隧道装备制造有限公司
中铁轨道	指	中铁轨道系统集团有限公司
北京华隧通	指	北京华隧通掘进装备有限公司

南车隧道	指	成都南车隧道装备有限公司
金泰工程	指	上海金泰工程机械有限公司
振华重工	指	上海振华重工（集团）股份有限公司
TTS 集团	指	TTS Group 国际船用设备厂商，总部位于挪威卑尔根
林德(中国)	指	林德(中国)叉车有限公司
麦基嘉	指	指麦基嘉集团，隶属于 Cargotec 集团海运业务领域
西马克梅尔	指	西马克梅尔工程(中国)有限公司
达涅利	指	达涅利冶金设备(北京)有限公司和常熟达涅利冶金设备有限公司
贺德克	指	贺德克液压技术(上海)有限公司
红枫风电	指	苏州红枫风电模具有限公司
凯迩必（镇江）	指	凯迩必液压工业（镇江）有限公司
东洋机电（烟台）	指	东洋机电（烟台）有限公司
小松液压	指	小松液压机械有限公司
《公司章程》	指	《江苏恒立高压油缸股份有限公司章程》
《公司章程（草案）》	指	《江苏恒立高压油缸股份有限公司章程草案》
中国证监会	指	中国证券监督管理委员会
国家发改委	指	中华人民共和国国家发展和改革委员会
保荐人（主承销商）、保荐机构、平安证券	指	平安证券有限责任公司
发行人律师	指	北京市金杜律师事务所
华普天健、会计师	指	华普天健会计师事务所（北京）有限公司
上海立信	指	上海立信资产评估有限公司
元	指	人民币元
报告期、近三年一期	指	指 2008 年、2009 年、2010 年、2011 年 1-6 月

## 专业释义

气动元件	指	通过气体的压强或膨胀产生的力来做功的元件，即将压缩空气的弹性能量转换为动能的机件
液压传动	指	以液体作为工作介质来传递能量和进行控制的传动方式。液压传动系统一般由动力元件、执行元件、控制调节元件、辅助元件和工作介质组成
油缸	指	液压缸或液压油缸，是液压系统中的一种重要执行元件，其功能就是将液压能转变成直线往复式的机械运动。液压缸一般由缸筒、缸盖、活塞、活塞杆、密封装置与缓冲装置等部分组成
小型挖油机用油缸	指	13吨位以下（含13吨）小型挖掘机用油缸产品
中型挖油机用油缸	指	13吨位至30吨位（不含本数）中型挖掘机用油缸产品
大型挖油机用油缸	指	30吨位以上（含30吨）大型挖掘机用油缸产品
热处理	指	对固态金属或合金采用适当方式加热、保温和冷却，以获得所需要的组织结构与性能的加工方法
摩擦焊接	指	在轴向压力与扭矩作用下，利用焊接接触端面之间的相对运动及塑性流动所产生的摩擦热及塑性变形热使接触面及其近区达到粘塑性状态并产生适当的宏观塑性变形，然后迅速顶锻而完成焊接的一种压焊方法
退火	指	将金属构件加热到高于或低于临界点，保持一定时间，随后缓慢冷却，从而获得接近平衡状态的组织与性能的金属热处理工艺
淬火	指	是使钢强化的基本手段之一，将钢从高温奥氏体区快速冷却，使过冷的奥氏体产生非扩散性转变产物——马氏体的金属热处理工艺
回火	指	将淬火成马氏体的钢加热到临界点以下某个温度，保温适当时间，再冷到室温的一种热处理工艺
金相组织	指	金属组织中化学成分、晶体结构和物理性能相同的组成，其中包括固溶体、金属化合物及纯物质
脆化现象	指	金属长期在高温、应力、浸蚀介质的作用下，金属的显

		微组织发生变化，从而引起材料发生脆化的现象
NC 加工	指	<b>Numerical Control</b> ，数字控制，简称“数控”。指用离散的数字信息控制机械等装置的运行，只能由操作者自己编程
ERP	指	<b>Enterprise Resource Planning</b> ，指企业资源计划系统
应力	指	受力物体截面上内力的集度，即单位面积上的内力
屈服强度	指	材料开始产生宏观塑性变形时的应力
疲劳强度	指	金属材料在无限多次交变载荷作用下而不破坏的最大应力
抗压强度	指	外力是压力时的强度极限
抗拉强度	指	材料在拉伸断裂前所能够承受的最大拉应力
脱氢	指	一种化工单元过程，是氢化的相反过程，是减少有机物分子中的氢原子数目的过程
MSA 分析	指	<b>Measurement System Analysis</b> ，测量系统分析。指使用数理统计和图表的方法对测量系统的分辨率和误差进行分析，以评估测量系统的分辨率和误差对于被测量的参数来说是否合适，并确定测量系统误差的主要成分
SPC 统计分析	指	<b>Statistical Process Control</b> ，统计制程控制。指应用统计分析技术对生产过程进行实时监控，科学的区分出生产过程中产品质量的随机波动与异常波动，从而对生产过程的异常趋势提出预警，以便生产管理人员及时采取措施，消除异常，恢复过程的稳定，从而达到提高和控制质量的目的
有限元分析	指	是一种工程分析手段。用较简单的问题代替复杂问题后再求解。它将求解域看成是由许多称为有限元的小的互连子域组成，对每一单元假定一个合适的(较简单的)近似解，然后推导求解这个域总的满足条件(如结构的平衡条件)，从而得到问题的解。这个解不是准确解，而是近似解，因为实际问题被较简单的问题所代替。由于大多

		数实际问题难以得到准确解,而有限元不仅计算精度高,而且能适应各种复杂形状,因而成为行之有效的工程分析手段
PDCA 循环	指	全面质量管理活动的全部过程。PDCA 是英语单词 Plan(计划)、Do(执行)、Check(检查)和 Adjust(调整)的第一个字母,PDCA 循环就是按照这样的顺序进行质量管理,并且循环不止地进行下去的科学程序
8D 分析	指	8 Disciplines of Problem Solving, 解决问题的 8 个步骤。是解决问题的一种工具,通常是客户所抱怨的问题要求公司分析,并提出永久解决及改善的方法
APQP 程序	指	Advanced Product Quality Planning, 产品质量先期策划。是一种结构化的方法,用来确定和制定确保某产品使顾客满意所需的步骤
PPAP 程序	指	Production part approval process, 生产件批准程序,指用来确定供应商是否已经正确理解了顾客工程设计记录和规范的所有要求,以及其生产过程是否具有潜在能力,在实际生产过程中按规定的生产节拍满足顾客要求的产品
MRP	指	Material Requirement Planning, 是被设计并用于制造业库存管理信息处理的系统,它解决了如何实现制造业库存管理目标
BOM	指	Bill of Material, 是指产品所需零部件明细表及其结构
OHSAS	指	Occupational Safety and Health Management System, 指《职业安全卫生管理体系试行标准》
ISO14001:2004 环境管理体系认证	指	由国家认可资格的第三方认证机构按照《ISO14001:2004 环境管理体系要求》标准对企业环境管理体系符合规定要求进行审核及评定,并颁发证书与标志的过程
ISO9001:2008 质量管理体系认证	指	由国家认可资格的第三方质量体系认证机构按照《ISO9001:2008 质量管理体系要求》标准对企业质量

		体系符合规定要求进行审核及评定，并颁发证书与标志的过程
诺瑟姆城市化进程 全过程S型曲线	指	美国地理学家诺瑟姆提出的“诺瑟姆曲线”理论。该理论认为城市化进程呈现一条被拉平的倒S型曲线，当城市化超过30%时，进入快速提升阶段

本招股说明书除特别说明外所有数值保留 2 位小数，若出现总数与各分项数值之和尾数不符的情况，均为四舍五入原因造成。

## 第二节 概览

本概览仅对招股说明书全文做扼要提示，投资者作出投资决策前，应认真阅读招股说明书全文。

### 一、发行人简介

#### （一）概况

公司名称：江苏恒立高压油缸股份有限公司

住 所：江苏省武进高新技术产业开发区（西湖路以北，淹城路以东）

法定代表人：汪立平

注册资本：31,500 万元人民币

经营范围：从事高压油缸、液压件、液压系统、高压柱塞泵及马达、高压液压阀、精密铸件研发、生产与相关技术支持服务；机械零部件制造；销售自产产品；道路货物运输服务（普通货运）。

#### （二）发行人设立情况

本公司的前身为江苏恒立高压油缸有限公司，成立于 2005 年 6 月 2 日。

江苏恒立高压油缸有限公司以截至 2010 年 6 月 30 日经审计的净资产扣除分配股东现金股利后剩余净资产 380,930,365.06 元，其中 315,000,000.00 元以 1:1 比例折成 315,000,000 股，整体变更设立江苏恒立高压油缸股份有限公司，剩余净资产 65,930,365.06 元计入资本公积。2010 年 8 月 8 日，江苏恒立高压油缸股份有限公司在常州市工商行政管理局登记注册，工商注册号：320400400015411，注册资本为 31,500 万元。法定代表人：汪立平，注册地址：江苏省武进高新技术产业开发区（西湖路以北，淹城路以东）。

本次发行前公司股本结构为：

序号	股东名称	持股数量（万股）	股权比例（%）
1	常州恒屹实业投资有限公司	17,640	56
2	申诺科技（香港）有限公司	7,875	25
3	常州智瑞投资有限公司	5,985	19
合 计		<b>31,500</b>	<b>100</b>

### （三）发行人的行业地位

公司主要业务为挖掘机专用油缸和重型装备用非标准油缸的研发、生产与销售。

公司是规模化生产挖掘机专用油缸的自主品牌企业，客户包括柳工、三一、徐工、玉柴、力士德、中联重科、山东临工、山重建机、福田雷沃等国内著名挖掘机品牌，并成功进入卡特彼勒、神钢、久保田、洋马、加藤、日立和沃尔沃等国际著名挖掘机品牌的供应商体系，成为国内四大挖掘机专用油缸供应商之一，并为其中唯一一家国内自主品牌企业。公司在国内挖掘机专用油缸市场占有率2010年达20%，2011年1-6月达23.18%。

公司生产的重型装备用非标准油缸主要应用于高技术要求的大型基建设备、船舶、海洋工程设备、港口机械和大型工业设备等领域，公司与国内外领先的重型装备制造企业建立了配套供应关系，主要配套用户包括：国内主要旋挖钻机厂商宝峨公司、三一、金泰工程、上海工程机械厂；国内主要隧道掘进设备供应商中铁轨道、中铁隧道、南车隧道、北京华隧通；知名大型桥梁施工设备生产企业天业通联、郑州大方；全球最大的港口机械企业振华重工；国际著名船舶设备厂商TTS集团、麦基嘉；冶金工业设备领域的西马克梅尔、达涅利；以及风电设备领域的贺德克等。

## （四）发行人的核心竞争优势

### 1、坚持高端定位，品牌信誉度高

公司始终瞄准国际主流产品的最新技术，坚持高端定位，高起点切入，重点发展高端、高附加值、高成长性的高压油缸产品。2010年被中国工程机械工业协会工程机械配套件分会、慧聪工程机械网联合授予“工程机械配套件行业液压件行业特别贡献奖”。2011年“恒立牌液压油缸”被江苏省名牌战略推进委员会授予“江苏省名牌产品”称号。

高压油缸产品作为下游重型装备关键配套件之一，客户对于产品的稳定性和可靠度要求极高，品牌信誉度是下游厂商选择高压油缸产品的重要依据。公司凭借其高品质的产品、周到的服务和强大的技术保障能力，受到众多下游知名厂商的青睐。连续多年被柳工、三一、徐工、玉柴、力士德、天业通联、中联重科等多家国内知名企业评为优秀供应商。

### 2、技术积淀深厚，产品研发领先

公司系省级高新技术企业，在长期的产品研发及生产实践中，形成了深厚的技术积累。公司多年来致力于油缸技术的开发和众多领域的知识储备，将高端油缸的研发和生产作为系统性工程来进行，集跨学科知识于产品整个制造流程，并不断积累高压油缸制造工艺的各种经验，形成了独特的专有技术知识体系。公司研发的“中型挖掘机配套高压动臂油缸”、“中型挖掘机配套高压斗杆油缸”、“盾构机械用推进油缸”、“30T-85T 大型履带挖掘机配套系列高压缓冲斗杆油缸”、“30T-85T 大型履带挖掘机配套系列高压缓冲动臂油缸”、“30T-85T 大型履带挖掘机配套系列高压缓冲铲斗油缸”等多种产品被江苏省科技厅认定为高新技术产品。“HCH135-95-1450 型液压缸”入选“2008 中国工程机械年度产品 TOP50”。公司目前拥有多项专有技术和专利技术。

公司具有领先的产品研发能力。公司将人才作为企业发展的根本动力，拥有一支高水平、富有实践经验的研发队伍。在实际生产中通过多种具有国际领先水平的检验、试验设备，完成包括化学成分分析、力学性能测试、尺寸及形位公差检测、金相分析、无损检测、油液清洁度检测、可靠及疲劳测试等相关检验和试验工作。

### 3、设备工艺先进，工艺集成卓越

先进的设备投入保证公司生产的高效与高品质，卓越的工艺集成能力及持续优化能力使公司以较少的投入推动生产效率的不断提升。

先进的设备投入保证公司生产的高效与高品质。公司作为挖掘机等重型装备关键配套件的生产企业，对产品的精密加工要求很高。公司积极引进多台套具备国际一流水平的精加工设备投入生产一线，如摩擦压接机、窄坡口焊接机、数控外圆磨、自动抛光机、数控加工中心、刮削滚光机等，这些先进设备的投入保障了产品生产的高效与高品质。

卓越的工艺集成能力和持续的工艺优化能力，不断提升公司生产效率。公司具有较高的工艺集成能力和深厚的工艺基础数据积累，始终致力于推进精益制造体系的建立和完善。通过不断优化和改进关键工艺提高整个生产线的运行效率和制造水平，使得公司生产方式保持行业领先地位。

### 4、生产管理精益，质量管控严密

公司通过推行标准化精益化生产管理体系，辅之以严密的全过程质量管控体系，共同保证了规模化生产模式下产品品质的稳定性与一致性。

公司在引进先进设备的基础上，全面推行标准化、精益化生产管理体系，包括工艺菜单标准化、作业工时标准化、成本定额标准化以及“5S”现场作业管理体系，其中以工艺菜单标准化为核心，确保质量缺陷不接受、不制造、不传递。

严密的全程质量管控体系是保证产品品质稳定性与一致性的重要手段。公司通过《QC工程表》建立了从进货检验、过程检验到出货检验一整套完整的检验规范，并制定各个工序、各个零件的检验标准，检验人员严格按照标准和规范操作，保证产品品质的一致性。

### 5、客户资源优质，先发优势显著

公司与行业内众多知名客户建立了长期稳定的合作关系，优质的客户资源群为公司建立了明显的先发优势，公司在高压油缸行业的市场份额具有广阔的增长空间。

公司生产的挖掘机专用油缸主要客户包括：柳工、三一、徐工、玉柴、力士德、中联重科、山东临工、山重建机、福田雷沃等国内著名挖掘机品牌。公司成功进入卡特彼勒、神钢、久保田、洋马、加藤、日立和沃尔沃等国际著名挖掘机品牌的供应商体系。公司在国内挖掘机专用油缸市场占有率 2010 年达 20%，2011

年1月至6月达23.18%。

公司生产的重型装备用非标准油缸主要客户包括：国内主要旋挖钻机厂商宝峨公司、三一、金泰工程、上海工程机械厂；国内主要隧道掘进设备供应商中铁轨道、中铁隧道、北京华隧通、南车隧道；知名大型桥梁施工设备生产企业天业通联、郑州大方；全球最大的港口机械企业振华重工；国际著名船舶设备厂商TTS集团、麦基嘉；冶金工业设备领域的西马克梅尔、达涅利；以及风电设备领域的贺德克等。

众多的优质客户群为公司建立了明显的先发优势，对后来潜在竞争者构成较强进入壁垒，充分地保障了公司未来在国内高压油缸行业市场份额的稳定增长潜力和盈利能力的连续性。

## 6、管理模式高效，管理团队专业

公司一直注重打造高效的管理模式，多年来不断完善组织结构、加强制度建设。公司高效管理模式为：以生产和技术为核心，工作权责直接划分到团队，单部门负责、多部门协助并相互监督。

在管理团队建设方面，坚持加强内部培训选拔与引进外部优秀人才相结合的人才策略，建立了一支团结协作、高效务实、忠诚敬业的高素质专业化管理团队。团队成员多数有多年的液压相关行业从业经验以及管理经验，对油缸生产工艺及液压行业发展有着深刻的理解。公司管理团队的凝聚力、对所处行业的洞察力、专门知识以及市场从业经验是本公司实现发展愿景和战略目标的有力保障。

## 二、发行人控股股东和实际控制人简介

### （一）控股股东

截至本招股说明书签署之日，恒屹实业的基本情况如下：

名称	常州恒屹实业投资有限公司
成立时间	2008年5月15日
注册资本	2,000万元人民币
实收资本	2,000万元人民币
注册地址	武进高新技术产业开发区兰陵南路588号2幢

法定代表人	钱佩新
经营范围	实业投资及咨询
业务状况	该公司系实际控制人的持股平台，目前未从事生产经营活动
股权结构	汪立平，持有 55% 股权；钱佩新，持有 45% 股权

截至 2010 年 12 月 31 日，恒屹实业总资产 15,163.64 万元，净资产 12,003.64 万元，2010 年度净利润 8,127.87 万元（经审计）。

截至 2011 年 6 月 30 日，恒屹实业总资产 25,743.32 万元，净资产 14,803.32 万元，2011 年度 1 月至 6 月净利润 2,799.67 万元（经审计）。

## （二）实际控制人

截至本招股说明书签署之日，汪立平和钱佩新两位自然人为本公司实际控制人。汪立平和钱佩新系配偶关系，两位自然人通过本公司控股股东恒屹实业间接持有本公司 17,640 万股，占公司发行前股本总额的 56%。汪立平实际控制的智瑞投资持有本公司 5,985 万股，占公司发行前股本总额的 19%。

汪立平、钱佩新简历详见本招股说明书“第五节 发行人基本情况”之“七、发行人、持有发行人 5% 以上股份的主要股东及实际控制人的基本情况”之“（二）实际控制人基本情况”。

## 三、发行人报告期主要财务状况

### （一）主要财务数据

根据华普天健出具的会审字[2011]4412 号《审计报告》，公司最近三年一期的主要财务数据如下：

#### 1、资产负债表主要数据

单位：元

项目	2011-6-30	2010-12-31	2009-12-31	2008-12-31
流动资产	548,562,449.20	456,016,136.85	247,507,862.35	134,863,351.75

非流动资产	740,765,379.80	494,745,907.91	91,557,522.78	85,533,178.57
资产总额	1,289,327,829.00	950,762,044.76	339,065,385.13	220,396,530.32
流动负债	298,884,516.05	227,288,535.74	74,872,882.49	45,677,958.19
非流动负债	308,145,249.80	195,437,460.00	-	-
负债总额	607,029,765.85	422,725,995.74	74,872,882.49	45,677,958.19
股东权益	682,298,063.15	528,036,049.02	264,192,502.64	174,718,572.13

## 2、利润表主要数据

单位：元

项目	2011年1-6月	2010年	2009年	2008年
营业收入	649,652,005.60	816,999,211.78	415,994,806.36	295,618,492.27
营业利润	225,159,201.28	260,580,268.87	129,373,327.06	93,540,185.18
利润总额	233,281,423.15	260,576,279.18	129,293,621.58	93,440,877.38
净利润	204,262,014.13	228,725,431.34	115,473,930.51	94,107,451.66

## 3、现金流量表主要数据

单位：元

项目	2011年1-6月	2010年	2009年	2008年
经营活动产生的现金流量净额	149,146,397.80	207,502,381.45	125,918,989.84	56,323,615.82
投资活动产生的现金流量净额	-256,445,895.61	-394,267,899.07	-56,001,111.90	-63,659,072.33
筹资活动产生的现金流量净额	85,681,737.54	235,562,152.13	-32,047,010.00	18,745,590.39
期末现金及现金等价物余额	84,476,337.33	106,013,971.06	56,340,811.27	18,841,013.81

## (二) 主要财务指标

财务指标	2011-6-30	2010-12-31	2009-12-31	2008-12-31
流动比率(倍)	1.84	2.01	3.31	2.95
速动比率(倍)	1.47	1.71	2.92	2.21
资产负债率(%)	47.08	44.46	22.08	20.73

归属于公司普通股股东的每股净资产（元）	2.17	1.68	0.84	0.55
无形资产(扣除土地使用权)占净资产的比例(%)	0.04	0.03	0.07	0.14
<b>财务指标</b>	<b>2011年1-6月</b>	<b>2010年</b>	<b>2009年</b>	<b>2008年</b>
应收账款周转率(次)	7.52	14.17	11.01	10.54
存货周转率(次)	4.13	9.76	7.79	8.24
息税折旧摊销前利润(万元)	24,406.95	27,220.13	13,834.08	9,839.36
利息保障倍数	27.76	157.42	298.76	98.48
归属于公司普通股股东的净利润（万元）	20,426.20	22,872.54	11,547.39	9,410.75
扣除非经常性损益后归属于公司普通股股东的净利润（万元）	19,715.51	22,873.08	11,307.56	9,420.68
每股经营活动现金流量（元）	0.47	0.66	0.40	0.18
净资产收益率（加权平均、%）	33.75	56.43	51.26	81.94
扣除非经常性损益后的净资产收益率（加权平均、%）	32.58	56.43	50.19	82.03
基本每股收益（元）	0.65	0.85	0.53	0.56
扣除非经常性损益后基本每股收益（元）	0.63	0.85	0.52	0.56

注：上述财务指标中，计算归属于公司普通股股东的每股净资产以及每股经营活动现金流量指标时的总股数均取最近一期末公司股本数（31,500万股）。

#### 四、本次发行情况

股票种类	人民币普通股（A股）
每股面值	1.00元
拟发行股数	10,500万股
发行价格	通过向询价对象询价确定发行价格
发行方式	采用网下向询价对象配售与网上向社会公众投资者定价发行相结合的方式
发行对象	在中国证券登记结算有限责任公司上海分公司开立人民币普通股（A股）股东账户的中国境内自然人、法人及其他机构投资者（中华人民共和国法律、行政法规、所适用的其他规范性文件及发行人须遵守的其他监管要求所禁止者除外）
承销方式	余额包销

#### 五、募集资金运用

本次募集资金拟用于投资以下项目，并按照先后顺序实施：

序号	项目内容	项目投资额 (万元)	项目备案批文
1	年产 20 万只挖掘机专用油缸	67,130.00	常发改[2010]370 号 常发改[2010]597 号
2	年产 5 万只重型装备用非标准油缸	27,456.21	常发改[2010]549 号
3	液压技术研发中心	7,893.40	武发改[2010]222 号
合计		<b>102,479.61</b>	

募集资金到位前，公司将自筹资金进行建设。本次公开发行股票实际募集资金投资上述项目后如有剩余将用于补充公司营运资金；募集资金如不能满足上述项目所需投资，将按上述项目次序安排资金，不足部分由公司自筹解决。

## 第三节 本次发行概况

### 一、本次发行基本情况

#### (一) 本次发行的基本情况

股票种类	人民币普通股（A股）
每股面值	1.00 元人民币
拟发行股数	10,500 万股
发行股数占发行后总股本比例	25%
每股发行价格	23 元/股
发行前市盈率	31.51 倍（每股收益按照 2010 年度经会计师事务所审计的扣除非经常性损益前后孰低的净利润除以本次发行前总股本计算）
发行后市盈率	42.59 倍（每股收益按照 2010 年度经会计师事务所审计的扣除非经常性损益前后孰低的净利润除以本次发行后总股本计算）
发行前每股净资产	2.17 元/股（按照 2011 年 6 月 30 日经审计的所有者权益除以本次发行前的总股本 31,500 万股计算）
发行后每股净资产	7.18 元/股（按照 2011 年 6 月 30 日经审计的所有者权益与本次发行筹资净额之和除以本次发行后总股本 42,000 万股计算）
发行市净率	3.20 倍（按询价后确定的每股发行价格除以发行后每股净资产确定）
发行方式	采用网下向询价对象配售与网上向社会公众投资者定价发行相结合的方式
发行对象	在中国证券登记结算有限责任公司上海分公司开立人民币普通股（A 股）股东账户的中国境内自然人、法人及其他机构投资者（中华人民共和国法律、行政法规、所适用的其他规范性文件及

	发行人须遵守的其他监管要求所禁止者除外)
募集资金总额	241,500 万元
募集资金净额	233,249 万元
承销方式	余额包销
拟上市地点	上海证券交易所

## (二) 发行费用概算

发行总费用概算8251万元，主要包括：

保荐费用	300 万元
承销费用	6929 万元
审计、验资及评估费	301 万元
律师费用	175 万元
股权登记费及摇号公	69 万元
信息披露费	360 万元
印花税	117 万元
合计	8251 万元

## 二、本次发行的当事人及相关机构

发行人	江苏恒立高压油缸股份有限公司
法定代表人	汪立平
住所	江苏省武进高新技术产业开发区（西湖路以北，淹城路以东）
联系电话	0519-86163673
传真	0519-86153331
联系人	苏红阳

保荐人（主承销商）	平安证券有限责任公司
法定代表人	杨宇翔
住所	深圳市福田区金田路大中华国际交易广场 8 层

联系电话	021-62078765
传真	021-62078900
保荐代表人	严卫、杜振宇
项目协办人	丁浩
其他项目经办人	郑周、杨佳佳

分销商 1	国信证券股份有限公司
法定代表人	何如
住所	深圳市红岭中路 1012 号国信证券大厦
联系电话	0755-82133102、82134336
传真	0755-82133303
联系人	张小奇、王建忠
分销商 2	中航证券有限公司
法定代表人	杜航
住所	北京市西城区武定侯大街 6 号卓著中心 606
联系电话	010-66213900-311
传真	010-66290700
联系人	武晓楠

发行人律师	北京市金杜律师事务所
负责人	王玲
住所	北京市朝阳区东三环中路 7 号北京财富中心写字楼 A 座 40 层
联系电话	021-24126033
传真	021-24126350
经办律师	牟蓬、张恒顺

会计师事务所	华普天健会计师事务所（北京）有限公司
负责人	肖厚发

住所	北京市西城区阜成门外大街 22 号外经贸大厦 920-926
联系电话	010-66001391
传真	010-66001392
经办注册会计师	张全心、宋文、戴世中

资产评估机构	上海立信资产评估有限公司
负责人	张美灵
住所	上海浦东新区丰和路 1 号港务大厦 7 楼
联系电话	021-68877288
传真	021-68877020
注册资产评估师	赵吟时、吴康良

验资机构	华普天健会计师事务所（北京）有限公司
负责人	肖厚发
住所	北京市西城区阜成门外大街 22 号外经贸大厦 920-926
联系电话	010-66001391
传真	010-66001392
经办注册会计师	张全心、宋文、戴世中

股票登记机构	中国证券登记结算有限责任公司上海分公司
住所	上海市浦东新区陆家嘴东路 166 号
联系电话	021-58708888
传真	021-58899400

申请上市证券交易所	上海证券交易所
住所	上海市浦东南路 528 号证券大厦
联系电话	021-6880 8888
传真	021-6880 4868

收款银行	中行深圳分行东门支行
户名	平安证券有限责任公司
账号	810400012708026001

### 三、发行人与本次发行有关的当事人之间的关系

发行人与本次发行有关的中介机构及其负责人、高级管理人员及经办人员之间不存在任何直接或间接的股权关系或其他权益关系。

### 四、发行上市的相关重要日期

询价及推介日期	2011年10月12日至2011年10月14日
定价区间公告刊登日期	2011年10月18日
网下申购日期和缴款日期	2011年10月18日至2011年10月19日
网上申购日期和缴款日期	2011年10月19日
预计股票上市日期	2011年10月28日

## 第四节 风险因素

投资者在评价本公司本次发行的股票时，除本招股说明书提供的其他资料外，应特别认真地考虑下述各项风险因素。根据重要性原则或可能影响投资决策的程度大小排序，但该排序并不表示风险因素会依次发生。

### 一、市场风险

#### （一）宏观经济周期性波动的风险

我国乃至世界经济发展都具有一定的周期性特征。本公司所处的高压油缸行业为挖掘机等大型基建设备、海洋工程设备、港口船舶、大型工业设备等重型装备关键配套件行业，其发展与宏观经济形势具有较强的相关性。如果宏观经济发展势头良好，基础设施建设步伐加快，将会促进装备制造业整机需求的增加，从而有力带动高压油缸配套产品的需求；反之则有可能抑制需求。因此，本公司的营业业绩有可能受到宏观经济周期性波动的影响。

#### （二）市场竞争加剧的风险

本公司是国内四大挖掘机专用油缸供应商之一，在挖掘机专用油缸领域已拥有较高的市场占有率。但如果国外高压油缸制造企业加大在中国投资设厂的力度，或国内挖掘机主机厂商加大研制配套用油缸产品的力度，可能会对本公司高端产品的市场份额造成挤压，引起行业内的竞争加剧，将可能导致本公司利润率水平降低和市场占有率下滑。

#### （三）市场开拓的风险

公司主营业务为高压油缸的研发、生产和销售，主要产品为各种高技术要求的高端油缸产品。本公司在巩固现有挖掘机专用油缸市场地位的同时，正积极开拓重型装备用非标准油缸市场，市场开拓可能为公司销售带来巨大的增长空间。

如果未来国家对相关产业政策作出重大调整，可能会影响本公司市场开拓和发展，对公司经营业绩的增长产生不利影响。

## 二、经营风险

### （一）原材料价格波动风险

公司的主要原材料为钢材，钢材及钢制品成本约占主营业务成本的 50%，钢材的价格波动直接影响到油缸制造成本的变动。虽然目前公司拥有较强的定价能力，可根据钢材价格波动对产品出厂价格作出适当调整，以降低原材料价格波动对产品毛利率和公司利润的影响。但如果钢材价格未来出现较大幅度的上升，可能对公司未来的盈利能力产生一定的影响。

### （二）公司挖掘机专用油缸产品 2010 年高增幅不具有可持续性的风险

发行人受益于行业整体增长、销售均价的提高以及公司在国内品牌挖掘机厂商中的知名度与市场占有率快速提升等因素，2010 年挖掘机油缸增长强劲，2010 年发行人挖掘机油缸销售增长 205.83%。虽然下游挖掘机行业未来持续发展、发行人产品质量和品牌逐步被更多客户认可，以及随着募投项目的实施产能瓶颈将得到突破等因素共同影响，发行人挖掘机油缸业务未来继续增长具有可持续性，但 2010 年的高增幅未来存在难以持续的风险。

### （三）技术风险

公司遵循“生产一代、储备一代、研发一代”的理念，建立了由原始创新、开放创新和持续创新组成的创新体系。公司拥有江苏省超高压油缸小型化轻量化设计工程技术研究中心。随着科学技术的发展及与装备制造等相关产业的发展，客户对公司现有产品在技术和质量上提出了更高的要求，如果本公司不能准确预测产品的市场发展趋势，及时研究开发新技术、新工艺及新产品，或者科研与生产不能同步跟进，满足市场的要求，产品可能面临被淘汰的风险。此外，如果公司生产所依赖的技术被淘汰，公司的生产经营将会受到较大的影响。

#### **（四）知识产权保护风险**

生产高端油缸需要企业具备跨学科的知识储备、长期的技术积淀以及对核心技术的掌控能力。公司通过申请专利进行知识产权保护外，还拥有大量专有技术和工艺诀窍。虽然本公司极为重视知识产权的保护，但仍然存在非专利技术泄密或被他人盗用的风险，从而有可能对本公司的业务产生不利影响。

#### **（五）产品质量风险**

本公司产品作为挖掘机和重型装备的液压关键配套部件，产品的使用寿命、质量的稳定性与可靠性至关重要。公司建立了严格的产品质量控制体系，自成立以来未发生过重大产品质量事故和重大质量纠纷。但若公司产品出现重大质量问题引发安全事故，给公司信誉带来损害，将会影响到公司的生产经营。

### **三、管理风险**

#### **（一）大股东及实际控制人控制的风险**

虽然本公司通过“三会”议事规则合理配置三会权限，规范运作相关制度；引入职业经理人制度，高级管理人员均由实际控制人以外的专业人员担任等一系列措施，完善公司法人治理结构。但是实际控制人仍然可能利用其控制力在本公司的发展战略、生产经营、利润分配决策等方面施加重大影响，可能导致实际控制人损害公司和中小股东利益的公司治理风险。

#### **（二）高级管理人员和核心技术人员流失的风险**

公司发展与高级管理人员和核心技术人员的贡献密切相关。本公司制定实施了一系列激励机制，使得高级管理人员和核心技术人员能够在公司安心工作、生活。本公司高级管理人员均通过智瑞投资间接持有本公司股权，一定程度上保证了上述人员与公司利益的一致性。虽然公司采取了以上措施，但仍然无法完全避免高级管理人员和核心技术人员流失的风险。

#### **（三）产能不足带来的营运风险**

随着市场需求逐年加大，公司产能达到饱和仍不能完全满足市场需求，产能不足的矛盾凸显。公司虽逐年增加固定资产投资和人力资本投入以扩大产能，但仍无法完全解决产能不足的矛盾。产能不足增加了公司的营业成本以及在生产组织、质量控制、人员管理、准时交货等方面的困难，增加了公司经营管理的风险。

## 四、财务风险

### （一）未来企业所得税税率变化的风险

发行人前身恒立有限为中外合资企业，发行人为外商投资股份有限公司，本次发行前执行企业所得税“两免三减半”优惠政策。根据常州市武进区国家税务局对本公司出具的《关于外商投资企业和外国企业申请享受所得税优惠政策的批复》，公司2007年、2008年免征企业所得税，2009年至2011年减半征收企业所得税（实际所得税税率为12.5%）。本次发行上市后，外资持股比例将下降至25%以下，发行人2011年存在不能按照12.5%的税率征收企业所得税的政策风险。

2010年6月，公司被江苏省科学技术厅、江苏省财政厅、江苏省国家税务局、江苏省地方税务局认定为高新技术企业，有效期三年。根据现行企业所得税法的规定，高新技术企业将可以享受税收优惠政策，执行15%的所得税税率。发行人可在“两免三减半”税收优惠政策中止或结束后，执行15%的所得税税率。

但如果国家相关的法律法规发生变化，或其他原因导致公司不再符合相关的认定或鼓励条件，则公司的经营业绩将有可能受到不利影响。

### （二）毛利率下降的风险

目前公司的毛利率处于行业较高水平，募集投资项目投产后规模效应将进一步显现。但市场环境变化、原材料价格波动等因素仍可能对公司的毛利率水平产生不利影响，公司存在一定的毛利率波动风险。同时，如果其他潜在竞争者进入以及主机厂商加大对配套液压产品的研发力度，将可能导致未来市场竞争激烈，使得本公司毛利率水平降低。

## 五、募集资金投向风险

### （一）产能扩张导致的市场风险

虽然公司募集资金投资项目已经过慎重、充分的可行性研究论证，具有良好的技术积累和市场基础，但公司募集资金投资项目的可行性是基于当前产业政策、市场环境和发展趋势等因素作出的，在公司募集资金投资项目实施过程中，可能面临产业政策变化、市场变化等诸多不确定因素，不排除由于市场环境的变化，使募集资金投资项目的实际效益与可行性研究报告存在一定的差异。

## **（二）公司资产和业务规模扩大带来的管理风险**

公司首次公开发行股票并上市，随着募集资金投资项目的逐步实施，公司规模、人员规模、管理机构都将迅速扩大，组织架构和管理体系亦将趋于复杂。公司能否顺应上市后的发展，及时调整完善组织结构和管理体系，将是公司所面临的新的管理课题，公司在管理体系高效运作、保证公司安全运营方面存在一定的风险。

## **（三）净资产收益率下降的风险**

本次发行后，公司净资产规模将大幅上升，由于募集资金投资项目实施需要一段时间，因此短期内公司净利润将难以与净资产保持同步增长，公司存在净资产收益率下降的风险。

## **六、股市风险**

公司股票的市场价格不仅取决于本公司的经营业绩和发展前景，宏观经济形势变化、国家经济政策的调控、利率水平、汇率水平、投资者心理变化等各种因素也可能对股票市场的价格带来影响，从而影响投资者的投资收益。投资者须对股票市场价格波动和股市中可能涉及的风险有充分的认识。

## 第五节 发行人基本情况

### 一、发行人概况

公司名称：江苏恒立高压油缸股份有限公司

英文名称：JIANGSU HENGLI HIGHPRESSURE OIL CYLINDER CO., LTD

注册资本：31,500 万元人民币

公司住所：江苏省武进高新技术产业开发区（西湖路以北，淹城路以东）

法定代表人：汪立平

经营范围：从事高压油缸、液压件、液压系统、高压柱塞泵及马达、高压液压阀、精密铸件研发、生产与相关技术支持服务；机械零部件制造；销售自产产品；道路货物运输服务（普通货运）。

有限公司成立日期：2005 年 6 月 2 日

整体变更为股份公司日期：2010 年 8 月 8 日

邮政编码：213003

电话：0519-86163673

传真号码：0519-86153331

互联网址：<http://www.hengli-js.com>

电子信箱：[hengliadmin@hengli-mail.cn](mailto:hengliadmin@hengli-mail.cn)

### 二、发行人改制情况

#### （一）设立方式

发行人系恒立有限整体变更设立的股份有限公司。2010 年 7 月 12 日，恒立有限股东恒屹实业、申诺科技、智瑞投资签订《发起人协议》，决定恒立有限整体变更设立恒立股份。经华普天健审计，截至 2010 年 6 月 30 日恒立有限净资产为 450,930,365.06 元，扣除分配股东 70,000,000.00 元现金股利后剩余净资产为 380,930,365.06 元，其中 315,000,000 元以 1: 1 的比例折股 315,000,000 股，每股面值为人民币 1 元，其余 65,930,365.06 元计入资本公积金。2010 年 7 月 30

日，江苏省商务厅签发了《关于同意江苏恒立高压油缸有限公司变更为外商投资股份有限公司的批复》（苏商资[2010]742号）。2010年8月2日，江苏省人民政府核发《台港澳侨投资企业批准证书》（商外资苏府资字[2005]58322号）。2010年8月3日，华普天健对恒立股份（筹）上述出资情况进行了审验，并出具了《验资报告》（会验字[2010]4012号）。2010年8月8日，公司召开了创立大会。同日，江苏省常州市工商行政管理局向恒立股份核发《企业法人营业执照》（注册号：320400400015411）。

## （二）发起人

发行人设立时，其股本结构如下：

序号	股东名称	持股数量（万股）	股权比例（%）
1	恒屹实业	17,640	56
2	申诺科技	7,875	25
3	智瑞投资	5,985	19
合 计		<b>31,500</b>	<b>100</b>

有关发起人的详细情况请参见本节“七、发行人、持有发行人5%以上股份的主要股东及实际控制人的基本情况”之“（一）发起人基本情况”的有关内容。

## （三）发行人改制设立前后发行人的资产、实际从事的业务变化情况

### 1、发行人改制设立前，发起人拥有的主要资产和实际从事的主要业务

在恒立有限整体变更为发行人之前，各发起人拥有的主要资产均为恒立有限的股权。除申诺科技从事少量机电设备零部件贸易业务外，其他发起人目前未从事生产经营活动。

关于发起人的详细情况请参见本节“七、发行人、持有发行人5%以上股份的主要股东及实际控制人的基本情况”之“（一）发起人基本情况”的有关内容。

### 2、发行人改制设立时拥有的主要资产和实际从事的主要业务

发行人系由恒立有限整体变更设立，变更前后拥有的主要资产和实际从事的

主要业务均未发生变化。发行人承继了恒立有限的全部资产和业务，发行人拥有的主要资产包括：生产设备、土地使用权、厂房、办公设施、货币资金、存货以及与高压油缸制造业务相关的其他资产。发行人实际从事的主要业务为高压油缸的研发、生产与销售。

### **3、在发行人改制设立之后，发起人拥有的主要资产和实际从事的主要业务**

发行人改制设立之后，公司发起人拥有的主要资产和实际从事的主要业务未发生变化。

### **4、发行人改制前后业务流程关系**

发行人系恒立有限整体变更设立，改制设立前后公司业务流程没有发生本质变化。具体的业务流程参见本招股书“第六节 业务和技术”之“四、发行人的主营业务情况”的相关内容。

## **（四）发行人成立以来，在生产经营方面与主要发起人的关联关系及演变情况**

公司全部发起人除拥有对本公司的权益外，不从事其他与本公司相同或相似的业务，与公司在生产经营方面没有其他关联关系。

## **（五）发起人出资资产的产权变更手续办理情况**

发行人系恒立有限整体变更设立，恒立有限资产、负债全部由发行人承继。在发行人的名称由“江苏恒立高压油缸有限公司”变更为“江苏恒立高压油缸股份有限公司”后，发行人的土地使用权证、房屋所有权证和专利权证书的更名手续已变更完毕。

## **（六）发行人在资产、人员、财务、机构和业务方面的独立性**

公司具有完善的法人治理结构，人员独立、资产完整、财务独立，公司与控股股东在资产、人员、财务、机构和业务等方面完全分开。

### **1、资产独立情况**

发行人系由恒立有限整体变更设立，原有限公司的全部资产负债均进入了发

行人。2010年8月3日，华普天健出具了“会验字[2010]4012号”《验资报告》。公司业务和生产经营必需的土地、房产、机器设备及其它资产权属完全由公司独立享有，不存在与股东单位共用的情况。公司资产产权清晰，资产界定明确，并独立于控股股东及其关联方，不存在控股股东及其他关联方占用发行人资金、资产及其他资源的情况，也不存在以公司资产或权益为控股股东及其他关联方提供担保的情形。

## 2、人员独立情况

公司根据《公司法》、《公司章程》的有关规定选举产生公司董事、监事并聘用高级管理人员，公司劳动、人事及工资管理与股东单位完全独立，不存在董事、高级管理人员兼任监事的情形。公司高级管理人员均在公司领薪，没有在控股股东及实际控制人控制的其他企业中担任除董事、监事以外的其他职务，没有在控股股东及实际控制人控制的其他企业领薪。公司的财务人员没有在控股股东及实际控制人控制的其他企业中兼职。

## 3、财务独立情况

公司设立了独立的财务部门，配备了专门的财务人员，建立了独立的会计核算体系和财务管理决策制度，并实施严格的财务监督管理。公司在银行独立开户，不存在与股东或其他任何单位共用银行账户的情形。公司依法独立进行纳税申报，履行纳税义务，不存在与股东混同纳税的情况。

## 4、机构独立情况

公司通过股东大会、董事会、监事会以及独立董事相关制度，强化了公司的分权制衡和相互监督，形成了有效的法人治理结构。在内部机构设置上，公司建立了适应自身发展需要的组织机构，明确了各机构职能，定员定岗，并制定了相应的内部管理与控制制度，独立开展生产经营活动。公司各职能部门的运作不受股东、其他有关部门、单位或个人的干预，不存在混合经营、合署办公的现象。

## 5、业务独立情况

发行人主要从事高压油缸的研发、生产与销售，在业务上独立于各股东和其他关联方。公司拥有独立完整的研发、供应、生产及辅助生产和销售业务体系，具有直接面向市场独立经营的能力。

# 三、发行人股本形成及演变过程与重大资产重组情况

## （一）发行人股本形成及演变过程

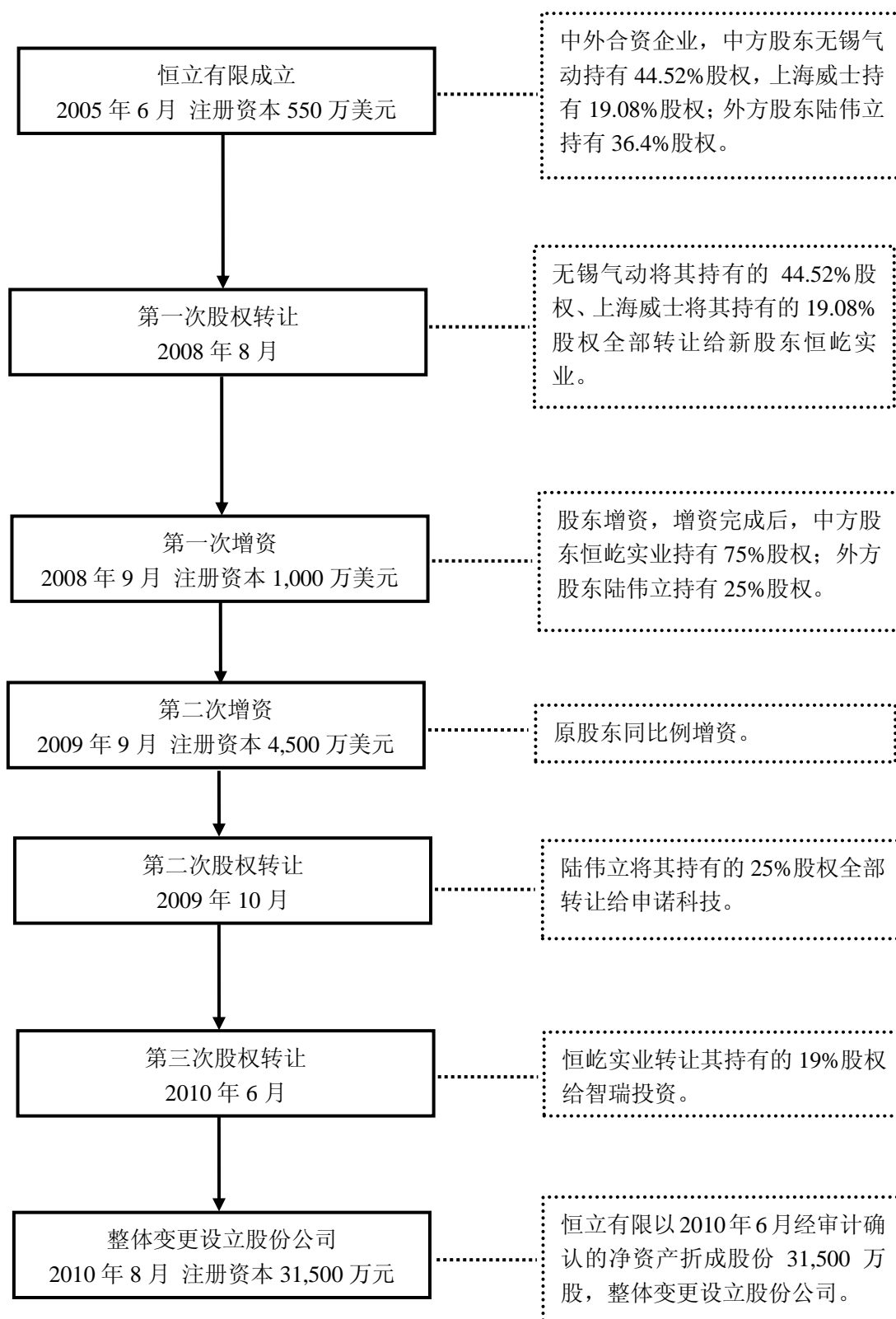

注：历次外方股东出资，均已经过国家外汇管理局武进支局依法核准。

## 1、恒立有限成立

恒立股份的前身恒立有限，系由中方股东无锡气动、上海威士和外方股东陆伟立共同出资设立的中外合资企业。根据各方于 2005 年 5 月 16 日签订的《江苏小嵩高压油缸有限公司合同》和《江苏小嵩高压油缸有限公司章程》，拟设立“江苏小嵩高压油缸有限公司”，注册资本为 550 万美元。合营各方出资额如下：

股东名称	认缴出资额(万美元)	实缴出资额(万美元)	认缴出资比例(%)
无锡气动	244.86	0	44.52
上海威士	104.94	0	19.08
陆伟立	200.20	0	36.40
<b>合计</b>	<b>550.00</b>	<b>0</b>	<b>100</b>

恒立有限设立时，股东基本情况如下：

陆伟立，英文名：WILLAM WEI LI LU，1950 年生，美国国籍，具有多年服装机械行业经验。2005 年 6 月至 2010 年 1 月，任恒立有限董事。2006 年 9 月至今，任斯恺威（上海）机械有限公司董事长。

保荐机构和律师经核查后认为：陆伟立除曾投资恒立有限外，陆伟立本人及本人的近亲属在海内外投资的企业（包括已转让和注销的企业）与发行人目前从事的业务不构成直接或间接的竞争关系，不存在同业竞争。

上海威士是国内生产服装熨烫设备的知名专业公司。公司注册资本人民币 1000 万元，法定代表人吕立毅，住所：上海市卢湾区南塘浜路 68 号，经营范围：服装机械、轻纺机械及零部件的生产、制造、销售（生产、制造限分支机构），锅炉，金属材料、仪器仪表、家用电器、文化办公机械的零售、批发，经营本企业自产产品的出口业务和本企业所需的机械设备、零配件、原辅材料的进口业务（但国家限定公司经营或禁止进出口的商品及技术除外）（附设分支机构），商务咨询。（涉及行政许可的凭许可证经营）。上海威士股东为吕立毅、蔡荣芬，分别持有上海威士 90% 和 10% 的股权。

无锡气动系恒立有限实际控制人曾控制的其他企业，无锡气动基本情况详见本招股说明书“第五节 发行人基本情况”之“七、发起人、持有发行人 5% 以上股份的主要股东及实际控制人的基本情况”之“（三）控股股东和实际控制人控

制的其他企业”之“2、公司的实际控制人曾控制的其他企业”。

2005年5月26日，常州市对外贸易经济合作局出具《关于江苏小嵩高压油缸有限公司合同、章程的批复》（常外资[2005]260号），同意由无锡气动、上海威士和陆伟立出资设立。2005年5月27日，江苏省人民政府颁发《外商投资企业批准证书》（商外资苏府资字[2005]58322号）。2005年6月2日，江苏省常州工商行政管理局核发《企业法人营业执照》（企合苏常总字第004128号）。

## 2、实收资本缴纳

2005年6月20日，常州中瑞会计师事务所有限公司出具《验资报告》（常中瑞会验（2005）第0549号），经审验，截至2005年6月15日，公司收到陆伟立缴纳的注册资本美元100万元。

2005年6月27日，常州中瑞会计师事务所有限公司出具《验资报告》（常中瑞会验（2005）第0588号），经审验，截至2005年6月27日，公司收到无锡气动、上海威士缴纳的注册资本合计美元181,236.03元，其中无锡气动以等值的现金人民币折合美元43,134.18元出资，上海威士以等值的现金人民币折合美元138,101.85元出资。

2005年7月8日，常州中瑞会计师事务所有限公司出具《验资报告》（常中瑞会验（2005）第0631号），经审验，截至2005年7月7日，公司收到无锡气动、上海威士缴纳的注册资本合计美元345,194.22元，其中无锡气动以等值的现金人民币折合326,224.85美元出资，上海威士以等值的现金人民币折合18,969.37美元出资。

2005年8月1日，江苏省常州工商行政管理局换发实收资本变更为152.643万美元的《企业法人营业执照》（企合苏常总字第004128号）。

上述出资完成后，公司股东认缴出资额与实缴出资额如下：

股东名称	认缴出资额(万美元)	实缴出资额(万美元)	认缴出资比例(%)
无锡气动	244.86	36.935903	44.52
上海威士	104.94	15.707122	19.08
陆伟立	200.20	100.00	36.40

合计	550.00	152.643025	100
----	--------	------------	-----

### 3、名称变更

2005年10月10日，公司通过董事会决议，将公司名称变更为“江苏恒立高压油缸有限公司”。2005年10月17日，常州市外商投资管理委员会出具《关于江苏小嵩高压油缸有限公司变更企业名称的批复》（常外资委武[2005]083号），同意公司名称变更事宜。2005年10月17日，江苏省人民政府颁发变更后的《外商投资企业批准证书》（商外资苏府资字[2005]58322号）。2005年10月18日，江苏省常州工商行政管理局换发公司名称变更后的《企业法人营业执照》（企合苏常总字第004128号）。

### 4、实收资本缴纳

2006年1月13日，常州中瑞会计师事务所有限公司出具《验资报告》（常中瑞会验（2006）第0035号），经审验，截至2006年1月13日，恒立有限收到陆伟立缴纳的注册资本美元984,974.21元。

2006年5月8日，常州中瑞会计师事务所有限公司出具《验资报告》（常中瑞会验（2006）第0289号），经审验，截至2006年5月8日，恒立有限收到无锡气动缴纳的注册资本以现金人民币折合美元686,084.95元。

2006年12月26日，常州中瑞会计师事务所有限公司出具《验资报告》（常中瑞会验（2006）第0907号），经审验，截至2006年12月26日，恒立有限收到无锡气动缴纳的注册资本以现金人民币折合美元1,393,156.02元。

2007年5月24日，常州永嘉会计师事务所有限公司出具《验资报告》（常永嘉验（2007）第197号），经审验，截至2007年5月24日，恒立有限收到上海威士缴纳的注册资本以现金人民币折合美元783,955.06元。

2008年5月30日，常州正则联合会计师事务所出具《验资报告》（常正则会验（2008）第101号），经审验，截至2008年5月29日，公司收到上海威士、陆伟立缴纳的注册资本合计美元125,399.51元，其中上海威士以等值的现金人民币折合108,373.72美元出资，陆伟立以美元17,025.79元出资。

2008年6月3日，江苏省常州工商行政管理局换发实收资本变更为550万

美元的《企业法人营业执照》(320400400015411)。

上述出资完成后，公司股东认缴出资与实缴出资额如下：

股东名称	认缴出资额(万美元)	实缴出资额(万美元)	认缴出资比例(%)
无锡气动	244.86	244.86	44.52
上海威士	104.94	104.94	19.08
陆伟立	200.20	200.20	36.40
<b>合计</b>	<b>550.00</b>	<b>550.00</b>	<b>100</b>

2005年10月27日，由第十届全国人民代表大会常务委员会第十八次会议通过的《中华人民共和国公司法》第26条规定：“有限责任公司的注册资本为在公司登记机关登记的全体股东认缴的出资额。公司全体股东的首次出资额不得低于注册资本的百分之二十，也不得低于法定的注册资本最低限额，其余部分由股东自公司成立之日起两年内缴足”，但公司成立于2005年6月，当时该部《公司法》尚未公布。

根据当时有效的《中外合资经营企业法实施条例》(于2001年7月22日修订)第28条的规定：“合营各方应当按照合同规定的期限缴清各自的出资额。”公司设立时经《关于江苏小嵩高压油缸有限公司合同、章程的批复》(常外资[2005]260号)批准的公司章程、合同分别规定：“合营各方应按合同规定的期限缴清各自的出资额”，“合营公司各方的注册资本由合营各方按其出资比例分期交付，其中第一期出资自营业执照签发之日起三个月内缴清认缴额的15%；其余部分自营业执照签发之日起三年内缴清”。公司自2005年6月15日合营各方缴纳第一期注册资本起至2008年5月30日合营各方缴足注册资本的历次出资已聘请中国注册会计师验证并出具《验资报告》，且取得了缴足注册资本后的《企业法人营业执照》。

保荐机构和律师认为，公司自2005年6月2日取得《企业法人营业执照》之日起三年内缴足注册资本符合章程、中国法律、法规和规范性文件的规定。

## 5、第一次股权转让

### (1) 基本情况

2008年6月10日，恒立有限通过董事会决议，无锡气动将其持有的恒立有限44.52%股权(计244.86万美元)转让给恒屹实业，股权转让金为人民币1,944.07万元；上海威士将其持有的公司19.08%股权(计104.94万美元)转让给恒屹实业，股权转让金为人民币805.25万元。同日，无锡气动、上海威士、恒屹实业三方就本次股权转让事宜签订了《股权转让协议》。

### (2) 股权转让的原因

①上海威士将其持有的公司股权转让至恒屹实业的原因：由于2008年正值国际金融危机爆发，未来经营前景面临较大的不确定性，而公司业务规模的进一步扩大尚面临较大资金缺口，下一步发展还需股东进一步增资，上海威士作为服装熨烫设备的专业制造商，出于集中主要精力于主营业务的考虑，决定退出高压油缸行业，将其持有的公司股权转让给恒屹实业。

②无锡气动将其持有的公司股权转让至恒屹实业的原因：无锡气动、恒屹实业均为实际控制人控制的企业，该次股权转让是实际控制人出于今后股权管理的方便而实施的调整。

### (3) 政府部门审批

2008年7月24日，常州市外商投资管理委员会出具《关于同意江苏恒立高压油缸有限公司股权变更的批复》(常外资委武[2008]112号)，同意上述股权转让事宜。2008年7月29日，江苏省人民政府颁发变更后的《外商投资企业批准证书》(商外资苏府资字[2005]58322号)。2008年8月5日，江苏省常州工商行政管理局换发《企业法人营业执照》(320400400015411)。

### (4) 股权转让价款支付情况

上述股权转让价款均已支付完毕。

本次股权变更后，公司股东认缴出资额与实缴出资额如下：

股东名称	认缴出资额(万美元)	实缴出资额(万美元)	认缴出资比例(%)
恒屹实业	349.80	349.80	63.60
陆伟立	200.20	200.20	36.40
合计	<b>550.00</b>	<b>550.00</b>	<b>100</b>

## 6、第一次增资，增资至 1,000 万美元，实收资本缴纳

2008 年 8 月 8 日，恒立有限通过董事会决议，恒立有限注册资本由 550 万美元增至 1,000 万美元，其中，恒屹实业认缴 400.2 万美元，以等值的现金人民币折合美元投入，陆伟立认缴 49.8 万美元，以现汇美元投入。此次增资完成后，恒屹实业出资 750 万美元，占恒立有限注册资本总额的 75%，陆伟立出资 250 万美元，占恒立有限注册资本总额的 25%。

2008 年 8 月 13 日，常州市外商投资管理委员会出具《关于同意江苏恒立高压油缸有限公司增资的批复》（常外资委武[2008]123 号），同意上述增资事宜。2008 年 8 月 15 日，江苏省人民政府颁发变更后的《外商投资企业批准证书》（商外资苏府资字[2005]58322 号）。

2008 年 8 月 29 日，常州正则联合会计师事务所出具《验资报告》（常正则会验（2008）第 177 号），经审验，截至 2008 年 8 月 29 日，恒立有限收到恒屹实业、陆伟立缴纳的注册资本合计美元 904,740.65 元，其中恒屹实业以等值的现金人民币折合 80.474065 万美元出资，陆伟立以 10 万美元出资。

2008 年 9 月 9 日，江苏省常州工商行政管理局换发《企业法人营业执照》（320400400015411）。

上述出资完成后，公司股东认缴出资额与实缴出资额如下：

股东名称	认缴出资额(万美元)	实缴出资额（万美元）	认缴出资比例（%）
恒屹实业	750.00	430.274065	75
陆伟立	250.00	210.20	25
合计	<b>1,000.00</b>	<b>640.474065</b>	<b>100</b>

## 7、实收资本缴纳

2008 年 10 月 10 日，常州正则联合会计师事务所出具《验资报告》（常正则会验（2008）第 221 号），经审验，截至 2008 年 10 月 10 日，恒立有限收到恒屹实业以等值的现金人民币折合美元 585,420.11 元的出资。

2008 年 12 月 30 日，常州正则人和会计师事务所有限公司出具《验资报告》（常正则会验（2008）第 007 号），经审验，截至 2008 年 12 月 24 日，恒立有限收到恒屹实业以等值的现金人民币折合美元 731,026.21 元的出资。

2009 年 1 月 19 日，江苏省常州工商行政管理局换发实收资本变更为

772.118697 万美元的《企业法人营业执照》(320400400015411)。

上述出资完成后，恒立有限的认缴出资额与实缴出资额如下：

股东名称	认缴出资额(万美元)	实缴出资额(万美元)	认缴出资比例(%)
恒屹实业	750.00	561.918697	75
陆伟立	250.00	210.20	25
合计	<b>1,000.00</b>	<b>772.118697</b>	<b>100</b>

## 8、出资方式变更

2009年7月10日，恒立有限通过董事会决议，恒立有限合营甲方恒屹实业的出资方式变更为“以等值的现金人民币折合630.6万美元和2007年度未分配人民币利润折合119.4万美元投入”；合营乙方陆伟立的出资方式变更为“以现汇210.2万美元和2007年度未分配人民币利润折合39.8万美元投入”。

2009年7月31日，常州市外商投资管理委员会出具《关于同意江苏恒立高压油缸有限公司合营双方变更出资方式的批复》(常外资委武[2009]121号)，同意上述投资方出资方式变更事宜。

## 9、第二次增资，增资至4,500万美元，实收资本缴纳，注册地址变更

2009年7月15日，恒立有限通过董事会决议，(1)公司注册资本由1,000万美元增加至4,500万美元；(2)恒屹实业认缴新增出资额2,625万美元，出资方式为以人民币现金折合1,837.5万美元和其在恒立有限2008年度未分配人民币利润折合787.5万美元投入；陆伟立先生认缴新增出资875万美元，出资方式为美元现汇612.5万美元和其在恒立有限2008年度未分配人民币利润折合262.5万美元投入；(3)此次增资完成后，恒屹实业出资3,375万美元，占恒立有限注册资本总额的75%，陆伟立出资1,125万美元，占恒立有限注册资本总额的25%；(4)公司注册地址变更至江苏省武进高新技术产业开发区(西湖路以北，淹城路以东)。

2009年8月5日，江苏省对外贸易经济合作厅出具《关于同意江苏恒立高

压油缸有限公司增资及变更企业地址的批复》(苏外经贸资审字[2009]第 04059 号), 同意上述增资及变更注册地址事宜。2009 年 8 月 6 日, 江苏省人民政府颁发变更后的《外商投资企业批准证书》(商外资苏府资字[2005]58322 号)。

2009 年 9 月 2 日, 常州开瑞会计师事务所出具《验资报告》(常开瑞会外验(2009)第 K016 号), 经审验, 截至 2009 年 7 月 15 日, 恒立有限已收到恒屹实业、陆伟立缴纳的注册资本合计美元 1,209.20 万元。其中, 恒屹实业以恒立有限 2007 年度未分配利润折合 119.4 万美元出资, 2008 年度未分配利润折合美元 787.5 万元转增, 陆伟立以恒立有限 2007 年度未分配利润折合 39.8 万美元, 2008 年度未分配利润折合美元 262.5 万元转增。

2009 年 9 月 17 日, 江苏省常州工商行政管理局换发《企业法人营业执照》(320400400015411)。

上述出资完成后, 公司股东认缴出资额与实缴出资额如下:

股东名称	认缴出资额(万美元)	实缴出资额(万美元)	认缴出资比例(%)
恒屹实业	3,375.00	1,468.818697	75
陆伟立	1,125.00	512.50	25
合计	<b>4,500.00</b>	<b>1,981.318697</b>	<b>100</b>

## 10、第二次股权转让

### (1) 基本情况

2009 年 9 月 18 日, 恒立有限通过董事会决议, 同意陆伟立先生对恒立有限的出资额 1,125 万美元(占注册资本 25%, 实缴出资 512.5 万美元), 转让给申诺科技, 股权转让金为 350 万美元; 股权转让后陆伟立先生未缴出资额 612.5 万美元, 由申诺科技按原规定的出资期限向恒立有限缴纳。同日, 申诺科技与陆伟立就该等股权转让事宜签订《股权转让协议》。之后, 陆伟立将其持有的申诺科技 100% 股权以 350 万美元转让给恒立投资。陆伟立通过上述股权转让, 不再直接和间接拥有恒立有限的股权。

关于申诺科技的具体情况见本招股说明书之“第五节 发行人基本情况”之“七、发起人、持有发行人 5% 以上股份的主要股东及实际控制人的基本情况”之“3、申诺科技”。

## (2) 本次股权转让的原因

根据陆伟立于2011年5月7日出具的《声明函》，陆伟立不再直接和间接拥有恒立有限的股权“系因当时时值金融危机，投入资本金数额巨大，且当时全球金融危机对中国经济的影响尚未完全消除，本人考虑到恒立有限进一步扩大投资的前景存在一定的不确定性以及短期内难以收回投资的风险，决定转让申诺科技股权，同时亦不再间接持有恒立有限的股权。”

根据陆伟立于2011年5月7日出具的《声明函》，陆伟立退出恒立有限，不再直接或间接持有恒立有限股权“系本人真实意思表示，除收到与各受让方订立的《股权转让协议》约定的股权转让对价外，不存在其他利益安排，与各受让方之间不存在任何争议和纠纷。在本人直接或间接持有恒立有限股权期间，不存在为恒立有限股东、实际控制人及其他主体代持权益之情形，亦未与恒立有限股东、实际控制人及其他主体签署有任何涉及所有者权益的协议或承诺，本人退出恒立有限后，恒立有限各股东亦不存在为本人代持恒立有限股份等情形。”

## (3) 政府部门审批

2009年9月25日，江苏省对外贸易经济合作厅出具《关于同意江苏恒立高压油缸有限公司股权变更的批复》（苏外经贸资审字[2009]第04082号），同意上述公司股权转让事宜。2009年9月28日，江苏省人民政府向公司颁发变更后的《台港澳侨投资企业批准证书》（商外资苏府资字[2005]58322号）。2009年10月21日，江苏省常州工商行政管理局换发股权转让后的《企业法人营业执照》（320400400015411）。

本次股权变更后，公司股东认缴出资额与实缴出资额如下：

股东名称	认缴出资额(万美元)	实缴出资额(万美元)	认缴出资比例(%)
恒屹实业	3,375.00	1,468.818697	75
申诺科技	1,125.00	512.50	25
合计	<b>4,500.00</b>	<b>1,981.318697</b>	<b>100</b>

## 11、实收资本缴纳

2010年3月10日，常州开瑞会计师事务所有限公司出具《验资报告》（常开瑞会外验（2010）K002号），经审验，截至2010年3月8日，恒立有限已收

到申诺科技缴纳的美元 200 万元。

2010 年 3 月 18 日，江苏省常州工商行政管理局换发《企业法人营业执照》（320400400015411）。

上述出资完成后，公司股东认缴出资额与实缴出资额如下：

股东名称	认缴出资额(万美元)	实缴出资额(万美元)	认缴出资比例(%)
恒屹实业	3,375.00	1,468.818697	75
申诺科技	1,125.00	712.50	25
合计	<b>4,500.00</b>	<b>2,181.318697</b>	<b>100</b>

## 12、2010 年 6 月，出资方式变更、实收资本缴纳

2010 年 5 月 25 日，恒立有限通过董事会决议：（1）鉴于恒屹实业于 2010 年 4 月 16 日作出股东决定，名称变更为“常州恒屹实业投资有限公司”，因此变更投资中方名称；（2）恒屹实业出资方式变更为：以等值的现金人民币折合 1,673.1 万美元、2007 年度未分配人民币利润折合 119.4 万美元、2008 年度未分配人民币利润折合 787.5 万美元和 2009 年度未分配人民币利润折合 795 万美元出资；申诺科技出资方式变更为：以现汇 557.7 万美元、2007 年度未分配人民币利润折合 39.8 万美元、2008 年度未分配人民币利润折合 262.5 万美元和 2009 年度未分配人民币利润折合 265 万美元出资。

2010 年 6 月 2 日，江苏省商务厅出具《关于同意江苏恒立高压油缸有限公司变更投资方名称及出资方式的批复》（苏商资审字[2010]第 04119 号），同意上述投资方公司名称变更、投资方出资方式变更事宜。2010 年 6 月 4 日，江苏省人民政府颁发变更后的《台港澳侨投资企业批准证书》（商外资苏府资字[2005]第 58322 号）。

2010 年 6 月 11 日，江苏国联会计师事务所有限公司出具《验资报告》（苏国联验（2010）第 119 号），经审验，截至 2010 年 6 月 11 日，恒立有限已收到恒屹实业、申诺科技缴纳的注册资本合计美元 1,060 万元。其中，恒屹实业以恒立有限 2009 年度未分配利润折合 795 万美元出资，申诺科技以恒立有限 2009 年度未分配利润折合 265 万美元出资。

2010 年 6 月 17 日，江苏省常州工商行政管理局换发《企业法人营业执照》

(320400400015411)。

上述出资完成后，公司股东认缴出资额与实缴出资额如下：

股东名称	认缴出资额(万美元)	实缴出资额(万美元)	认缴出资比例(%)
恒屹实业	3,375.00	2,263.818697	75
申诺科技	1,125.00	977.50	25
合计	<b>4,500.00</b>	<b>3,241.318697</b>	<b>100</b>

### 13、第三次股权转让、经营范围变更、实收资本缴纳

#### (1) 基本情况

2010年6月18日，恒立有限通过董事会决议：(1) 同意恒屹实业将其持有的恒立有限实缴出资额855万美元对应的股权，占公司注册资本的19%，转让给智瑞投资，股权转让金为855万美元；(2) 恒立有限经营范围变更为：从事高压油缸、液压件、液压系统、高压柱塞泵及马达、高压液压阀、精密铸件研发、生产与相关技术支持服务；机械零部件制造，销售自产产品。同日，恒屹实业与智瑞投资就该等股权转让事宜签订《股权转让协议》。

#### (2) 本次股权转让的原因

为了增强公司核心管理团队的凝聚力，发挥人才的积极性，激励管理团队更好地服务于公司，使其与公司的长期发展紧密联系起来，控股股东恒屹实业将其持有的公司19%股权转让给汪立平先生控股、其他核心管理人员参股的智瑞投资。

#### (3) 政府部门审批

2010年6月18日，江苏省商务厅出具《关于同意江苏恒立高压油缸有限公司股权转让及变更经营范围的批复》(苏商资审字[2010]第04134号)，同意上述股权转让及变更经营范围事宜。2010年6月21日，江苏省人民政府颁发变更后的《台港澳侨投资企业批准证书》(商外资苏府资字[2005]58322号)。

2010年6月29日，江苏国联会计师事务所有限公司出具《验资报告》(苏国联验(2010)第126号)，经审验，截至2010年6月29日，恒立有限已收到恒屹实业、申诺科技缴纳的注册资本合计美元12,586,813.03元，其中，恒屹实业以等值的现金人民币折合11,111,813.03美元出资，申诺科技以美元1,475,000

元出资。

2010年6月29日，江苏省常州工商行政管理局换发《企业法人营业执照》（320400400015411）。

#### （4）转让价款的支付情况

上述股权转让价款已支付完毕。

本次股权变更及出资完成后，公司股东认缴出资额与实缴出资额如下：

股东名称	认缴出资额(万美元)	实缴出资额(万美元)	认缴出资比例(%)
恒屹实业	2,520.00	2,520.000	56
申诺科技	1,125.00	1,125.00	25
智瑞投资	855.00	855.00	19
合计	<b>4,500.00</b>	<b>4,500.00</b>	<b>100</b>

#### 14、恒立有限整体变更为股份公司

2010年7月9日，华普天健会计师事务所（北京）有限公司出具了《审计报告》（会审字[2010]3957号）。根据该《审计报告》，恒立有限截至2010年6月30日经审计的净资产为450,930,365.06元。

2010年7月12日，上海立信出具了《资产评估报告》（信资评报字（2010）第195号）。根据该《资产评估报告》，恒立有限在评估基准日2010年6月30日的净资产账面值为人民币45,093.04万元，净资产评估值为人民币46,037.57万元，评估增值944.53万元，增值率为2.09%。

2010年7月12日，恒立有限召开了董事会会议，作出了公司整体变更为股份有限公司的决议。同日，全体发起人签署了《发起人协议》，同意恒立有限采取整体变更方式设立股份公司，股本总额为31,500万股。恒立有限截至2010年6月30日经审计的净资产为450,930,365.06元，扣除分配股东70,000,000.00元现金股利后剩余净资产为380,930,365.06元，其中315,000,000元以1:1的比例折股315,000,000股，每股面值为人民币1元，其余65,930,365.06元计入股份有限公司的资本公积。《发起人协议》还对各发起人认缴股份的数额、发起人的权利和义务、股份有限公司组织机构设置等相关事项作出了约定。

2010年7月30日，江苏省商务厅出具《关于同意江苏恒立高压油缸有限公

司变更为外商投资股份有限公司的批复》（苏商资[2010]742号）。2010年8月2日，江苏省人民政府颁发《台港澳侨投资企业批准证书》（商外资苏府资字[2005]58322号）。

2010年8月3日，上述出资经华普天健“会验字[2010]4012号”《验资报告》验证。

2010年8月8日，恒立股份召开创立大会，本次会议审议通过了《公司章程》及其他内部制度，并选举产生了公司第一届董事会、第一届监事会。同日，恒立股份董事会召开第一届第一次董事会会议，选举产生了董事长，决议聘任总经理及其他高级管理人员；恒立股份监事会召开第一届第一次监事会会议，选举产生了监事会主席。同日，江苏省常州市工商行政管理局核发《企业法人营业执照》（注册号：320400400015411）。

股份公司设立时的股本结构如下：

序号	股东名称	持股数量（万股）	股权比例（%）
1	恒屹实业	17,640	56
2	申诺科技	7,875	25
3	智瑞投资	5,985	19
合 计		<b>31,500</b>	<b>100</b>

恒立股份设立后，股本及股权结构未发生变化。

## （二）发行人资产重组情况

公司自设立以来，未进行重大资产重组。

## 四、发行人历次验资情况

验资日期	验资内容	金额（除另有标注外，金额单位为美元）	验资机构	验资报告文号
2005年6月20日	设立出资550万美元第一期出资	1,000,000	常州中瑞会计师事务所有限公司	常中瑞会验（2005）第

				0549号
2005年6月27日	设立出资550万美元第二期出资	181,236.03	常州中瑞会计师事务所有限公司	常中瑞会验(2005)第0588号
2005年7月8日	设立出资550万美元第三期出资	345,194.22	常州中瑞会计师事务所有限公司	常中瑞会验(2005)第0631号
2006年1月13日	设立出资550万美元第四期出资	984,974.21	常州中瑞会计师事务所有限公司	常中瑞会验(2006)第0035号
2006年5月8日	设立出资550万美元第五期出资	686,084.95	常州中瑞会计师事务所有限公司	常中瑞会验(2006)第0289号
2006年12月26日	设立出资550万美元第六期出资	1,393,156.02	常州中瑞会计师事务所有限公司	常中瑞会验(2006)第0907号)
2007年5月24日	设立出资550万美元第七期出资	783,955.06	常州永嘉会计师事务所有限公司	常永嘉验(2007)第197号
2008年5月30日	设立出资550万美元第八期出资	125,399.51	常州正则联合会会计师事务所	常正则会验(2008)第101号
2008年8月29日	增资至1000万美元第一期出资	904,740.65	常州正则联合会会计师事务所	常正则会验(2008)第177号
2008年10月10日	增资至1000万美元第二期出资	585,420.11	常州正则联合会会计师事务所	常正则会验(2008)第221号
2008年12月30日	增资至1000万	731,026.21	常州正则人和会	常正则会验

	美元第三期出资		计师事务所有限 公司	(2008)第007 号
2009年9月2日	增资至1000万 美元第四期出资	1,592,000	常州开瑞会计师 事务所	常开瑞会外验 (2009)第 K016号
	增资至4500万 美元第一期出资	10,500,000		
2010年3月10日	增资至4500万 美元第二期出资	2,000,000	常州开瑞会计师 事务所有限公司	常开瑞会外验 (2010)K002 号
2010年6月11日	增资至4500万 美元第三期出资	10,600,000	江苏国联会计师 事务所有限公司	苏国联验 (2010)第119 号
2010年6月29日	增资至1000万 美元第五期出资	686,813	江苏国联会计师 事务所有限公司	苏国联验 (2010)第126 号
	增资至4500万 美元第四期出资	11,900,000.03		
2010年8月3日	股份公司设立变 更	人民币 315,000,000元	华普天健会计师 事务所(北京) 有限公司	会验字 [2010]4012号

注：上述历次外方股东出资，均已经过国家外汇管理局武进支局依法核准。

## 五、发行人组织结构

### (一) 股权结构

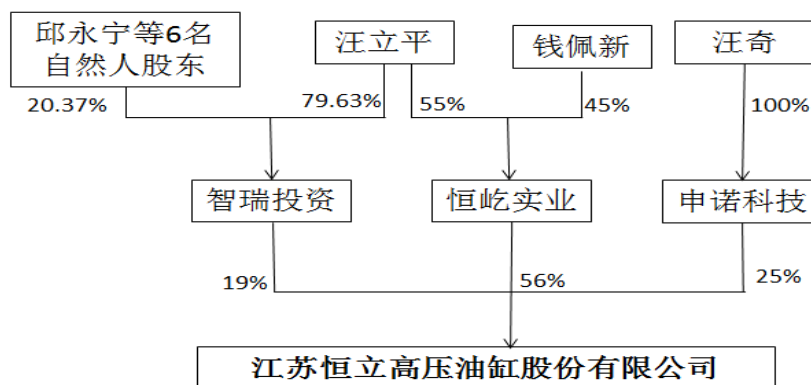

## (二) 内部组织结构

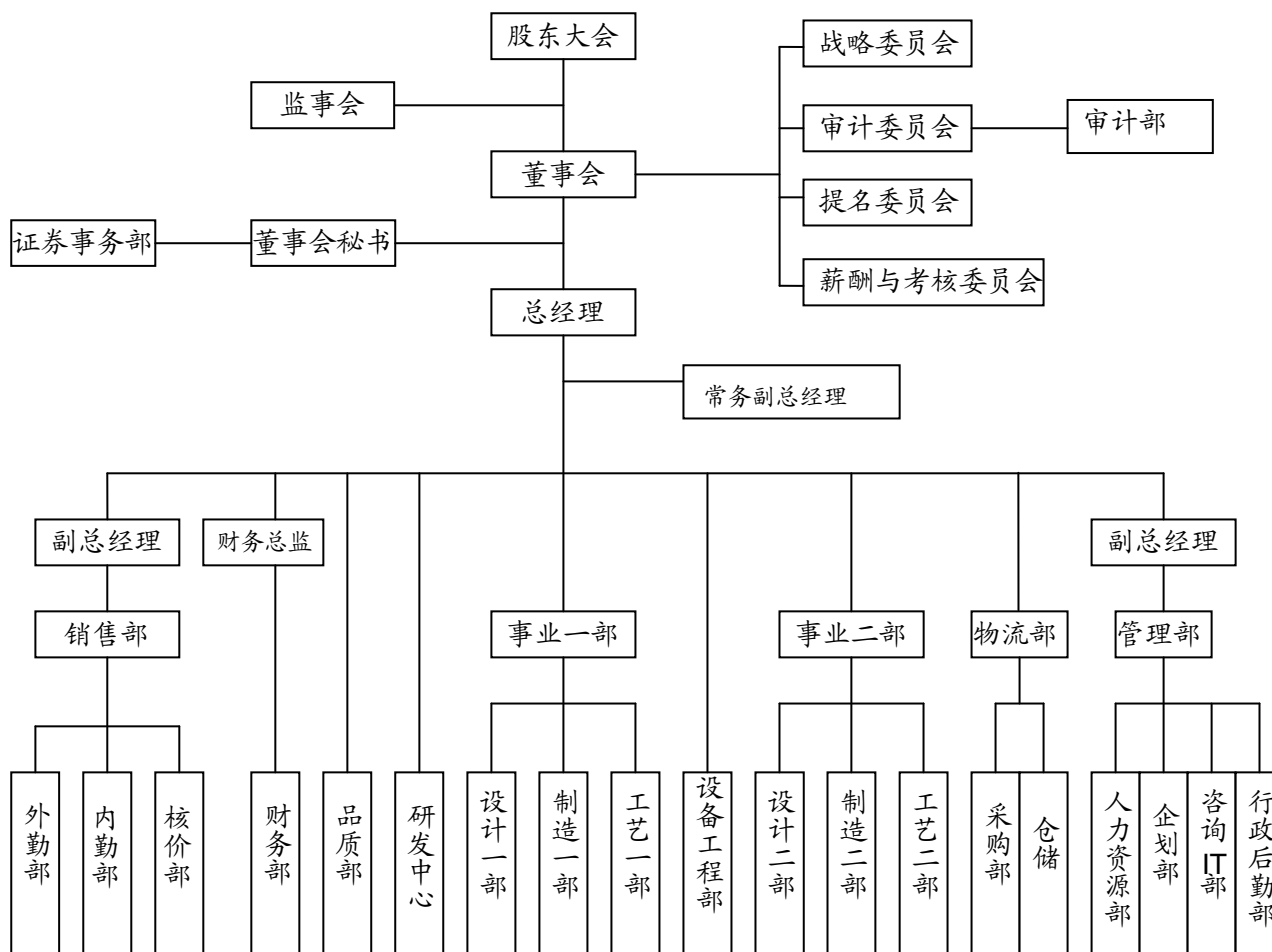

### （三）主要职能部门简介

发行人各职能部门的主要职责如下：

#### 1、研发中心

负责公司核心技术的管理，包括技术资料、知识产权的管理；负责对国内外新产品、新技术的跟踪和研究；负责新产品、新技术、新工艺的研发；负责新产品的试制和验证；负责新材料、新工艺的应用和验证；负责组织制定实施重大技术决策和技术方案；负责对公司现有产品、工艺技术的优化改良工作。

#### 2、事业一部

负责挖掘机专用油缸产品的生产组织和质量控制；根据客户需求定制产品，并根据销售订单制定作业计划，组织协调各车间部门完成生产任务；根据产品特点制定工艺流程、编制工艺路线；负责生产现场、人员及设备的管理；负责配合相关部门处理作业过程中出现的各种问题。

#### 3、事业二部

负责重型装备用非标准油缸产品的的生产组织和质量控制；根据客户需求定制产品，并根据销售订单制定作业计划，组织协调各车间部门完成生产任务；根据产品特点制定工艺流程、编制工艺路线；负责生产现场、人员及设备的管理；负责配合相关部门处理作业过程中出现的各种问题。

#### 4、设备工程部

负责组织实施公司设备选购、安装、调试及验收工作；负责公司设备的维护保养，建立设备台帐；负责内部设备应急修理和调配；负责设备的委外修理；负责设备供应商的沟通和联系，保持设备正常运行；负责监督管理制造部门对生产设备的操作、维护、保养工作；负责公司动力能源系统、空调系统的日常维护，保证公司的正常运营。

#### 5、品质部

负责对公司质量管理体系维护及改善；负责产品进货、制成及出货检验，保持客户满意度的持续提高；负责试验室、计量室管理；负责供应商质量合格审核；配合参与客户认证工作；负责及时受理客户的投诉，组织相关部门制定纠正和预防措施；负责对质量信息进行统计分析，制定品质控制方案。

#### 6、销售部

主要负责销售战略和计划制定，公司产品的对外宣传和产品定价；负责市场和客户开发以及商务谈判和合同签订；负责合同执行跟踪，掌握生产动态，及时与客户进行沟通；负责对市场、客户状况进行统计分析，了解产品的市场表现；根据财务部预警信息，及时掌握和处理应收帐款；配合售后服务部，参与处理客户诉求。

### **7、物流部**

负责供应商认证和管理；根据市场行情以及需求预计合理制定采购计划；负责采购商务谈判和采购计划实施；跟踪货品交付，保持与供应商沟通，协调解决货品的交付时间、品质等相关问题；负责货款支付和采购发票管理；负责仓库管理，监督仓库物料的定期盘点。

### **8、财务部**

负责统计公司经营活动、资金动态，并进行分析提出建议，为公司高层的相关决策提供支持；负责财务管理，合理进行资金的调配、筹集、融通；负责严格执行各项财务制度确保公司资金正常运转。负责公司的财务核算，为决策提供依据；负责公司资质管理与年检；负责公司会计处理、财务报表的编制以及纳税管理。

### **9、管理部**

负责公司人员招聘、培训、员工的入职、离职、调动，绩效管理、薪酬等人力资源管理；负责员工劳动保障、福利工作；负责公司核心业务流程、规章制度的制定和实施；负责保持公司各项管理体系的有效运行和持续改善；负责公司对外公共关系的维护；负责公司环保、职业健康与安全方面工作；负责公司管理咨询、认证等服务外包工作；负责公司 IT 的管理；负责公司行政后勤事务管理。

### **10、证券事务部**

拟定和执行公司各项与证券事务有关的制度；负责保持与证券监督管理部门、证券交易所及各中介机构的联系；及时、规范、准确披露有关信息等。

### **11、审计部**

制定内部审计工作制度，编制年度审计工作计划，对审计事项出具内部审计报告；负责董事会与监事会交办的审计事项；协助董事会审计委员会开展工作，并配合国家审计机关、会计师事务所开展对公司的审计工作。

## **六、发行人控股、参股公司基本情况**

发行人目前没有控股、参股公司。

## 七、发起人、持有发行人 5%以上股份的主要股东及实际控制人的基本情况

### （一）发起人基本情况

本公司的发起人为恒屹实业、智瑞投资和申诺科技。各发起人基本情况如下：

#### 1、恒屹实业

恒屹实业基本情况详见本招股说明书“第二节 概览”之“二、发行人控股股东和实际控制人简介”。

#### 2、智瑞投资

智瑞投资系公司管理层持股公司，其基本情况如下：

名称	常州智瑞投资有限公司
成立时间	2010年6月9日
注册资本	2,000万元人民币
实收资本	2,000万元人民币
注册地址	常州市武进高新区兰陵南路588号2幢
法定代表人	汪立平
经营范围	实业投资及咨询
业务状况	该公司系管理层持股平台，未开展经营活动

截至本招股说明书签署之日，智瑞投资的股东情况如下：

股东	认缴出资额 (人民币/万元)	实缴出资额 (人民币/万元)	出资比例 (%)	任职情况
汪立平	1,592.6	1,592.6	79.63	发行人董事长
邱永宁	105.2	105.2	5.26	发行人董事兼总经理
姚志伟	105.2	105.2	5.26	发行人董事兼常务副总经理
苏红阳	63.2	63.2	3.16	发行人董事会秘书兼副

				总经理
徐进	63.2	63.2	3.16	发行人副总经理
王喜阳	42.2	42.2	2.11	发行人董事兼财务总监
徐吉军	28.4	28.4	1.42	发行人财务部部长
<b>合计</b>	<b>2,000</b>	<b>2,000</b>	<b>100</b>	

截至 2010 年 12 月 31 日，智瑞投资总资产 5,827.64 万元，净资产 3,327.64 万元，2010 年度净利润 1,327.64 万元（未经审计）。

截至 2011 年 6 月 30 日，智瑞投资总资产 11,727.75 万元，净资产 4,277.75 万元，2011 年度 1-6 月净利润 950.10 万元（未经审计）。

### 3、申诺科技

#### （1）基本情况

根据相关政府部门批文及香港律师行 Chak & Associates, Solicitors（以下简称：“香港律师”）出具的《法律意见书》，申诺科技是 2009 年 8 月 24 日在香港依据香港《公司条例》注册成立的有限公司。注册编号：1365697；股本总数为 2,800 万股，已发行股份数：2,712.5 万股普通股，每股港币 1 元；注册地址：香港中环德己立街 38—44 号好利商业大厦 11 楼 A 室；现任董事汪奇(WANG QI)，其持有申诺科技 100% 股权。

#### （2）设立及股本变动

根据相关政府部门批文及香港律师出具的《法律意见书》，申诺科技的设立及股本变动情况如下：

##### ①申诺科技设立

申诺科技是 2009 年 8 月 24 日由陆伟立（美国国籍）在香港依据《香港公司条例》注册成立的有限公司，注册编号为 1365697，商业登记证号为 51060902-000-08-09-5，股份总数为 1 万股，陆伟立持有申诺科技 100% 的股权。

##### ②增加股本及发行股份

2009 年 10 月 12 日，申诺科技股本总数增加至港币 2,800 万股，其中已发行股份数为 2,712.5 万股，均由陆伟立认购。陆伟立持有该公司 100% 的股权。

### ③第一次股权转让

#### A、基本情况

恒立投资通过境外受让陆伟立持有的申诺科技100%股权（股权转让对价350万美元）的方式，成为申诺科技的股东，持有申诺科技100%的股权。

恒立投资曾系实际控制人家族开展对外股权投资的平台公司，具体情况详见本招股说明书“第五节 发行人基本情况”之“七、发起人、持有发行人5%以上股份的主要股东及实际控制人的基本情况”之“（三）控股股东和实际控制人控制的其他企业”之“2、公司的实际控制人曾控制的其他企业”。

#### B、股权转让原因

为进一步将恒立有限做大做强，恒立有限董事会决议，注册资本由1,000万美元增加至4,500万美元。根据江苏省对外贸易经济合作厅的批复，注册资本须在2年内缴清。但鉴于当时时值金融危机，投入资本金额巨大，且当时全球金融危机对我国经济的影响尚未完全消除，陆伟立先生考虑到恒立有限进一步扩大投资的前景存在一定的不确定性以及短期内难以收回投资的风险，决定转让申诺科技股权，同时亦不再间接持有恒立有限的股权。

#### C、政府部门审批

恒立投资境外受让申诺科技股权的行为已经商务部2009年10月22日核发“商境外投资证第3200200900195号”《企业境外投资证书》批准，并在国家外汇管理局武进支局办理了境外投资外汇登记。

#### D、股权转让价款支付情况及资金来源

股权转让价款已支付完毕。

汪奇境外受让申诺科技资金来源系境外向香港居民黎伟雄先生借款。黎伟雄先生，1961年1月生，系香港永久性居民。1995年至今，任香港 YUE THAI COMPANY 董事。

### ④第二次股权转让

#### A、基本情况

2010年5月恒立投资将其持有的申诺科技100%股权（股权转让对价350万美元）全部转让给汪奇（WANG QI）。

#### B、股权转让原因

恒立投资系实际控制人家族开展对外股权投资的平台公司,但随着实际控制人投资思路的改变,决定不再将恒立投资作为持股平台公司受让人汪奇(WANG QI),是实际控制人汪立平和钱佩新夫妇之子,长期在海外居住,2006年10月取得加拿大永久居留权。

#### C、政府部门审批

该等股权转让行为已经2010年5月11日江苏省商务厅“苏商经函[2010]54号”《关于同意江苏恒立投资有限公司终止对申诺科技(香港)有限公司投资的函》批准,并经国家外汇管理局武进支局核准境外投资外汇收回。

#### D、股权转让价款支付情况

股权转让价款已支付完毕。

### (3) 香港律师法律意见

香港律师出具《法律意见书》认为:1、申诺科技为依法设立且有效存续的独立法人地位之个体。2、申诺科技股本演变以及股权转让履行了法定程序,均符合香港相关法律。3、申诺科技设立时的股权设置、股本结构合法有效,历次股权变动均合法、真实、有效。

### (4) 相关财务数据

截至2010年12月31日,申诺科技总资产5,590.37万元,净资产3,754.31万元,2010年度净利润1,361.16万元(未经审计,数据均折算为人民币)。

截至2011年6月30日,申诺科技总资产5,151.97万元,净资产5,103.33万元,2011年度1-6月净利润1,107.06万元(未经审计,数据均折算为人民币)。

## (二) 实际控制人基本情况

发行人的实际控制人为汪立平和钱佩新夫妇。

**1、汪立平先生**,1966年2月生,中国国籍,无境外永久居留权,身份证号码为32022219660224\*\*\*\*,住所:江苏省无锡市滨湖区胡埭镇,大专学历。曾任无锡气动执行董事。2005年6月至今担任恒立有限及本公司董事长(2005年6月至2009年12月期间,同时担任恒立有限总经理)。2010年6月至今担任常州智瑞投资有限公司执行董事。2010年8月起至今担任常州志瑞机械科技有限公司董事长。

汪立平先生于 2008 年被授予常州市五一劳动奖章，2009 年获得“常州市优秀企业家”称号；在 2010 年首届中国工程机械配套件行业高峰论坛暨最具影响力品牌评选活动中，汪立平先生被中国工程机械工业协会工程机械配套件分会和慧聪工程机械网联合授予“工程机械配套件行业风云人物”称号；2011 年 1 月被中共常州市武进区委员会、常州市武进区人民政府授予“投资武进十大功臣”称号。

2、钱佩新女士，中国国籍，加拿大永久居留权，身份证号码 32022219650904\*\*\*\*，住所：江苏省无锡市滨湖区胡埭镇，高中学历。2007 年 12 月至 2008 年 5 月负责恒立有限人事、行政等管理工作，2008 年 6 月至 2010 年 7 月担任恒立有限董事。2008 年 5 月 15 日至今担任常州恒屹实业投资有限公司执行董事兼总经理。2010 年 12 月至今担任常州志瑞机械科技有限公司总经理。

### （三）控股股东和实际控制人控制或曾经控制的其他企业

#### 1、公司的控股股东恒屹实业控制的其他企业为志瑞机械，基本情况如下：

公司名称	常州志瑞机械科技有限公司
成立时间	2010 年 8 月 31 日
注册资本	25,000 万元人民币
实收资本	17,500 万元人民币
注册地址	江苏省武进高新技术产业开发区龙飞路 29 号
法定代表人	汪立平
经营范围	隧道式连续大型洗涤机组、工业缝纫设备制造、销售
主要业务	志瑞机械目前尚未实际开展经营活动
股权结构	恒屹实业持有志瑞机械 65% 的股权 中施机械持有志瑞机械 25% 的股权 江苏威士持有志瑞机械 10% 的股权

#### 2、公司的实际控制人曾控制的其他企业

##### （1）恒立投资

公司名称	江苏恒立投资有限公司
成立时间	2009年8月4日
注册资本	2,500万元人民币
实收资本	2,500万元人民币
注册地址	常州市武进高新区兰陵南路588号2幢
法定代表人	汪立平
经营范围	实业投资及咨询
股权结构	汪立平持有恒立投资50%的股权 汪奇持有恒立投资40%的股权 钱佩新持有恒立投资10%的股权

根据常州市武进工商行政管理局核发的“（04830194）公司注销[2010]第12010001号”《公司准予注销登记通知书》，恒立投资于2010年12月1日依法注销。

恒立投资设立之初目的在于：作为恒立股份实际控制人家族开展对外股权投资的控股型平台公司。但随着实际控制人选定恒屹实业作为从事对外股权投资的平台，恒立投资已无存在必要，故将其注销。恒立投资自成立以来，除进行股权投资外，未从事其他生产经营活动。

## （2）无锡气动

### ① 无锡气动基本信息

根据无锡市工商行政管理局于2010年12月23日签发的《企业法人营业执照》（注册号：32020000047387），无锡气动的基本情况如下：

公司名称	无锡恒立威士气动技术有限公司
成立时间	1995年1月3日
注册资本	人民币300万元
实收资本	人民币300万元
公司住所	无锡市胡埭镇西溪村
法定代表人	吕立毅
公司类型	有限公司（自然人控股）

经营范围	许可经营项目：普通货运 一般经营项目：气动技术研发服务；电子元件气动元件及服装机械配件加工、制造；压缩空气净化处理；自营和代理各类商品及技术的进出口业务（国家限定企业经营或禁止出口的商品和技术除外） （上述经营范围涉及专项审批的经批准后方可经营）
营业期限	1995年1月3日至长期
股权结构	吕立毅持有无锡气动80%的股权； 蔡荣芬持有无锡气动20%的股权

## ② 1995年无锡气动设立情况

1994年10月，无锡县南方气动成套厂（以下简称“南方气动”）、汪立平、汪立明（汪立平之弟）、汪叙兴（汪立平之父）签订无锡恒立液压气动有限公司章程，成立“无锡恒立液压气动有限公司”，注册资本为人民币100万元，南方气动以现金出资人民币50万元，汪立平、汪立明和汪叙兴分别以实物出资人民币31万元，人民币13万元和人民币6万元，上述实物出资已经评估（《关于汪立平、汪立明、汪叙兴投出资产的评估报告》（锡县审所（1994）199号））。

1994年12月2日，无锡县审计师事务所出具《有限公司验资证明书》（锡县审所验1994年第115号），经审验，无锡气动的“出资比例、出资金额及出资方式与公司章程一致，注册资本全部到位，注册资本符合《公司法》的规定”。

1995年1月3日，无锡县工商行政管理局核发《企业法人营业执照》（锡县工商字33010942），无锡气动成立，注册资本为人民币100万元，股权结构如下：

序号	股东	出资额 (万元/人民币)	出资比例 (%)
1	南方气动	50	50
2	汪立平	31	31
3	汪立明	13	13
4	汪叙兴	6	6
	合计	100	100

### ③ 无锡气动设立后的主要股本变动情况

#### A.1996 年股权转让

南方气动将其持有的无锡气动 50% 股权（对应出资额人民币 50 万元）转让给汪立平。本次转让经股东会决议通过，双方签订了《股权转让协议》，1996 年 8 月 23 日，办理了相关工商登记手续。

本次股权转让后，无锡气动的股权结构变更为：

序号	股东	出资额 (万元/人民币)	出资比例 (%)
1	汪立平	81	81
2	汪立明	13	13
3	汪叙兴	6	6
	<b>合计</b>	<b>100</b>	<b>100</b>

1997 年 11 月，资产清理部门无锡市郊区胡埭镇集体资产管理委员会出具《无锡市南方气动成套厂资产确认报告书》：根据对该厂至 1997 年 10 月 31 日止的全部资产清理审计结果，确认南方气动“集体没有任何投资”，企业清理确认的净资产人民币 339029.05 元分别归投资者：秦晓煜人民币 2 万元、奚卫东人民币 2 万元、金延人民币 10 万元和金益成人民币 199,029.05 元。

无锡市滨湖区胡埭镇人民政府于 2011 年 5 月 31 日出具《关于确认无锡市南方气动成套厂产权界定的批复》（胡政发[2011]22 号），确认“经审核，1997 年原西溪村组织对无锡市南方气动成套厂自 1989 年 11 月成立至 1997 年 10 月 31 日期间的全部资产进行了清理审计，查明集体没有任何投资，并由西溪小学、无锡市郊区胡埭镇集体资产管理委员会与无锡市南方气动成套厂三方对资产清理结果进行了共同确认，出具了《无锡市南方气动成套厂资产确认报告书》。我府认为，资产清理履行了相应的程序，程序合法、合规，并经相关单位确认，结果真实、有效，不存在任何潜在的隐患和法律纠纷。”

无锡市滨湖区人民政府于 2011 年 6 月 8 日出具《关于确认无锡市南方气动成套厂产权界定的批复》（锡滨政复[2011]16 号），确认“经审核，1997 年原西溪村组织对无锡市南方气动成套厂自 1989 年 11 月成立至 1997 年 10 月 31 日期

间的全部资产进行了清理审计，查明集体没有任何投资，并由西溪小学、无锡市郊区胡埭镇集体资产管理委员会与无锡市南方气动成套厂三方对资产清理结果进行了共同确认，出具了《无锡市南方气动成套厂资产确认报告书》。我府认为，资产清理履行了相应的程序，程序合法、合规，并经相关单位确认，结果真实、有效，不存在任何潜在的隐患和法律纠纷。”

南方气动于 2011 年 6 月 12 日出具的《关于转让无锡气动股权的确认函》，“本单位于 1996 年将持有的无锡恒立液压气动有限公司的全部股权转让给汪立平，系双方真实意思表示，本单位对该次股权转让行为无异议，双方不存在纠纷”。

根据上述《资产确认报告书》、《批复》和《确认函》内容，保荐机构和律师认为：南方气动自1989年11月成立至1997年10月31日期间，南方气动性质上属于私营企业，自主经营，自负盈亏。南方气动在1994年10月至1996年8月持有无锡气动股权，系南方气动自主行为。南方气动转让无锡气动股权行为合法、合规、真实、有效，双方不存在潜在纠纷。

### B. 2000 年股权转让

汪立明将其持有的无锡气动 13% 股权（对应出资额人民币 13 万元）转让给钱佩新。本次转让经股东会决议通过，双方签订了《股权转让协议》，2000 年 6 月 5 日，办理了相关工商登记手续。

本次股权转让后，无锡气动的股权结构变更为：

序号	股东	出资额 (人民币/万元)	出资比例 (%)
1	汪立平	81	81
2	钱佩新	13	13
3	汪叙兴	6	6
	合计	<b>100</b>	<b>100</b>

### C. 2003 年增资、股权转让

无锡气动的注册资本由人民币 100 万元增加至人民币 300 万元，其中汪立平新增出资人民币 93 万元，钱佩新新增出资人民币 17 万元，新增股东吕立毅出资人民币 90 万元，出资方式均为现金。同时，汪叙兴将其持有的无锡气动 6% 股权

(对应出资额人民币 6 万元) 转让给汪立平, 双方签订了《股权转让协议》。

本次增资及股权转让经股东会决议通过, 并经无锡信达会计师事务所有限公司出具《验资报告》(锡信会所内验(2003)第 060 号) 验证, 截至 2003 年 4 月 30 日, 无锡气动已收到汪立平、钱佩新、吕立毅缴纳的新增注册资本人民币 200 万元, 出资方式为货币。

2003 年 6 月 2 日, 办理了相关工商登记手续。

本次增资和股权转让完成后, 无锡气动的股权结构如下:

序号	股东	出资额 (人民币/万元)	出资比例 (%)
1	汪立平	180	60
2	吕立毅	90	30
3	钱佩新	30	10
	合计	300	100

#### D.2007 年股权转让

汪立平与汪奇签订《股权转让协议》, 汪立平将其持有的无锡气动 20% 的股权(对应出资额人民币 60 万元) 转让给汪奇; 钱佩新与汪奇签订《股权转让协议》, 钱佩新将其持有的无锡气动 10% 的股权(对应出资额人民币 30 万元) 以人民币 30 万元的价格转让给汪奇; 吕立毅与汪奇签订《股权转让协议》, 吕立毅将其持有的无锡气动 10% 的股权(对应出资额人民币 30 万元) 转让给汪奇。2007 年 6 月 15 日办理了相关工商登记手续。

本次股权转让完成后, 无锡气动的股权结构如下:

序号	股东	出资额 (人民币/万元)	出资比例 (%)
1	汪立平	120	40
2	汪奇	120	40
3	吕立毅	60	20
	合计	300	100

#### E.2010 年股权转让

2010年9月18日，汪立平、汪奇与吕立毅、蔡荣芬签订《股权转让协议》，该次股权转让以无锡气动截止2010年6月30日净资产作为股权转让定价的依据，根据常州开瑞会计师事务所于2010年8月5日出具的《审计报告》（常开瑞会专审（2010）K079号），无锡气动截止2010年6月30日经审计的净资产为人民币11,144,689.30元。汪立平将其持有的无锡气动40%的股权（对应出资额人民币120万元），以人民币445.8万元的价格转让给吕立毅；汪奇将其持有的无锡气动20%的股权（对应出资额人民币60万元）以人民币222.9万元的价格转让给吕立毅；汪奇将其持有的无锡气动20%的股权（对应出资额人民币60万元）以人民币222.9万元的价格转让给蔡荣芬。同日，无锡气动通过股东会决议，同意上述股权转让。2010年9月25日，办理了相关工商登记手续。

#### **转让原因：**

发行人受益于高压油缸下游行业的蓬勃发展，经营规模迅速扩大，产品连年供不应求，汪立平先生决定集中精力搞好发行人具有广阔市场前景和较高毛利率的高端油缸产品主业，退出市场竞争程度高、竞争优势不明显的气动元件行业，因此决定将其持有的无锡气动的股权全部予以转让。汪奇系汪立平之子，亦同意将其股权予以转让。

受让人吕立毅、蔡荣芬系上海威士股东，分别持有上海威士90%和10%的股权。上海威士是国内生产服装熨烫设备的知名专业公司，系无锡气动的主要客户，无锡气动向上海威士提供服装熨烫设备所需气动元件。吕立毅亦系无锡气动的原有股东，熟悉无锡气动生产经营情况。因此，吕立毅、蔡荣芬从进一步加强上海威士上游配套件的供应保障能力，延长其主业产业链，积累服装机械基础配套零部件研发技术等方面考虑，以合理价格予以受让。

受让人吕立毅、蔡荣芬与发行人、发行人的控股股东及实际控制人之间不存在关联关系。

保荐机构和律师认为，无锡气动为依法设立且合法存续的有限公司，股本演变以及股权转让已依法在工商行政管理局办理了变更登记手续，不存在有关无锡气动股本演变以及股权转让的纠纷。

根据吕立毅出具的《声明函》、发行人出具的《与吕立毅、蔡荣芬无关联关系的声明函》以及与相关人员的访谈，保荐机构和律师认为，除吕立毅曾通过无锡气动、威士机械间接持有恒立有限股权外，吕立毅与发行人、发行人的实际控

制人、发行人的全体股东、发行人的董事、监事和高级管理人员以及上述人士关系密切的家庭成员之间相互不存在亲属关系、关联关系及其他重大影响关系。

根据蔡荣芬出具的《声明函》、发行人出具的《与吕立毅、蔡荣芬无关联关系的声明函》以及与相关人员的访谈，保荐机构和律师认为，蔡荣芬与发行人、发行人的实际控制人、发行人的全体股东、发行人的董事、监事和高级管理人员以及上述人士关系密切的家庭成员之间相互不存在亲属关系、关联关系及其他重大影响关系。

#### ④ 无锡气动近三年一期董事、监事、高级管理人员以及技术骨干情况

2008年至2010年9月18日期间，汪立平为无锡气动执行董事，汪奇为监事，吕立毅为经理，由2007年5月28日召开的无锡气动股东会通过。

2010年9月18日，无锡气动通过股东会决议，同意不设董事会，设执行董事一名，免去汪立平执行董事一职，选举吕立毅为公司执行董事（法定代表人），并兼任公司经理；公司不设监事会，设监事一名，免去汪奇监事一职，选举汪伟东为公司监事。

根据无锡气动出具的《有关无锡气动近三年一期技术骨干的说明》、无锡气动相关技术骨干的简历及与无锡气动相关股东的访谈，无锡气动近三年一期的技术骨干一直为张友强和盛亮，未发生变化。

近三年一期无锡气动的董事、监事和高级管理人员的简历如下：

汪立平先生简历详见本招股说明书“第五节 发行人基本情况”之“七、发行人、持有发行人5%以上股份的主要股东及实际控制人的基本情况”之“（二）实际控制人基本情况”。

汪奇先生，1989年1月生，中国国籍，拥有加拿大永久居留权。2008年1月1日至2010年9月18日期间，任无锡气动监事；2009年10月至今任申诺科技（香港）有限公司董事。

汪伟东先生，1968年5月生，中国国籍。2005年4月至今在无锡气动工作，目前任无锡气动生产制造部经理；2010年9月至今任无锡气动监事。

吕立毅先生，简历详见本招股说明书“第七节 同业竞争与关联交易”之“二、关联方及关联关系”之“（四）实际控制人施加重大影响的其他企业”。

保荐机构和律师认为，除汪立平在持有无锡气动股权期间担任无锡气动执行董事之外，近三年一期无锡气动与发行人的董事、监事和高级管理人员不存在人员混同的情况，无锡气动和发行人的技术骨干亦不存在混同的情形。

### ⑤ 无锡气动目前的资产和经营状况

经核查无锡气动向税务机关提交的近三年一期《资产负债表》和《利润表》，无锡气动近三年一期的主要资产和生产经营财务数据如下：

单位：人民币/万元

财务状况	2011年 6月30日	2010年 12月31日	2009年 12月31日	2008年 12月31日
资产总计	2,899.82	2,719.95	2,718.06	2,491.07
负债总计	1,618.98	1,509.99	1,306.02	1,221.99
所有者权益合计	1,280.84	1,209.96	1,412.04	1,269.08

注：以上财务数据未经审计。

单位：人民币/万元

经营状况	2011年1-6月	2010年	2009年	2008年
营业收入	2,143.52	4,106.60	4,165.89	6,649.29
营业利润	121.07	222.02	214.77	376.01
利润总额	63.74	96.39	197.83	349.97
净利润	46.64	68.95	146.43	257.49

注：以上财务数据未经审计。

经与无锡气动主要负责人进行访谈，并实地察看无锡气动的生产厂房和机器设备，审阅相关财务报表后，保荐机构认为：无锡气动资产完整，生产经营活动正常。目前无锡气动未从事高压油缸产品的研发、制造和销售业务。

### ⑥ 无锡气动从事的主要业务、业务沿革、与发行人的业务关系

根据无锡气动出具的《业务说明》和发行人出具的《业务说明》、查阅无锡气动和发行人的工商登记资料及对相关股东进行访谈了解的信息，无锡气动的业务沿革如下：

无锡气动目前业务为气动元件的研发、生产与销售，不从事与油缸相关业务。从无锡气动 2000 年以来的产品与收入构成来看，无锡气动是以气动元件相关业务为主，并曾从事少量油缸产品的生产与销售。

#### A、无锡气动气动元件业务有关情况

无锡气动自成立至今，始终以气动元件业务作为主营业务。无锡气动销售的

气动元件产品主要为气缸、气动角座阀、气动电磁阀等，主要为下游客户服装机械生产厂商提供气动元件配套，同时也为部分粮食机械和食品机械生产厂商提供气动元件配套。

#### B、无锡气动油缸业务有关情况以及与发行人的关系

无锡气动目前未从事与油缸相关生产与销售。

无锡气动曾从事少量油缸产品生产与销售，主要产品为环卫车辆用低压油缸等，至 2005 年无锡气动已具备一定规模的油缸生产能力。同时，发行人实际控制人汪立平先生以无锡气动作为平台，通过为挖掘机主机厂商提供挖掘机油缸的维修服务不断积累相关技术经验，并逐步开展对挖掘机专用高压油缸的研发、研制，到 2005 年汪立平先生对挖掘机专用高压油缸研制取得初步成功。在发行人前身恒立有限建成投产之前，作为挖掘机专用高压油缸的研发平台，无锡气动亦曾存在少量挖掘机专用油缸试生产及销售收入。

在挖掘机专用高压油缸产品研制初步成功后，汪立平先生准备对挖掘机专用高压油缸进行规模化生产，考虑到生产挖掘机专用油缸和重型装备用高压油缸需要大量高端专有设备投入，对生产场地条件有较高要求，高压油缸的工艺流程亦与无锡气动原有生产的工艺流程存在很大差异，无锡气动的机器设备、厂房条件、生产线配置等生产要素均无法满足高压油缸的制造。因此汪立平先生决定联合其他投资方，共同出资新设一家专业从事高压油缸研发、制造与销售的公司，即发行人前身恒立有限。

鉴于恒立有限生产的挖掘机专用高压油缸和重型装备用非标准高压油缸产品具有高附加值和较高毛利率，而普通低压油缸业务生产厂商较多，毛利率相对较低，汪立平先生将主要精力集中在恒立有限，逐步退出普通油缸业务。随着恒立有限建成投产及产能释放，挖掘机专用高压油缸的研发、制造及销售业务逐步完全由恒立有限进行；加之无锡气动油缸业务相关设备逐渐老化，无锡气动逐步减少并最终停止了油缸业务。2010 年上半年无锡气动对油缸生产设备进行了集中清理，其中部分老化陈旧的机器设备进行了报废处置，对成新度较高、性能较好的四台油缸业务相关设备根据评估价格转让给恒立有限。至此，无锡气动已无油缸生产、加工能力。

保荐机构和律师认为，发行人与无锡气动在业务方面保持独立。

### ⑦ 发行人与无锡气动之间是否存在同业竞争

根据无锡气动出具的《业务说明》和发行人出具的《业务说明》、查阅无锡气动与发行人的工商登记资料及对相关股东进行访谈了解的信息，并经实地察看发行人与无锡气动的生产厂房和机器设备及产品，了解产品下游应用领域和客户，保荐机构和律师认为，无锡气动与发行人之间的业务存在显著区别，具体情况如下：

A. 经核查，发行人与无锡气动的经营范围之间存在显著区别。



发行人经营范围为：从事高压油缸、液压件、液压系统、高压柱塞泵及马达、高压液压阀、精密铸件研发、生产与相关技术支持服务；机械零部件制造；销售自产产品。道路货物运输服务（普通货运）。无锡气动经营范围为：气动技术研发服务；电子元件气动元件及服装机械配件加工、制造；压缩空气净化处理；自营和代理各类商品及技术的进出口业务（国家限定企业经营或禁止出口的商品和技术除外）；普通货运。

B. 经核查，发行人与无锡气动的主营业务之间存在显著区别。

发行人主营业务为：挖掘机专用油缸及重型装备用非标准油缸的研发、生产与销售。无锡气动的主营业务为：气动元件的研发、生产与销售。

C. 经核查，发行人产品与无锡气动产品之间存在显著区别。

发行人产品为高压油缸产品，包括：挖掘机专用油缸、重型装备用非标准油缸。无锡气动产品为气动元件产品，包括：气动控制阀、过滤器、气缸、油雾器等。如下图所示：

发行人产品	无锡气动产品
 <p>挖掘机专用油缸</p>  <p>重型装备用非标准油缸</p>	 <p>各种气动元件</p>

D. 经核查，发行人与无锡气动产品应用行业和配套产品之间存在显著区别。

高压油缸产品应用于重型装备制造行业，包括挖掘机、隧道盾构掘进机、旋挖钻机、架桥机等大型桥梁施工设备、船舶和海洋工程设备、港口机械、风电设备等。气动元件应用于轻工行业，包括服装机械、食品包装机械、动物饲养设备、通风设备、气动开关、供水水位控制系统等。

保荐机构和律师意见：

保荐机构及律师经核查后认为：无锡气动与发行人的经营范围、主营业务、产品类别、应用行业和配套产品等方面均存在显著区别，无锡气动与发行人之间不存在同业竞争关系。

### ⑧ 无锡气动与发行人之间的交易

除在本招股书“第七节 同业竞争与关联交易”之“三、关联交易”之（二）偶发性关联交易”中披露的无锡气动与发行人之间的交易外，发行人与无锡气动之间不存在其他有关设备、土地及房屋所有权、商标、专利、专有技术的交易，亦不存在日常材料、产品等方面的采购或销售交易。

### ⑨ 报告期内，无锡气动前十大供应商

根据无锡气动提供的《关于供应商和销售商的说明》和与无锡气动相关人员的访谈，无锡气动近三年一期前十大供应商的采购和销售内容、金额及占比情况如下：

#### A.2008 年无锡气动前十大供应商

序号	单位名称	采购产品	本年采购金额 (万元)	占采购总额比例 (%)
1	宁波长振铜业有限公司	铜材	217.05	5.86
2	奉化市双通气动设备厂	压铸件	179.18	4.84
3	无锡市汇银达金属材料有限公司	不锈钢	133.50	3.60
4	江苏中闽钢铁有限公司	钢材	60.93	1.64
5	无锡市钱中热处理厂	加工费	60.66	1.64

6	无锡市百盛精密铝管有限公司	铝管	55.98	1.51
7	昆山山鑫铝业有限公司	铝材	52.93	1.43
8	江苏柏乐环保设备有限公司	铝铸件	48.94	1.32
9	无锡强瑞金属材料有限公司	钢材	44.19	1.19
10	奉化市明星自动化仪表厂	气动元件	42.35	1.14

### B.2009 年无锡气动前十大供应商

序号	单位名称	采购产品	本年采购金额（万元）	占采购总额比例（%）
1	无锡市汇银达金属材料有限公司	不锈钢	177.44	7.66
2	宁波弗尔沃德机械制造有限公司	铝铸件等	85.31	3.68
3	宁波长振铜业有限公司	铜材	63.58	2.75
4	江苏柏乐环保设备有限公司	铝铸件	48.55	2.10
5	无锡市百盛精密铝管有限公司	铝管	42.69	1.84
6	无锡朗智金属材料有限公司	钢材	41.48	1.79
7	奉化市明星自动化仪表厂	气动元件	40.79	1.76
8	江苏省电力公司无锡供电公司	电费	31.77	1.37
9	昆山山鑫铝业有限公司	铝材	25.66	1.11
10	无锡市取胜金属制品有限公司	不锈钢	21.80	0.94

### C.2010 年无锡气动前十大供应商

序号	单位名称	采购产品	本年采购金额（万元）	占采购总额比例（%）
1	宁波弗尔沃德机械制造有限公司	铝铸件等	112.40	4.56

2	无锡市汇银达金属材料有限公司	不锈钢	78.88	3.20
3	江苏柏乐环保设备有限公司	铝铸件	74.77	3.03
4	无锡锦誉鑫不锈钢有限公司	不锈钢	66.87	2.71
5	无锡市百盛精密铝管有限公司	铝管	62.58	2.54
6	无锡朗智金属材料有限公司	钢材	52.81	2.14
7	无锡市取胜金属制品有限公司	不锈钢	48.08	1.95
8	昆山山鑫铝业有限公司	铝材	45.26	1.84
9	奉化市明星自动化仪表厂	气动元件	42.92	1.74
10	南京云海特种金属股份有限公司	铝材	42.53	1.73

#### D.2011年1月份至6月份无锡气动前十大供应商

序号	单位名称	采购产品	本年采购金额 (万元)	占采购总额比例 (%)
1	无锡市百盛精密铝管有限公司	铝管	45.34	3.17
2	南京云海特种金属股份有限公司	铝材	41.07	2.87
3	宁波弗尔沃德机械制造有限公司	铝铸件等	39.46	2.76
4	江苏省电力公司无锡供电公司	电费	34.12	2.39
5	昆山山鑫铝业有限公司	铝材	33.33	2.33
6	无锡市取胜金属制品有限公司	不锈钢	33.31	2.33
7	奉化市明星自动化仪表厂	气动元件	32.13	2.25
8	无锡市永丰气动成套设备有限公司	气缸活塞杆	31.90	2.23
9	无锡市汇银达金属材料有限公司	不锈钢	29.74	2.08
10	无锡市苏兴铜业有限公司	铜棒	8.45	1.99%

#### ⑩ 报告期内，无锡气动前十大销售客户

根据无锡气动提供的《关于供应商和销售商的说明》和与无锡气动相关人员的访谈，无锡气动近三年一期前十大销售客户的采购和销售内容、金额及占比情况如下：

#### A.2008年无锡气动前十大销售客户

序号	单位名称	内容	本年销售 (不含税) (万元)	占销售 额比例 (%)	具体用 途，如应 用行业、 设备名称 等
1	上海威士机械有限公司	气缸、电磁阀等	531.47	7.99	服装机械
2	江苏威士服装机械有限公司	气缸、电磁阀等	366.03	5.51	服装机械
3	江苏牧羊集团有限公司	气缸、电磁阀等	281.61	4.24	粮食机械
4	扬州金兴牧羊机械有限公司	气缸、电磁阀等	265.57	3.99	粮食机械
5	北京诺动威亚自动控制技术有限公司	气缸	172.4	2.59	贸易商
6	上海华东建筑机械厂有限公司	气缸、电磁阀	132.72	2	水泥搅拌站
7	杭州方圆塑料机械有限公司	角座阀	116.47	1.75	泡塑机械
8	扬州牧羊安装工程有限公司	气缸、电磁阀等	73.28	1.1	粮食机械
9	南京浦园冰淇淋机械制造有限公司	气缸、气动附件	58.43	0.88	食品机械
10	豪德机械(上海)有限公司	气缸	52.53	0.79	木工机械

#### B.2009年无锡气动前十大销售客户

序号	单位名称	内容	本年销售 (不含税) (万元)	占销售 额比例 (%)	具体用 途，如应 用行业、 设备名称 等
1	上海威士机械有限公司	气缸、电磁阀等	280.84	6.74	服装机械
2	江苏牧羊集团有限公司	气缸、电磁阀等	221.71	5.32	粮食机械

3	扬州金兴牧羊机械有限公司	气缸、电磁阀等	219.47	5.27	粮食机械
4	江苏威士服装机械有限公司	气缸、电磁阀等	216.06	5.19	服装机械
5	上海华东建筑机械厂有限公司	气缸、电磁阀	153.24	3.68	水泥搅拌站
6	北京诺动威亚自动控制技术有限公司	气缸	147.7	3.55	贸易商
7	杭州方圆塑料机械有限公司	角座阀	101.77	2.44	泡塑机械
8	南京浦园冰淇淋机械制造有限公司	气缸	88.11	2.12	食品机械
9	杭州富阳东山塑料机械有限公司	气缸、角座阀等	72.88	1.75	泡塑机械
10	上海国臣自动化元件有限公司	气缸	53.89	1.29	贸易商

### C.2010年无锡气动前十大销售客户

序号	单位名称	内容	本年销售 (不含税) (万元)	占销售 额比例 (%)	具体用途, 如应用行业、设备名称等
1	上海威士机械有限公司	气缸、电磁阀等	685.95	16.59	服装机械
2	江苏牧羊集团有限公司	气缸、电磁阀等	619.28	14.98	粮食机械
3	北京诺动威亚自动控制技术有限公司	气缸	199.57	4.83	贸易商
4	杭州方圆塑料机械有限公司	角座阀	185.69	4.49	泡塑机械
5	上海华东建筑机械厂有限公司	气缸、电磁阀	179.3	4.34	水泥搅拌站
6	南京浦园冰淇淋机械制造有限公司	气缸	165.88	4.01	食品机械
7	恒天重工股份有限公司	气缸、电磁阀等	120.23	2.91	纺织机械
8	上海国臣自动化元件有限公司	气缸	82.35	1.99	贸易商
9	戴伸精密模具(上海)有限公司	气缸、角座阀等	81.06	1.96	泡塑机械
10	豪德机械(上海)有限公司	气缸	62.37	1.51	木工机械

**D.2011年1月份至6月份无锡气动前十大销售客户**

序号	单位名称	内容	本年销售 (不含税) (万元)	占销售 额比例 (%)	具体用 途, 如应 用行业、 设备名称 等
1	江苏牧羊集团有限公司	气缸、电磁阀等	441.85	10.76%	粮食机械
2	上海威士机械有限公司	气缸、电磁阀等	293.88	7.16%	服装机械
3	杭州方圆塑料机械有限公司	角座阀	115.28	2.81%	泡塑机械
4	北京诺动威亚自动控制技术有限公司	气缸	76.12	1.85%	贸易商
5	扬州牧羊安装工程有限公司	气动元件	63.25	1.54%	粮食机械
6	上海华东建筑机械厂有限公司	气缸、电磁阀	59.91	1.46%	水泥搅拌站
7	南京浦园冰淇淋机械制造有限公司	气缸	48.18	1.17%	食品机械
8	苏州市兴益自动化设备有限公司	气缸	37.09	0.90%	铸造机械
9	恒天重工股份有限公司	气缸、电磁阀等	35.26	0.86%	纺织机械
10	戴伸精密模具(上海)有限公司	气缸、角座阀等	34.68	0.84%	泡塑机械

报告期内, 无锡气动主要客户与发行人主要客户不存在重合的情形。

保荐机构认为: 考虑到无锡气动以气动元件生产为主营业务, 目前已无高压油缸的生产能力和研发实力。无锡气动盈利能力一般、气动产品竞争优势不明显、产品市场前景较为一般, 实际控制人出于集中主要精力于高压油缸业务考虑, 已将无锡气动转让给无关联第三方, 且无锡气动在业务、资产、财务、机构和人员等方面与发行人完全独立, 因此发行人未将无锡气动纳入上市主体具有合理性。

**(3) 上海恒惠**

名称	上海恒惠液压气动有限公司
成立时间	1997年1月30日
注册资本	50万元

注册地址	山阴路 343 弄 18 号
法定代表人	陈惠梁
经营范围	销售液压机气动机械设备、机电五金、机械配件、金属材料、电子元器件、家用电器、电脑及配件、建筑装潢五金、汽车配件、橡塑制品
主营业务	实际从事液压气动元件、五金机电配件销售
股东结构	无锡气动持有上海恒惠 50% 股权 陈惠梁持有上海恒惠 30% 股权 姚琦辉持有上海恒惠 20% 股权

实际控制人汪立平及其子汪奇曾分别持有无锡气动 40% 的股权，汪立平及汪奇已于 2010 年 9 月 18 日将无锡气动转让给无关联第三方。鉴于无锡气动已不是公司关联方，上海恒惠与发行人之间已不存在关联关系。

#### （四）控股股东对外投资的其他企业

2011 年 3 月恒屹实业作为有限合伙人，与其他投资者共同设立常州武岳峰创业投资合伙企业，恒屹实业认缴出资额人民币 1,000 万，已实缴出资额人民币 250 万，该合伙企业具体信息如下：

公司名称	常州武岳峰创业投资合伙企业（有限合伙）
成立时间	2011 年 3 月 23 日
主要经营场所	常州市武进高新技术产业开发区兰陵南路
执行事务合伙人	武平
经营范围	许可经营项目：无 一般经营项目：创业投资业务、代理其他创业投资企业等机构或个人的创业投资业务；创业投资咨询业务、为企业提供创业投资管理服务业务
主营业务	创业投资业务

#### （五）发行人股份质押或其他有争议的情况

截至本招股说明书签署日，发行人股东持有的公司股份均不存在质押或其他有争议的情形。

## 八、发行人股本情况

### （一）本次发行前后的股本变化

截至本招股说明书签署之日，发行人股本为 31,500 万股，本次拟公开发行 10,500 万股，占发行后总股本的 25%。发行前后的股本结构列表如下：

股份类别	发行前股本结构		发行后股本结构	
	股数（万股）	比例（%）	股数（万股）	比例（%）
一、发行前股东				
恒屹实业	17,640	56	17,640	42
智瑞投资	5,985	19	5,985	14.25
申诺科技	7,875	25	7,875	18.75
二、社会公众股			10,500	25
合计	<b>31,500</b>	<b>100</b>	<b>42,000</b>	<b>100</b>

### （二）发行人前十名股东情况

本次发行前，发行人共有股东 3 名，具体情况如下：

股东名称	股份数（万股）	持股比例（%）
恒屹实业	17,640	56
智瑞投资	5,985	19
申诺科技	7,875	25

### （三）发行人前十名自然人股东及其在公司担任的职务

发行人无自然人股东。

### （四）股东中的战略投资者持股及其简况

公司股东中无战略投资者。

## **(五)本次发行前各股东间的关联关系及关联股东的各自持股比例**

恒屹实业的股东为汪立平、钱佩新夫妇；智瑞投资的控股股东为汪立平；申诺科技的股东为汪奇，系汪立平、钱佩新夫妇之子。故恒屹实业、智瑞投资、申诺科技之间存在关联关系。

## **(六)本次发行前股东所持股份的流通限制和自愿锁定股份的承诺**

本次发行前股东所持股份的流通限制及股东对所持股份自愿锁定的承诺：

1、公司实际控制人汪立平、钱佩新承诺：自本公司股票在证券交易所上市交易之日起三十六个月内，不转让或者委托他人管理其本次发行前已直接或间接持有的本公司股份（包括由该部分股份派生的股份，如送红股、资本公积金转增等），也不由公司回购其持有的该部分股份（包括由该部分股份派生的股份，如送红股、资本公积金转增等）。

2、公司股东恒屹实业、智瑞投资、申诺科技承诺：自本公司股票在证券交易所上市交易之日起三十六个月内，不转让或者委托他人管理其本次发行前已持有的本公司股份（包括由该部分股份派生的股份，如送红股、资本公积金转增等），也不由本公司回购其持有的该部分股份（包括由该部分股份派生的股份，如送红股、资本公积金转增等）。

3、通过管理层持股公司智瑞投资间接持有公司股份的公司管理人员邱永宁、姚志伟、苏红阳、徐进、王喜阳、徐吉军承诺：自本公司股票在证券交易所上市交易之日起三十六个月内，不转让或者委托他人管理其本次发行前已直接或间接持有的本公司股份（包括由该部分股份派生的股份，如送红股、资本公积金转增等），也不由公司回购其持有的该部分股份（包括由该部分股份派生的股份，如送红股、资本公积金转增等）。

## **九、发行人内部职工股、工会持股、职工持股会持股、信托持股、委托持股或股东数量超过 200 人的情况**

发行人自成立以来，不存在内部职工股、工会持股、职工持股会持股、信托持股、委托持股或股东数量超过 200 人的情况。

## 十、发行人员工及其社会保障情况

### （一）员工基本情况

截至2011年6月30日，本公司在册员工人数为877人，按专业、受教育程度、年龄等分类的情况如下：

#### 1、专业结构

专业	员工人数（人）	占总人数比例（%）
管理及行政人员	98	11.17
研发人员	110	12.54
生产人员	620	70.70
采购人员	16	1.82
销售人员	24	2.74
财务人员	9	1.03
合计	877	100.00

#### 2、受教育程度

学历	员工人数（人）	占总人数比例（%）
本科及本科以上学历	111	12.66
大专	209	23.83
大专以下	557	63.51
合计	877	100

#### 3、年龄分布

年龄	员工人数（人）	占总人数比例（%）
30 周岁及以下员工	530	60.43
30—39 周岁	243	27.71
40—49 周岁	92	10.49
50 周岁及以上	12	1.37
合计	877	100

## （二）执行社会保障制度情况

### 1、劳动合同订立情况

依照《劳动合同法》，公司与全体员工均签订了劳动合同，双方按照劳动合同履行权利和承担义务。

### 2、社会保险缴纳情况

截至2011年6月30日，公司已根据国家 and 地方政府的有关规定，为员工办理了包括养老保险、医疗保险、失业保险、工伤保险以及生育保险在内的各项社会保险。

2010年6月前，恒立有限存在部分职工的社会保险由无锡气动代缴的情况。从2010年6月后，该等职工社会保险转由发行人直接缴纳。报告期内代缴职工人数及代缴金额如下：

年份	代缴职工人数（人）	代缴总金额(元)
2008年	138	742,510.65
2009年	179	963,111.64
2010年1—5月	174	367,790

上述社保费用代缴的原因：2005年恒立有限设立之初位于无锡和常州两市的交界地带，当时恒立有限的部分职工为无锡户籍，公司考虑到员工就医和今后养老在无锡更为便捷的现实情况，根据当时无锡户籍员工的意愿，在无锡建立了社会保险关系，并由无锡气动代为缴纳相关社保费用。2009年，公司拟对上述存在代缴情形的社保关系进行转移，但由于两地社保关系转移的操作规范尚未完全明确，社保关系转移未能实施。2010年随着国家《城镇企业职工基本养老保险关系转移接续暂行办法》以及配套地方操作规范的出台，公司陆续将上述员工社保关系转移至发行人。2010年6月上述职工社保关系完全转移至发行人后，发行人已不存在社保代缴情形，并且发行人已将相关代缴款项于2010年6月30日前向无锡气动支付完毕。

常州市武进区人力资源和社会保障局于2011年1月15日出具的《证明》：“江苏恒立高压油缸股份有限公司（股改之前为江苏恒立高压油缸有限公司）为本局所辖企业，已经依法在本局办理社会保险登记并通过历年年检。经核查，江苏恒

立高压油缸股份有限公司自成立至今已依据有关法律法规及地方法规的规定按时足额为其全体职工缴纳了养老、失业、医疗、工伤和生育等社会保险费，不存在违反国家及地方相关法律、行政法规及其他有关规定的情形，亦不存在因社会保险缴存事宜而被本局追缴或处罚的情形。”

常州市武进区社会保障服务中心于2011年7月19日出具的《证明》：江苏恒立高压油缸股份有限公司自2008年1月1日至今已依据有关法律法规及地方法规的规定按时足额为其全体职工缴纳了养老、失业、医疗、工伤和生育等社会保险费，不存在违反国家及地方相关法律、行政法规及其他有关规定的情形，亦不存在因社会保险缴存事宜而被追缴或处罚的情形。

### 3、住房公积金缴纳情况

2010年6月前，恒立有限未为员工缴纳住房公积金。但在报告期内恒立有限为户籍所在地不在无锡和常州两地的职工按月给予住房补贴。发行人从2010年6月起为全体员工缴纳住房公积金。

常州市住房公积金管理中心武进分中心于2011年7月18日出具的《单位缴存住房公积金证明》：“兹证明江苏恒立高压油缸股份有限公司已办理住房公积金缴存登记手续，且到目前为止，未有因违反有关住房公积金法律、法规受到行政处罚的情形。”

### 4、控股股东及实际控制人承诺

发行人控股股东恒屹实业及发行人实际控制人汪立平、钱佩新于2011年1月15日出具了《承诺函》，就发行人若被要求为其员工补缴此前应由发行人缴付的社会保险费及住房公积金，恒屹实业及汪立平、钱佩新承诺将承担补缴的全部费用；因未足额缴纳员工社会保险费、住房公积金款项而被罚款或致使发行人遭受任何损失的，恒屹实业、汪立平、钱佩新承诺将承担全部赔偿或补偿责任。

## 十一、发行人实际控制人、持有 5%以上股份股东作出的重要承诺及其履行情况

### （一）关于避免同业竞争的承诺

为了避免潜在的同业竞争，发行人的实际控制人汪立平先生、钱佩新女士、公司全体股东恒屹实业、智瑞投资、申诺科技分别出具了《关于避免同业竞争的

承诺函》，具体内容见“第七节 同业竞争与关联交易”之“一、同业竞争”之“（二）避免同业竞争的承诺函”。

## （二）股份锁定的承诺

为避免损害公司及其他股东的合法利益，保证公司存续的稳定性、延续性，公司股东已分别做出股份锁定承诺。详见本节之“八、发行人股本情况”之“（六）本次发行前股东所持股份的流通限制和自愿锁定股份的承诺”。

## （三）其他重要承诺

公司全体股东承诺：截至本招股说明书签署日，各方所持有的公司股份不存在任何质押、冻结或其他权利限制情况；各方目前不涉及尚未了结或可预见的重大诉讼案件、仲裁及行政处罚案件。

发行人控股股东恒屹实业及发行人实际控制人关于补缴社会保险、住房公积金的承诺详见本节“十、发行人员工及其社会保障情况”之“（二）执行社会保障制度情况”之“4、控股股东及实际控制人承诺”。

## 第六节 业务和技术

### 一、公司的主营业务

公司营业执照记载的经营范围为：从事高压油缸、液压件、液压系统、高压柱塞泵及马达、高压液压阀、精密铸件研发、生产与相关技术支持服务；机械零部件制造，销售自产产品；道路货物运输服务（普通货运）。

自 2005 年 6 月成立以来，公司主营业务一直没有发生变化。

### 二、发行人所处行业的基本情况

#### （一）行业主管部门、行业监管体制、行业主要政策

##### 1、行业主管部门及行业监管体制

根据国家统计局《国民经济行业分类》，油缸制造业属于“液压和气压动力机械及元件制造”的子行业，该行业从大类依次细分为“制造业—通用设备制造业—泵、阀门、压缩机及类似机械的制造—液压和气压动力机械及元件制造”。

液压油缸行业的监管采取行政监管与行业自律相结合的方式，工业和信息化部和国家发展和改革委员会对该行业进行行政监管，中国液压气动密封件工业协会和中国工程机械工业协会为该行业的自律性组织。

##### （1）政府部门行政监管

**国家发展和改革委员会。**和液压油缸行业相关行政监管主要职责有：推进经济结构战略性调整，组织拟定综合型产业政策，组织拟定高技术产业发展，产业技术进步战略、规划和重大政策，协调解决重大技术装备推广应用等方面重大问题。

**工业和信息化部。**和液压油缸行业相关行政监管的主要职责有：拟订并组织实施工业行业规划、产业政策和标准，监测工业行业日常运行，推进重大技术装备国产化，指导引进重大技术装备的消化创新。

##### （2）行业协会自律监管

**中国液压气动密封件工业协会。**该协会是由我国从事液压、液力、气动、密

封产品的研究、开发、生产制造、商贸的企业和科研院所、大专院校以及地方同业社团自愿组成的非营利性社会团体。其主要职责有：协助政府编制行业的中长期规划，提出政策建议；组织市场及技术发展趋势调研，为企业开拓国内外市场服务；组织编写、修订标准；推进行业资产重组联合，结构调整；制定行规行约等。

**中国工程机械工业协会。**液压油缸产品主要下游应用行业为工程机械行业，中国工程机械工业协会也是液压油缸行业的自律性组织。中国工程机械工业协会主要职责有：协调行业内部关系，贯彻国家法律、法规和政策，制定行规、行约，提出有关促进行业发展的政策性建议，协助政府进行行业宏观管理，进行行业发展规划的前期工作等。

本公司是中国液压气动密封件工业协会会员单位、中国工程机械工业协会-配套件分会的副会长单位及中国工程机械工业协会挖掘机械分会的常务理事单位。

## 2、主要产业政策

### **(1)《中共中央关于制定国民经济和社会发展第十二个五年规划的建议》要求发展先进装备制造业，提高基础元件研发**

2010年10月18日，中国共产党第十七届中央委员会第五次全体会议通过的《中共中央关于制定国民经济和社会发展第十二个五年规划的建议》中要求发展现代产业体系，提高产业核心竞争力，发展先进装备制造业，完善依托国家重点工程发展重大技术装备政策，提高基础元器件研发。

### **(2)《国务院关于加快培育和发展战略性新兴产业的决定》提出要强化高端装备制造业基础配套能力**

2010年10月，国务院发布《国务院关于加快培育和发展战略性新兴产业的决定》，高端装备制造被列为国家加快培育和发展的七大战略性新兴产业之一，对高端装备制造，提出“强化基础配套能力，积极发展以数字化、柔性化及系统集成技术为核心的智能制造装备”。

### **(3)《机械基础零部件产业振兴实施方案》强调培育具有国际竞争力的基础零部件企业及知名品牌**

2010年10月，工业和信息化部发布的《机械基础零部件产业振兴实施方

案》，在目标中明确提出：要突破一批基础零部件制造关键技术，研发一批关键基础零部件，掌握一批拥有自主知识产权的核心技术；调整产业和产品结构，发展一批高附加值产品，培育一批具有国际竞争力的专业化强的基础零部件企业及知名品牌；加大技术改造支持力度，着重加强工艺装备及检测能力建设，创建若干行业技术服务平台，完善技术创新体系，夯实技术创新基础。

#### **(4)《装备制造业调整和振兴规划》明确提出装备制造业是国家战略性新兴产业，并且首次将基础配套件从政策层面提升到战略高度**

2009年5月，国务院颁布了《装备制造业调整和振兴规划》，明确指出：要加强政策支持和市场引导，充分利用实施重点建设工程和调整振兴重点产业形成的市场需求，加快推进装备自主化，保障工程需要，带动产业发展，同时要将发展整机与提高基础配套件水平相结合，努力实现重大技术装备自主化，带动基础配套产品发展，提高基础件技术水平，开发特种原材料，扭转基础配套产品主要依赖进口的局面。《装备制造业调整和振兴规划》明确提出装备制造业是国家战略性新兴产业，并且首次将基础配套件从政策层面提升到战略高度，从主机带动配套件发展转变为两者相辅相成、共同发展的模式。

#### **(5)《国务院关于加快振兴装备制造业的若干意见》明确指出提高装备的自主制造比例**

2006年2月，国务院发布《国务院关于加快振兴装备制造业的若干意见》（国发〔2006〕8号），明确指出：以装备制造业振兴为契机，带动相关产业协调发展，有计划、有重点地研究开发重大技术装备所需的关键共性制造技术、关键原材料及零部件，逐步提高装备的自主制造比例；在条件成熟时，由有关部门制定专项进口税收政策，对国内生产企业为开发、制造这些装备而进口的部分关键配套部件和原材料，免征进口关税或实行先征后返，进口环节增值税实行先征后返；同时，取消相应整机和成套设备的进口免税政策；为鼓励企业增加研发投入，该意见还提出将加大企业研发投入税前扣除等激励政策的力度。

#### **(6)《国务院关于进一步做好利用外资工作的若干意见》鼓励外资投向高端制造业**

2010年4月，国务院发布《国务院关于进一步做好利用外资工作的若干意见》（国发〔2010〕9号），明确指出：根据我国经济发展需要，结合国家产业调整

和振兴规划要求，鼓励外资投向高端制造业，并强调国家产业调整和振兴规划中的政策措施同等适用于符合条件的外商投资企业。

#### **(7) 公司主要产品符合《装备制造业技术进步和技术改造投资方向》**

2009年5月，工业和信息化部发布了《装备制造业技术进步和技术改造投资方向（2009-2011年）》，其中工作压力 $\geq 20\text{MPa}$ 的高压液压缸和工作压力 $\geq 25\text{MPa}$ 的数字液压缸符合装备制造业技术进步和技术改造投资的方向。

#### **(8) 公司产品为《液压气动密封行业“十一五”发展规划》发展重点产品**

2005年中国液压气动密封件工业协会发布的《液压气动密封行业“十一五”发展规划》中提到液压行业发展重点产品有高压液压缸、数字液压缸和比例伺服液压缸。

#### **(9) 《工程机械行业“十一五”发展规划》支持关键配套零部件的发展**

2005年中国工程机械工业协会发布的《工程机械行业“十一五”发展规划》中指出：支持国内市场短缺、进口量大的产品，支持关键配套零部件的发展，提升整机国产化的水平。有关“行业发展战略与指导思想”部分明确指出：加快零部件的技术发展，培育重点企业，开展国内外技术合作。

#### **(10) 《江苏省装备制造业调整和振兴规划》**

2009年5月13日，江苏省人民政府颁布了《江苏省装备制造业调整和振兴规划》，提出加快九个重点领域发展，其中工程机械领域，重点加强对液压控制系统、关键部件、配套动力等的研发配套，同时提出优化装备制造业布局，打造以徐州、常州等工程机械生产企业为主体的工程装备制造产业集群。

## **(二) 公司所处行业的基本情况**

### **1、概念与行业分类**

#### **(1) 相关概念**

液压传动是以液体作为工作介质来传递能量和进行控制的传动方式。由于液压传动技术具有功率重量比大、体积小、频响高、压力、流量可控性好，可柔性传送动力，易实现直线运动、可实现无极调速等优点，使得液压技术广泛应用于挖掘机、桩工机械、大型桥梁施工设备、船舶和海洋工程设备、港口机械、发电设备、石油化工机械及航空航天等多个行业。液压传动系统一般由动力元件、执

行元件、控制调节元件、辅助元件和工作介质组成。

油缸，亦称液压缸或液压油缸，是液压系统中的一种重要执行元件，其功能就是将液压能转变成直线、摆动往复式的机械运动。典型直线往复液压油缸一般由缸筒、缸盖、活塞、活塞杆、密封装置与缓冲装置等部分组成，如下图所示。

油缸结构图

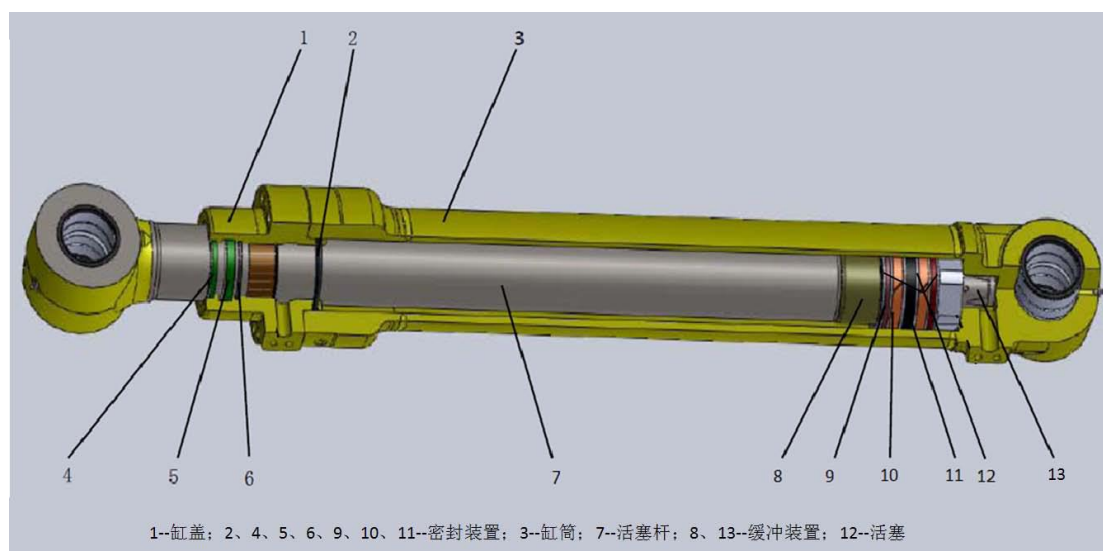

## (2) 行业分类

油缸按不同的使用压力可以分为低压、中高压和高压油缸。对于机床类机械一般采用低压油缸，其额定压力为 2.5-6.3MPa；对于要求体积小、重量轻、载荷大的建筑车辆和飞机用油缸多采用中高压油缸，额定压力为 10-16MPa；对于挖掘机等工程机械，大多采用高压油缸，额定压力通常大于 31.5MPa。

从所应用的产品特征区分，可分为行走机械和非行走机械。其中工程机械、大型基建设备、汽车、航空航天、船舶和海洋工程装备及港口机械属于行走机械，所配套的液压油缸要求具有高压、大流量、高频高载等特点及良好的缓冲性能及密封性能，能适应复杂恶劣的工况，技术含量高，工艺复杂，制造难度高，目前仍很大程度上依赖进口。而机床、轻工机械、包装机械等属于非行走机械，其配套液压油缸普遍具有压力低、流量小、运行频率低、载荷低等特点，目前中国液压元件生产厂家众多，基本能满足非行走机械行业对液压油缸的需求。

公司的高压油缸产品具有技术含量高、结构设计复杂、长行程、大缸径、高压、批量生产质量控制难度高等特点，具有耐久、可靠、稳定的优良品质，是油缸行业的高端产品。公司产品类型包括：挖掘机专用高压油缸以及应用于桩工

机械、大型桥梁施工设备、隧道掘进盾构机等大型基建设备和船舶、海洋工程设备、港口机械等重型装备用非标准油缸。

## 2、国内外油缸行业发展概况

### (1) 全球液压及油缸行业发展概况

近几十年来，随着计算机、微电子技术、磨料磨损技术等快速发展应用，液压传动技术取得了突飞猛进的发展。如今，采用液压传动技术的程度已成为衡量一个国家工业水平的重要标志之一。如发达国家生产的 95% 的工程机械、90% 的数控加工中心、95% 以上的自动线都采用了液压传动技术<sup>1</sup>。

从市场规模来看，目前全球液压产品市场保持平稳增长，2008 年全球液压产品销售总额达 220 亿欧元。据 2008 年国际流体传动工业统计委员会统计，油缸销售收入占全球液压产品市场销售额的 19%，由此推算，2008 年全球油缸市场规模大致为 41.8 亿欧元<sup>2</sup>。

从市场区域分布来看，随着发达国家工业化与城市化基本完成，经济增速放缓，液压产品市场呈现由集中于美国、欧洲、日本等发达国家和地区逐步向发展中国家（如中国、巴西、印度等）转移的趋势。发展中国家处于工业化与城市化快速发展时期，对液压产品需求旺盛，液压市场增速较快，所占世界液压产品市场份额逐年提高，2008 年我国已超过德国成为全球第二大液压产品市场<sup>3</sup>。

液压油缸作为液压系统中不可或缺的一部分，经历了与液压行业基本相似的发展历程。

### (2) 我国油缸行业发展概况

#### ①我国液压行业发展概况

我国液压行业经过 50 多年的发展，液压产品经历了从测绘仿制、联合设计、引进技术到自行研发的发展历程，已具有相当生产实力和技术水平，基本可满足工程机械、农业机械、机床、冶金、矿山、林业、煤炭、造船等行业的一般需求，其中重大成套装备的配套率已达到 60% 以上。

2009 年我国液压工业产值为 269 亿元，2005—2009 年液压工业产值年均增长达到 26.73%。

<sup>1</sup> 《我国液压气动密封行业坚持技术进步》，《液气压世界》，2008 年第 6 期

<sup>2</sup> 杨尔庄：《世界流体动力工业现状及发展动向》，载《液压气动与密封》，2010 年第 2 期

<sup>3</sup> 杨尔庄：《世界流体动力工业现状及发展动向》，载《液压气动与密封》，2010 年第 2 期

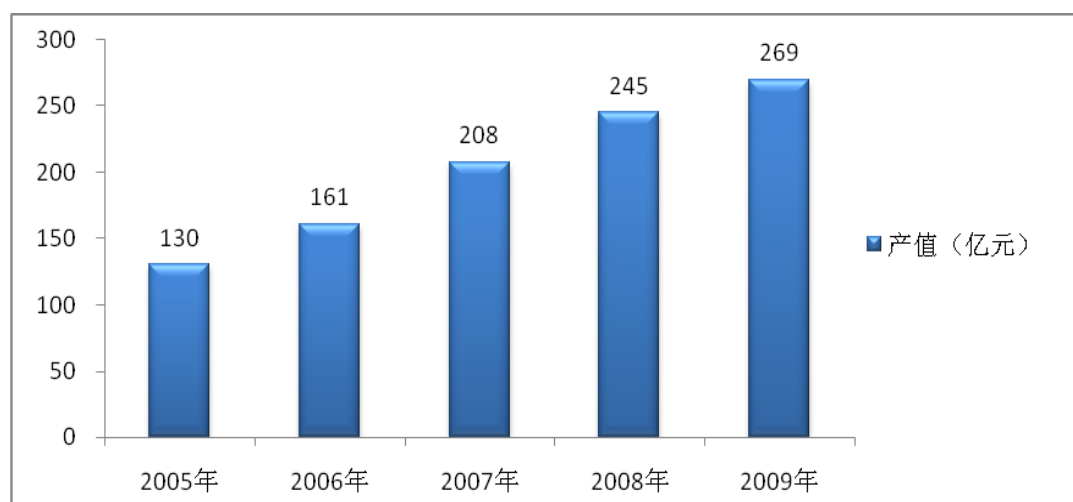
2005-2009 年中国液压工业产值<sup>4</sup>

虽然我国液压产品性价比方面具有一定优势，但由于起步较晚，技术力量不足，大部分国内企业仅能在中低端产品上进行竞争，而装备制造业所需液压关键核心零部件，如变量柱塞泵、马达、多路阀和高压油缸等高端液压元件仍很大程度上依赖进口，2009年液压产品进口额为19.36亿美元，约占到液压产品国内销售总额的34%<sup>5</sup>。

近年来，我国装备制造业水平大幅提升，但核心零部件发展却未能与我国装备制造业的发展水平保持同步。从行业周期来看，工程机械、铁路设备等重型装备已进入快速成长期，而关键零部件还处于初始导入期，成长潜力巨大。

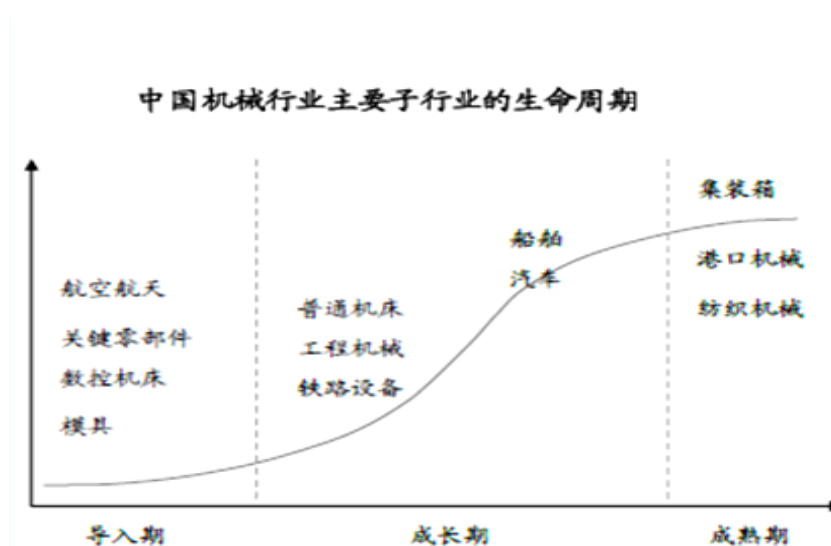

资料来源：浙商证券研究报告

长期以来，核心零部件依赖进口成为制约中国装备制造业发展的瓶颈。目前，

<sup>4</sup> 2005、2006年数据来源：中国液压气动密封件工业协会，《2006年液压气动密封行业发展综述》；2007、2008年数据来源：《中国工业机械年鉴》2008&2009；2009数据来源：中国液压气动密封件工业协会网站

<sup>5</sup> 中国液压气动密封件工业协会网站

我国工程机械关键零部件，如液压元器件、传动系统、发动机等大多依赖进口。随着国家对关键零部件产业的重视，以及从事液压核心零部件研发与生产的一批行业龙头企业的迅速发展，液压核心零部件的瓶颈限制有望逐步改善，关键零部件配套体系将日趋完善，这将有利于提高主机的性能，减少对核心零部件进口的依赖，提高我国下游主机行业的竞争力。

## ②我国油缸行业发展概况

油缸属于液压系统关键零部件，其发展历程基本与液压行业发展一致。发展初期，国内油缸生产企业普遍工艺落后，油缸产品质量不高，寿命短、密封性能差、易泄漏，研发能力薄弱。经过多年的技术攻关与积累，目前国内少数自主品牌企业（如本公司）生产加工设备和加工工艺实现与国际同步，这为高压油缸国产化迈出了坚实的一步。

在装备制造业快速发展的带动下，油缸行业近年来整体保持了高速增长势头，并体现出以下几个方面的发展趋势：

### A、国内市场需求保持高速增长

随着我国经济的快速发展，基础设施和基础工业建设保持稳步增长，加之国家拉动内需、增加基础设施投资力度等因素影响，我国装备制造行业呈现高速增长态势，其中挖掘机、旋挖钻机、大型桥梁施工设备、隧道盾构掘进机等工程机械，船舶、海洋工程、港口机械、冶金设备、风力发电设备等行业都直接受益。基于此，作为核心部件的油缸，市场需求保持高速增长。

### B、低端产品市场竞争激烈，高端产品供不应求

随着我国液压工业的不断发展，近年国内油缸产品的市场供求关系发生了较大变化，我国油缸行业市场供求关系已从长期以来的“普遍短缺”转变为“结构性短缺”。如普通机械设备、通用工业机床用油缸，由于技术相对简单，生产厂商较多，市场竞争激烈，有供过于求的趋势；而一些大型机械所急需的技术含量高、附加值高的高端油缸产品，如挖掘机专用油缸，国内能够实现专业化、规模化生产的厂商数量有限，产量远远不能满足国内市场需求，很大程度上仍依赖进口，这种状况在一定时期内还不会有大的变化。

### C、更加注重应用高新技术，产品向高性能、环保节能等方向发展

我国油缸产品将会更加注重应用高新技术，以满足未来整机对高性能和节能

环保等方面的要求。在性能方面，油缸质量的可靠性和使用寿命将不断提高；在环保方面，将向低能耗、低噪音、低震动、无泄漏以及污染控制、应用水基介质等方向发展；同时油缸将向高度集成化、高功率密度、智能化、机电一体化和微型方向发展，并积极增加新工艺、新材料和电子传感等高新技术的应用。

### 3、公司产品主要细分市场供求状况

#### (1) 挖掘机专用油缸市场供求状况

##### ① 挖掘机市场供求状况

挖掘机专用油缸是液压挖掘机专用配套关键零部件，近几年随着挖掘机行业的高速增长，挖掘机专用油缸市场呈现供需失衡，供不应求的局面，挖掘机专用油缸的产能瓶颈甚至在一定程度上制约了挖掘机主机厂产能的进一步释放。因此，挖掘机专用油缸市场与下游挖掘机行业发展息息相关，相互依赖。

目前国外著名挖掘机品牌大都在我国建立了生产基地，而且占据了我国挖掘机市场三分之二以上市场份额。同时，我国还有一部分大吨位挖掘机需要通过进口予以满足。从我国市场格局来看，由日系品牌、韩系品牌、国产品牌和欧美品牌构成。以国内主要挖掘机生产厂商的销量为统计口径<sup>6</sup>，2010年主要国产品牌挖掘机市场份额为28.30%。

其中国产挖掘机品牌主要为：三一、柳工、徐工、玉柴、中联重科、力士德、福田雷沃、山河智能、山重建机等；日系挖掘机品牌主要为：小松、日立和神钢等；韩系挖掘机品牌主要为：斗山和现代等；欧美挖掘机品牌主要为：卡特彼勒和沃尔沃等。目前公司不仅成为国内著名挖掘机品牌的主要油缸供应商，而且成功进入卡特彼勒、神钢、久保田、洋马、加藤、日立和沃尔沃等国际著名挖掘机品牌的供应体系。

国内挖掘机产销量快速增长。国内主要挖掘机厂商挖掘机销量从2006年的5.18万台增长到2010年的16.58万台，年复合增长率为33.76%。如下图所示：

<sup>6</sup> 根据工程机械行业统计习惯，如无特别说明，本章对国内挖掘机销量的统计均以国内挖掘机生产厂商的销量为统计口径，不包含进口。

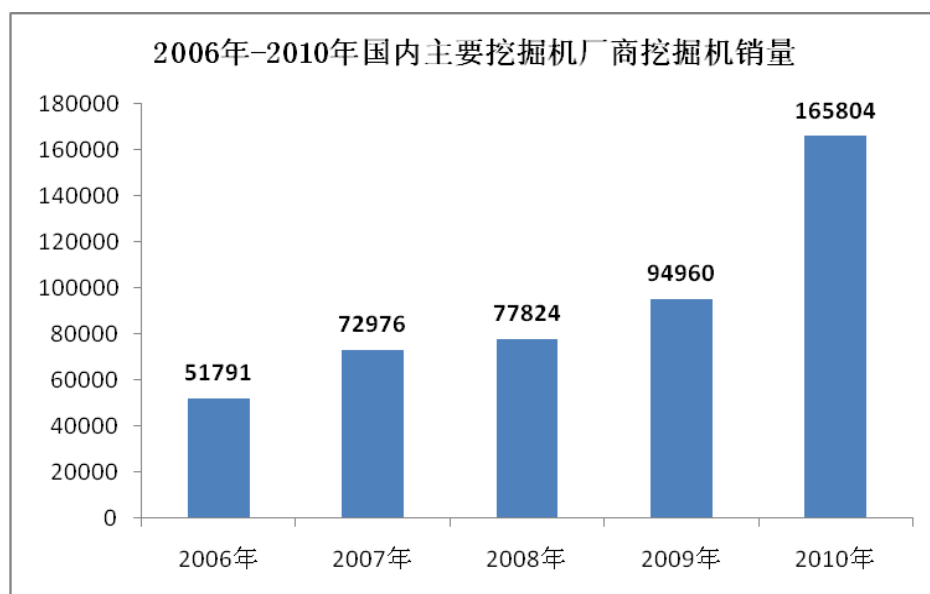

资料来源：2006年—2007年数据来源为《中国工程机械年鉴（2007）》，2008年—2010年数据来源于中国工程机械工业协会挖掘机械分会：会员企业销售报表(2008年度-2010年度)。

挖掘机市场的快速增长主要受益于城镇化进程加快、国家巨额基建投资计划、资源行业对挖掘机需求的强劲带动、挖掘机对其它工程机械产品的替代等方面因素的影响：

A、城镇化进程加快。我国城镇化水平从2005年的42.99%提高到2009年的46.59%，城镇化已成为中国推进新型工业化、解决就业、扩大内需的重要举措。这为固定资产投资增长带来巨大支持，挖掘机国内市场的需求将会随着固定资产投资的增长而增长。

B、国家巨额基建投资计划。“十一五”期间国家继续加大对公路、水运、铁路等基础设施建设的投入，特别是国家“四万亿”投资计划的实施，是挖掘机销量持续增长的重要原因。

C、资源行业对挖掘机需求的强劲带动。随着我国经济的高速增长，对于各种能源资源的需求不断提高，对煤矿和其他矿产资源的开发力度不断增强，矿业企业销售收入和净利润等财务指标大幅改善使其购买新装备的能力大大增强，这促进了采掘用重型机械行业的发展。

D、挖掘机对其它工程机械产品有很强替代性。业界号称挖掘机为“工程机械之王”，同其他工程机械产品相比，挖掘机具有作业效率高、能耗低、操作舒

适和适应复杂艰苦作业环境等优点。据有关专家估计，全世界各种施工作业场所所有 65%—70%的土方工作量是由挖掘机完成<sup>7</sup>。随着用户对挖掘机产品认识水平的提升，挖掘机正逐步替代其它的一些工程机械产品，这对挖掘机行业发展起到了极大的推动作用。

## ②挖掘机专用油缸市场供求状况

随着国内挖掘机需求的快速增长，挖掘机专用油缸市场需求也呈现快速增长的趋势。以中国工程机械工业协会挖掘机械分会统计的我国历年挖掘机产量为基础，以通常每台挖掘机装配四只专用油缸<sup>8</sup>进行测算，我国挖掘机专用油缸市场需求从 2006 年的 20.96 万只，增长到 2010 年的 66.32 万只。

挖掘机专用油缸为技术含量最高的油缸产品之一。国内能够规模化生产的企业除本公司外，仅有几家国外品牌在华投资企业，如凯迩必（镇江）、小松液压、东洋机电（烟台）。目前，国内挖掘机专用油缸产量与国内挖掘机主机厂商的需求之间还有很大缺口，约有 30%的挖掘机专用油缸还需从国外批量进口。

凯迩必（镇江）产品主要为住友建机、日立建机、卡特彼勒等挖掘机主机厂商配套，小松液压主要为日本小松在中国投资的挖掘机生产厂商配套，东洋机电（烟台）主要为斗山中国、日立建机等挖掘机厂商配套。

公司虽通过多次技术改造和工艺程序优化提升挖掘机专用油缸产量，但由于产能所限，产品仍远不能满足客户需求。2008-2010 年、2011 年 1 月至 6 月，本公司挖掘机专用油缸产品销量分别为 4.22 万只、5.06 万只、13.53 万只和 11.55 万只，公司在国内挖掘机专用油缸市场占有率 2010 年达 20%，2011 年 1 月至 6 月达 23.18%。2011 年 1 月至 6 月成为国内四大挖掘机专用油缸供应商之一，并为其中唯一一家国内品牌企业。

## （2）重型装备用非标准油缸

重型装备用非标准油缸应用行业和领域非常广泛，公司产品主要涵盖：大型基建设备用非标准油缸、船舶、海洋工程设备及港口机械用油缸、大型工业设备用油缸等。

<sup>7</sup> 《中国工程机械工业年鉴》（2009）

<sup>8</sup> 挖掘机专用油缸包括：动臂油缸、推土油缸、斗杆油缸和铲斗油缸四种类型，通常一台液压挖掘机需要装配四只油缸

### ①大型基建设备用非标准油缸

大型基建设备用非标准油缸是本公司重型装备用非标准油缸产品的主要组成部分，产品类型主要包括：旋挖钻机用油缸、大型桥梁施工设备用油缸、隧道盾构掘进设备用油缸、大型履带吊用油缸等。

#### A、旋挖钻机用油缸

旋挖钻机是钻孔灌注桩施工的新兴产品，广泛用于高铁建设、市政建设、公路桥梁、高层建筑等基础施工工程。应用于旋挖钻机上的油缸可分为：变幅油缸、抓斗油缸、加压油缸和桅杆油缸四类。其中：变幅油缸对工作压力、承受拉力和安全性能要求较高；抓斗油缸对承受高压、耐腐蚀、防磕碰的要求比较高；加压油缸和桅杆油缸对保压性和工矿的适应性要求很高。

2006 年以来，随着国内固定资产投资规模高速增长，旋挖钻机需求出现了爆发式增长。据中国工程机械工业协会统计，国内旋挖钻机销售量由 2006 年的 368 台上升到 2009 年的 1,264 台<sup>9</sup>，增长了 243%。

目前世界著名的旋挖钻机生产商包括德国宝峨机械设备有限公司、意大利士力公司、迈特公司，国内三一旋挖钻机国内市场占有率连续多年第一，2009 年市场占有率达到 58%<sup>10</sup>。本公司主要为三一、金泰工程、宝峨公司配套生产旋挖钻机用油缸。

#### B、大型桥梁施工设备用油缸

大型桥梁施工设备主要包括提梁机、运梁车和架桥机。这些设备普遍通过液压系统实现减震、转向、位移等功能，配套液压油缸是其不可或缺的关键零部件，包括悬挂油缸、转向油缸、横移油缸、纵移油缸等。通常油缸需要承受巨大的压力，在缓冲方面有极高的要求，且大多具有结构紧凑、抗径向力强和高稳定性等特点。

近年来，随着我国高速铁路建设的加快，桥梁施工设备及配套用油缸市场需求快速提高。根据我国《中长期铁路网规划》，到 2020 年全国铁路运营里程将达到 12 万公里以上，其中高速铁路占很大比例。2008 年我国既有普通铁路运营里程中桥梁占比仅为 3.6%，而对于高速铁路而言，桥梁占全部施工的比例不低

<sup>9</sup> 《中国工程机械工业年鉴》2007&2010

<sup>10</sup> 联合资信评估有限公司：《三一集团有限公司跟踪评级报告》，2010 年 11 月 13 日。

于 50%<sup>11</sup>，因此，高铁施工高峰的到来将显著拉动铁路桥梁施工设备的需求。预计 2009—2015 年 7 年间铁路建设所需的新增提梁机、架桥机、运梁车的投资为 217.6 亿元左右，平均每年 31.1 亿元<sup>12</sup>。铁路大型桥梁施工设备的快速发展将带动配套用油缸行业的快速发展。

公司目前为天业通联、郑州大方高压油缸的主要供应方。天业通联是目前国内最大的铁路桥梁施工起重运输设备供应商，2009 年市场占有率为 36%<sup>13</sup>。郑州大方为大型特种施工装备的国家级高新技术企业。

### C、隧道盾构掘进设备用油缸

盾构机，全名盾构隧道掘进机，是一种隧道掘进的专用工程机械。盾构机已广泛用于地铁、铁路、公路、市政、水电等隧道工程。盾构掘进设备的推进系统基本实现了液压化。根据盾构掘进设备规格不同，其推进系统、铰接系统需要不同数量的油缸。由于盾构机用于隧道开挖时只能前进不能后退，通常仅用于一次性作业，重置或维修成本高昂，因此盾构机油缸对可靠性要求极高。

2008 年“4 万亿”政策推出以来，全国已经有 28 个地铁建设项目获得发改委批复。根据现有项目汇总，预计 2020 年我国地铁总里程将超过 6,000 公里，总投资额超过 8,000 亿元，未来十年我国地铁建设空间巨大。中国已经成为世界上最大的盾构机市场，2007-2009 年我国盾构机销量分别为 48 台、67 台和 100 台，分别同比增长 39.6%和 49.3%<sup>14</sup>。

本公司该产品主要客户包括中铁轨道、中铁隧道、南车隧道、北京华隧通，这些客户均为我国较早实现盾构技术突破的领先企业。

### ②船舶、海洋工程设备及港口机械用油缸

船舶、海洋工程设备及港口机械液压化率较高，液压油缸广泛应用于船舶中的舵机、锚机、舱口盖、绞缆机和海洋工程设备的钻机平台、生产平台、大型海上浮吊等传动系统。该领域油缸一般都处于海洋盐雾性的工作环境，对防腐性能要求比较高，通常材料和技术都需要通过相关船级社的审核，一般的油缸企业很难突破技术壁垒。

进入 20 世纪以来，国际船舶、海洋工程市场持续兴旺，中国船舶工业抓住

<sup>11</sup>中国国际金融有限公司：《天业通联投资价值分析》，2010 年 7 月 21 日。

<sup>12</sup> 刘春：《中国高速铁路桥梁架设备行业研究及展望》，载《建设机械技术与管理》2009 年 02 期。

<sup>13</sup>中国国际金融有限公司：《天业通联投资价值分析》，2010 年 7 月 21 日。

<sup>14</sup>中国国际金融有限公司：《天业通联投资价值分析》，2010 年 7 月 21 日。

这一机遇，产业规模迅速扩大，综合实力显著增强。据工信部统计，2009年我国造船完工量4,243万载重吨，同比增长47%；工业产值达到5,484亿元，同比增长28.7%。随着国内船舶工业快速发展、海事工程建设力度的加大，国内船舶、海洋工程及港口机械用油缸市场需求快速提高。

本公司与振华重工、TTS集团、麦基嘉和林德（中国）等国内外知名客户建立了良好的合作关系。

### ③大型工业设备用油缸

在大型工业设备用油缸领域，公司产品主要包括冶金设备用油缸、风力发电设备用油缸等。

#### A、冶金设备用油缸

冶金设备主要是为钢铁和有色金属加工工业提供的金属冶炼、轧制、铸造等生产专用设备，其主要包括了烧结、焦化、冶炼、压力加工等装备。我国冶金设备行业销售收入从1999年的58亿元增长到2009年的892亿元，复合增长率达到31.4%<sup>15</sup>。在冶金设备中，液压技术使用率达6.1%—8.1%，约占设备费用的10%左右<sup>16</sup>。随着国内冶金设备行业市场快速发展，国内冶金设备用油缸市场需求将持续稳定增长。

本公司主要客户有达涅利、西马克梅尔等。以上客户在冶金工业领域均有较高的影响力，其中达涅利和西马克梅尔居世界冶金设备供应商前三位。

#### B、风力发电设备用油缸

风力发电设备采用液压系统趋势明显，油缸在风力发电设备领域应用广泛。其中风力发电机的安全与功率控制单元绝大部分通过液压系统控制，风力发电的迎风偏航系统也大多采用液压系统。根据我国可再生能源发展要求，风电是我国增长速度最快的可再生能源之一，风电快速增长需要大量风力发电设备供应，极大地推动了国内风力发电设备用油缸市场需求。

本公司近两年开始涉足风力发电设备用油缸市场，主要客户为贺德克、红枫风电等。贺德克是世界风电领域的领先企业，红枫风电是世界上最大的风电叶片模具制造商之一。同优质的客户建立供应关系，保证了公司风力发电设备用油缸

<sup>15</sup> 《中国冶金设备市场分析》，中国传动网市场研究：

<http://www.chuandong.com/publish/report/2010-1/6118.html>

<sup>16</sup> 《“十一五”液压气动密封件行业发展分析》，中国机电网：

<http://www.china-nics.com/news/shownews.asp?id=1538>

业务的迅速发展。

#### 4、公司主要产品细分市场发展趋势

本公司主要产品为挖掘机专用油缸及重型装备用非标准油缸。2010 年挖掘机专用油缸销售额占公司主营业务收入的 74.47%，重型装备用非标准油缸主要应用于大型基建设备、船舶、海洋工程设备及港口机械和大型工业设备领域。公司产品市场需求主要受铁路、公路、城市建设等基础建设景气度变化影响，同时公司产品亦受电力、冶金工业及船舶、航运等行业影响。

##### (1) 挖掘机等大型基建设备行业高景气度延续

在我国现代化建设不断加快、城市化进程不断加速的大背景下，受益于“4 万亿”投资拉动和“十二五”规划影响，公路、铁路、城市轨道交通将迎来大发展，挖掘机等大型基建设备行业将在较长时间内保持高景气度。

①城镇化比率逐步提高。中国目前人均 GDP 和城市化率大约是 2,700 美元和 47%，预计到 2015 年我国城市化率将达到 52%左右；到 2020 年我国城市化率将达到 58%左右；到 2030 年我国城市化率将达到 68%左右<sup>17</sup>。

②公路、铁路、城市轨道交通的大发展。高速公路建设方面，到 2020 年将建成 8.5 万公里国家高速公路网，总投资 2 万亿。铁路建设方面，铁道部表示铁路未来 5 年年均投资额将在 7,000 亿元以上。城轨建设方面，预计到 2016 年，我国将新建轨道交通线路 89 条，总建设里程为 2500 公里，投资规模达 9,937.3 亿元<sup>18</sup>。

③区域振兴规划。国务院在 2008 年-2010 年间高频率推出了多个区域规划，这些区域规划将为国内大型基建设备需求培育更多的增长极。

④西部大开发及灾后重建。2010 年，西部大开发新开工重点工程为 23 项，投资总规模为 6,822 亿元，未来西部大开发仍将加大基础建设投入。2009 年以来，我国各地频繁遭受罕见地质灾害、洪涝灾害，房屋和基础设施受损严重，灾后重建也将拉动挖掘机等工程机械的新需求。

由于挖掘机市场前景被广泛看好，挖掘机整机制造商纷纷扩大挖掘机产能，例如：全球最大的建筑和采矿设备制造商卡特彼勒公司 2009 年在华挖掘机销量

<sup>17</sup> 社科院中国经济增长与宏观稳定课题组，《城市化、产业效率与经济增长》

<sup>18</sup> 国都证券机械设备研究所，《固定资产投资带动需求大增，混凝土、挖掘机、起重机成为业绩增长三驾马车》，2010 年 9 月 17 日

约为 6,000 台,2010 年 6 月其宣布到 2014 年卡特彼勒在华挖掘机产能扩大四倍<sup>19</sup>;成都神钢集团“创百亿”迁扩建工程挖掘机项目实施,预计 2010 年底完成新增年产 11,100 台挖掘机产能<sup>20</sup>;中联重科渭南工业园区项目完成后,预计到 2016 年实现年产挖掘机 2 万台<sup>21</sup>。2010 年 6 月柳工宣布在常州武进投资 50 亿元人民币建设东部研发制造基地,达产后年产挖掘机 1 万台;广西玉柴宣布在常州武进投资 8 亿美元建设玉柴重工东部基地,生产挖掘机等重型装备机械。

## (2) 船舶、航运行业景气复苏趋势确定

进入 20 世纪以来,国际造船市场持续兴旺,为造船业发展提供了良好的机遇。据工信部统计:2009 年我国造船完工量 4,243 万载重吨,同比增长 47%;工业产值达到 5,484 亿元,同比增长 28.7%。此外,全球海运中的集装箱化率已经超过三分之二。世界经济的增长及国际贸易集装箱化率的提高拉动了全球集装箱专用码头建设,从而带动了世界港口机械需求稳定增长。

船舶、航运行业的复苏及全面繁荣将为船舶、海事、港口机械用油缸的市场需求提供有力支持。

## (3) 冶金工业稳定发展,风力发电方兴未艾

目前中国已成为全球最大的冶金设备市场,占全球市场份额的三分之一以上。2009 年冶金设备行业收入达到 892 亿元,从 2005-2009 年,我国冶金设备行业销售年复合增长达到 28.32%<sup>22</sup>。随着国内宏观经济持续向好,未来冶金工业仍将保持良好的发展势头。

近年来,我国加大对风力发电领域的投资力度,2009 年国内新增风电装机 10,129 台,容量 13,803.2MW,年同比增长 124.3%。国家电网公司《智能电网发展规划》指出,到 2015 年国家电网公司接入电网的风电规模将达到 60,000MW<sup>23</sup>。风力发电设备用油缸面临良好的市场前景。

综上所述,公司高压油缸产品的各细分市场未来具有良好的市场前景。

## (三) 行业进入障碍

<sup>19</sup> 卡特彼勒(中国)对外发布公告

<sup>20</sup> 中国挖掘机械网: [http://www.cema.org.cn/show/4\\_16\\_3256.html](http://www.cema.org.cn/show/4_16_3256.html)

<sup>21</sup> 慧聪工程机械网: <http://news.cm.hc360.com/2010/08/230805225218.shtml>

<sup>22</sup> 《冶金设备市场分析》,中国传动网市场研究, <http://www.chuandong.com/publish/report/2010-1/6118.html>

<sup>23</sup> 《2009 年中国风电整机制造业市场格局及发展态势》,中国可再生能源学会风能专业委员会(CWEA)

进入高端液压油缸领域的主要障碍包括产品设计和产品制造壁垒、市场在位壁垒、产品开发时间及投入风险壁垒、资金壁垒、人才壁垒等几个方面。

### **1、产品设计和产品制造壁垒**

高压油缸生产涉及新材料、新工艺和新结构的研发，研发周期长，生产工艺复杂，流程工序多，管理难度大。同时，不同下游应用领域对产品性能的要求差异较大，需要针对不同客户的具体需求进行差异化开发与制造。只有具备较强研发与生产能力的企业，通过较长时间积累丰富的工艺数据，具备较强的工艺控制和过程控制能力，才能成功批量生产，并进入相应的下游应用领域。

### **2、市场在位壁垒**

液压系统是主机的重要组成部分，而高压油缸作为液压系统的一部分，其质量高低直接影响到主机产品的品质、性能及运行稳定性，因此，客户对油缸供应商的选择极为慎重。油缸生产商一般要经过客户对其研发、生产管理及质量管理体系的严格考察认证，产品必须经过长时间的实际运行，以检验其稳定性和可靠性，才能逐步取得客户信任，成为其合格供应商。另一方面，下游客户为保持其产品性能的稳定性的，在确立油缸供应长期合作伙伴关系后，通常不会轻易更换，甚至会产生一定程度的依赖。因此对新进者形成较高市场进入壁垒。

### **3、产品开发时间及投入风险壁垒**

高压油缸尤其是挖掘机专用油缸，对技术和质量稳定性要求极高。开发该类产品要综合运用材料力学、流体力学、机械设计、金属材料、金属工艺学、热处理技术、电化学技术、自动控制技术等多学科知识，产品进入市场前需要长时间的实验和市场验证，产品开发周期较长，对于新进企业来说很难承受。另外，与普通油缸制品相比，高压油缸生产中所应用的制造和检测设备多为投入较大的专用设备，特别是挖掘机专用油缸的生产线需要大量高技术专用设备，这些定制设备只能适用于高压油缸的生产，一旦产品开发不成功，投入的设备变现能力较弱，因此存在较大的投入风险。

### **4、资金壁垒**

本行业属于资本密集型行业。高压油缸尤其是挖掘机专用油缸的生产需要大规模的固定资产投资，特别是制造、试验及检测设备的投入，而设备及生产工艺磨合，并最终形成生产能力的时间一般较长，达产通常需要多年时间。同时，产

品需要经历较长时间的市场验证期，这就需要企业有足够的流动资金来支持项目的运转。以上因素对新进入本行业的企业造成了一定的资金壁垒。

## 5、人才壁垒

本行业属于技术密集型行业。技术密集型行业要求企业必须具备富有实践经验的高水平研发团队及技术人员以保证企业研发持续性、制造水平先进性。目前，相对于整个行业的需求而言，国内高端高压油缸行业严重缺乏技术研发人员，特别是具有国际性行业经验的高水平技术研发人员和管理人才。我国油缸行业的专业人才基本来自企业自身的培养，行业新进入者很难在短时间内招聘及培养具有核心竞争力的科研、生产团队，从而无法满足技术研发及产品生产的需求。

## （四）行业利润水平的变动趋势及变动原因

液压油缸行业属于制造业大行业下的通用设备制造业，是液压气动元件制造行业子行业之一，也是重型装备的核心零部件之一，该行业毛利率因细分产品档次不同而产生较大差异。2000—2008年，我国液压气动元件制造行业的平均毛利率大约保持在18%-25%<sup>24</sup>。而油缸中的高端产品，如挖掘机专用油缸、重型装备用高压油缸等产品行业进入门槛高，市场需求旺盛，其毛利率水平高于液压气动元件制造行业的平均水平。

## （五）影响行业发展的有利和不利因素

### 1、有利因素分析

#### （1）国民经济的持续、快速发展

液压油缸产品主要为挖掘机、桩工机械、大型桥梁施工设备、船舶和海洋工程设备、港口机械、发电设备、石油化工机械及航空航天等行业提供零部件配套，这些行业的景气程度与国民经济发展速度和固定资产投资增长水平保持着高度的正相关性，因此，我国国民经济的快速发展、工业化水平的逐步提高，特别是重型装备制造业水平的全面提升，为液压油缸行业的持续、快速发展提供了良好的基础。

<sup>24</sup> 《2000-2008年液压气动元器件市场评估及2010年综合预测评估》，中机系（北京）信息技术研究院，2008年9月

## （2）国家政策支持

2009年国务院颁布《装备制造业调整和振兴规划》，其中工程机械配套用基础零部件成为规划中的重点，并首次提出“主机与配套件同步发展”，一改过去“配套件由主机拉动发展”的模式，凸显了政策层面对配套件的重视，确立了基础配套件在工程机械产业中的地位；2010年10月国务院颁布《国务院关于加快培育和发展战略性新兴产业的决定》（国发[2010]32号），高端装备制造被列为加快培育和发展的七大战略性新兴产业之一，对高端装备制造，要求“强化基础配套能力，积极发展以数字化、柔性化及系统集成技术为核心的智能制造装备”；。

从上述政策可以看出，制约装备制造业发展的关键配套件产业面临前所未有的良好政策环境，作为装备制造关键基础配套件的高压油缸行业，同样面临良好的发展机遇。

## （3）行业市场需求保持快速增长、应用领域不断扩大

据统计，世界各主要国家液压工业销售额占机械工业产值的2%-3.5%，而我国只占1%左右<sup>25</sup>，这充分说明我国液压技术使用率较低，努力扩大其应用领域，将有广阔的发展前景，油缸行业作为液压工业重要组成部分也将有巨大的市场空间。我国“四万亿”元投资拉动及十大行业振兴计划的实施，使得近两年我国基建投资增速加快，铁路、公路、基建、船舶、冶金等行业迅速发展，这些行业的发展需要挖掘机、旋挖钻机、大型桥梁施工设备、隧道盾构掘进机械、船舶、海洋工程设备、冶金设备配套发展，因此液压油缸下游应用行业的迅速发展，为液压油缸行业带来巨大的市场发展空间。近几年国内风力发电设备、高速铁路施工设备、隧道盾构掘进机械等行业的兴起为国内液压油缸带来了新的应用领域，提供了更加广阔的市场空间。

## （4）进口替代市场空间较大

目前，我国中高端液压产品的进口依赖度高达70%以上<sup>26</sup>，液压油缸的高端产品（如挖掘机专用油缸等）进口比率较高，进口替代市场空间较大。

## （5）全球制造业转移及我国制造业升级给行业发展带来机遇

随着全球经济一体化进程和国际经济要素流动的加速及世界范围内的产业

<sup>25</sup> 液压设备导航网：<http://yysb.66good.com/news/200822193829131.shtml>

<sup>26</sup> 《液压行业机遇与发展态势分析》，中国传动网：  
<http://www.chuandong.com/publish/report/2010-1/6036.html>

结构调整，全球制造业向发展中国家转移趋势明显，给国内制造业带来了产业升级和全面开拓国际市场的发展机遇，对于液压油缸行业而言，依靠加强科技创新能力，实现产业升级，以减少对技术、设备引进的依赖，并提升国际竞争力，既是由生存压力带来的迫切需求，也是向高层次产业升级的重要机遇。

## 2、不利因素分析

### (1) 企业规模偏小，竞争力不强

全国液压油缸企业数量众多，但多数为中小企业，企业整体规模偏小，中低端产品技术含量低，产品应用领域单一，具有较大的同质性，并形成了以低端产品价格竞争为主的市场格局。目前，国内液压油缸生产企业营业额过亿元的企业仅有十余家，促进企业做大做强，增强单个企业的竞争力，是行业发展的当务之急。

### (2) 行业人才缺乏，自主创新能力较弱

高端市场用液压油缸属于技术密集型行业，对专业人才需求很大，尤其是掌握液压和机械自动化技术的复合型人才。由于我国液压油缸生产制造起步较晚，技术人员储备不足，而近年该行业蓬勃发展，导致行业专业人才缺口较大。而人才的缺失，往往会影响企业的自主创新能力。

## (六) 行业技术水平及特点、经营模式、周期性及季节性特征

### 1、行业的技术水平及特点

近年来随着我国装备制造业水平大幅提升，大型成套设备已经基本能够满足国民经济发展的需要，然而液压核心零部件的整体技术水平还不能完全满足主机配套要求，成为制约我国重大装备发展的瓶颈。经过 50 多年的努力，我国液压行业已形成了门类比较齐全，有一定生产能力和技术水平的工业体系。但目前国内液压行业技术水平在缓冲技术、密封技术、材料加工技术、轻量化技术、节能技术等方面与世界先进水平相比，还存在不少差距，主要反映在产品品种、使用寿命和可靠性等方面。因此市场供求关系表现为“结构性短缺”，即一般低档次液压产品普遍供过于求，竞争充分；而主机急需的技术含量高的高参数、高附加值的高档产品，又远不能满足市场需要。

油缸行业作为液压行业的子行业，同时作为重大装备的核心零部件，与液压

行业整体状况相似。国内油缸制造厂商的产品已基本可满足普通机械对油缸的需求，市场竞争较为充分；能规模化生产高压、高频、高负载、运行工况复杂、作业环境恶劣、长寿命的挖掘机专用油缸及技术要求高、结构设计复杂、长行程、高压、大缸径重型装备用非标准油缸的国内企业仍很少，大部分仍依赖于国外厂商制造或进口。

## 2、行业特有的经营模式

随着各种新型设备和机型层出不穷，高压油缸的应用领域越来越广，但由于高压油缸属于主机配套件，配套客户一般是重型装备企业，而不同的企业产品需求差别较大，专业性强，形成了特定的“以销定产”的经营模式。油缸作为主机关键配套件，油缸生产企业必须通过主机厂严格的质量认定，才能进入该企业的供应商体系，进而与其订立商务合同后，再组织生产销售。

液压系统是主机稳定运行的关键，而高压油缸作为液压系统的一部分，其质量高低直接影响到主机的品质、性能及运行稳定性，因此客户对高压油缸供应商的选择极为慎重。高压油缸生产商一般要经过客户对其研发、生产管理及质量管理体系的严格考察认证，产品必须经过长时间的实际运行，以验证其产品性能及稳定性和可靠性符合要求，才能逐步取得客户信任，成为其合格供应商。另一方面，下游客户为保持其产品性能的稳定性的，在选定高压油缸供应商并经长期合作认可后，通常不会轻易更换，甚至会形成一定程度的依赖。

## 3、行业的周期性、季节性和区域性

油缸行业受下游行业影响较大，其周期性和季节性基本与下游行业相同。

### （1）周期性

公司下游行业挖掘机等大型基建设备市场需求受国家基建投资规模的影响较大，国家宏观经济形势的变化、基建投资规模的变化通过主机厂而影响高压油缸行业景气度。在我国加速现代化进程、城镇化比率逐步提高的宏观背景下，“十二五”时期，公路、铁路、城市交通轨道将实现大发展，挖掘机等大型基建设备市场将继续保持较高景气度，其配套油缸需求亦将保持快速增长态势；大型基建装备、海事、船舶、港口机械及重型工业装备等行业亦具有一定的周期性。

### （2）季节性

挖掘机等大型基建设备行业存在一定季节性，正常情况下，从2月中旬开始

至5月为全年挖掘机等大型基建设备销售旺季，6月至8月为销售淡季。近年来挖掘机等大型基建设备市场保持较高景气度，其配套油缸行业处于供不应求局面，产销形势也呈现“淡季不淡”特点；海事、船舶、港口机械及重型工业装备等行业季节性特征不明显。

### （3）区域性

液压行业呈现产业集群发展的趋势，江苏、山东、辽宁等省形成了富有区域特色的液压产业集群带。从高压油缸生产企业的数量集中情况及行业资产规模来看，挖掘机专用油缸的国内厂商主要集中在江苏和山东，其中江苏的重点企业为凯迺必（镇江）和本公司；山东的重点企业为东洋机电（烟台）和小松液压；而重型装备非标准油缸厂商在国内的分布较为分散，没有明显区域性特点。

## （七）本公司所处行业与上下游行业之间的关联性影响

### 1、产业链分析

高压油缸的主要原材料是钢材及其他配件，高压油缸是为挖掘机等大型基建设备、船舶、海洋工程设备和工业设备配套的关键零部件，产品属于中间产品，这也决定了本产业与上游产业原材料供应商和下游产业中相关设备制造商具有较强的关联性，高压油缸行业的产业链如下图所示。

液压油缸行业产业链图

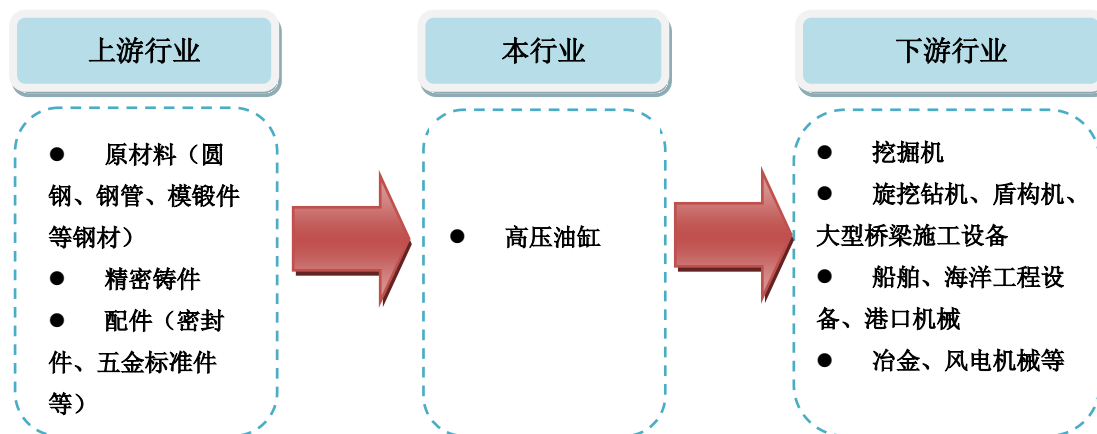

**上游行业**：主要为圆钢、钢管、模锻件等钢材制造行业及密封件、五金标准件等相关配件行业，同时生产加工还需要设备、能源供应行业。

**下游行业**：主要为挖掘机等大型基建设备、船舶、海洋工程设备和工业设备

等装备制造业。

## 2、与上游行业的关联性及影响

油缸的主要原材料为钢材及钢制品，约占主营业务成本的 50%。总体来说，钢材及钢制品对油缸制造行业关联性主要表现在两个方面：

一是钢材产品供应情况，钢材是液压油缸的重要基础材料，但液压油缸行业对钢材的需求占国内钢材总需求的比重很低。近年来，随着我国钢铁行业投资增加，钢材产能大幅增加，钢材行业整体供给充足。2009 年我国钢材产量达到 6.9 亿吨，同比增长 18.5%，预计 2010 年我国钢材产量有望突破 8 亿吨，同比增长 15.9%<sup>27</sup>。因此，总体上，国内油缸企业生产所需的钢材供应充足，基本不存在原材料短缺的风险。

二是价格波动情况，钢材的价格波动直接影响到油缸制造成本的变动。近年来我国钢材受宏观经济、基建投资、铁矿石等原材料、国际钢价走势等方面影响，钢材价格变动幅度较大。由于油缸产品非最终工业消费品，且主机厂商生产所需的主要原材料也是钢材，主机厂商对于钢材价格变动对产品成本的影响有一定的认同。而油缸作为主机的液压系统关键零部件对整机运行的稳定性和可靠性起到关键作用，且油缸成本占主机成本的比例很低，因而主机厂商对油缸产品的价格敏感度较低，通常可以认可油缸生产厂商随钢材价格波动对产品出厂价格适当调整的做法，因此钢材价格变动对油缸生产企业，尤其是高端油缸生产企业的毛利率水平造成的影响较小。

## 3、与下游行业的关联性及影响

高压油缸产品主要应用于挖掘机等大型基建设备、船舶、海洋工程设备和工业设备行业，这些行业发展状况直接影响到高压油缸行业市场需求，但同时由于高压油缸应用领域广泛，并且其应用领域有进一步扩大趋势，因此液压油缸行业具有较好市场稳定性。随着我国宏观经济平稳快速发展，城镇化进程的推进，国家“四万亿”投资计划的实施，十大产业振兴规划的出台，铁路公路建设及大型基建项目的实施，将对机械设备产生巨大市场需求，进而推动国内高压油缸行业快速发展。

<sup>27</sup> 海鑫钢铁信息网：[http://www.hxsteel.cn/list/news/show\\_1\\_67603.html](http://www.hxsteel.cn/list/news/show_1_67603.html)

### 三、本公司在行业中的竞争地位

#### （一）本公司的行业地位与竞争格局

##### 1、行业地位

公司是规模化生产挖掘机专用油缸的自主品牌企业，客户包括：柳工、三一、徐工、玉柴、力士德、中联重科、山东临工、山重建机、福田雷沃等国内著名挖掘机品牌的主要油缸供应商，并成功进入卡特彼勒、神钢、久保田、洋马、加藤、日立和沃尔沃等国际著名挖掘机品牌的供应商体系，成为国内四大挖掘机专用油缸供应商之一，并为其中唯一一家国内自主品牌企业。公司在国内挖掘机专用油缸市场占有率 2010 年达 20%，2011 年 1 月至 6 月达 23.18%。公司生产的重型装备用非标准油缸具有技术要求高、结构设计复杂、长行程、高压力、大缸径等特点，主要应用于隧道盾构掘进、桥梁施工等大型基建设备、船舶、海洋工程设备、港口设备和工业设备领域，并在各领域同国内外领先企业建立了配套合作关系，具有较强的市场竞争力。

公司的主要客户均为全球或全国相关行业的知名企业，包括众多的行业领导者，公司的重点客户如下表：

本公司重点配套客户介绍<sup>28</sup>

公司配套 供应产品	配套客户名称	客户简介	国家
挖掘机专 用油缸	三一重机有限公司	该公司为三一集团旗下核心成员，是最大的内资挖掘机品牌制造商。	中国
	柳州柳工挖掘机有限公司	该公司是广西柳工机械股份有限公司的全资子公司，主要从事系列挖掘机产品开发、生产，是中国民族挖掘机品牌的领先企业。	中国
	徐州徐工挖掘机械有限公司	该公司是徐工集团的挖掘机生产企业，徐工集团是国内最大的工程机械企业集团。	中国

<sup>28</sup> 资料来源为各公司网站及相关网站

	广西玉柴重工有限公司	该公司是国内最早进入小型挖掘机领域的制造商,同时也是我国小型挖掘机械产品的主要出口基地,在行业中的排名一直保持领先地位。	中国
	长沙中联重工科技发展股份有限公司	该公司是我国工程机械装备制造领军企业,2009年中联重科在全球工程机械行业排名第10位;在中国机械工业100强排名第6位。	中国
	力士德工程机械股份有限公司	该公司是知名的专业液压挖掘机生产企业。挖掘机产品畅销全国各地,远销大洋洲、中东、非洲、东欧、东南亚、南美洲等五十个国家和地区。	中国
	福田雷沃国际重工股份有限公司	该公司是一家以工程机械、农业装备、车辆为主体业务的大型装备制造业企业。	中国
	山重建机有限公司	该公司是山东重工集团全资子公司,是集山推股份有限公司和山东众友工程机械有限公司挖掘机业务优势,承载着山东重工集团挖掘机事业壮大的使命而设立的。	中国
	山东临工工程机械有限公司	该公司是沃尔沃集团(VOLVO)的核心企业之一,世界工程机械50强,中国机械工业100强,国家级高新技术企业。	中国
	卡特彼勒(中国)投资有限公司	该公司是卡特彼勒在华设立的企业。卡特彼勒是全球最大的工程机械制造供应商,居全球500强前列。	总部 美国
	成都神钢工程机械(集团)有限公司	该公司由日本神户制钢株式会社(世界500强之一)与成都工程机械(集团)有限公司共同出资设立,在国内挖掘机市场处于领先地位。	总部 日本
大型基建 设备用非 标准油缸	秦皇岛天业通联重工股份有限公司	该公司是国内最大的铁路桥梁施工起重设备供应商,产品涵盖运梁车、架桥机、提梁机、盾构掘进机等,2009年公司市场份额为36%。	中国
	郑州新大方重工科技有限公司	该公司是以研制特种工程机械和装备为主的国家级高新技术企业,公司的产品和技术水平在特种施工装备行业处于国内领先水平。	中国

	三一重工股份有限公司	该公司是国内最早进入旋挖钻机行业的企业之一，自04年起，销量连续五年稳居行业第一，2009年市场占有率达到58%。	中国
	宝峨（天津）机械工程有限公司 上海宝峨机械有限公司	天津宝峨和上海宝峨由德国宝峨集团在华设立，德国宝峨集团是国际最著名的专业基础工程承包商及设备制造商之一。目前是全球规模最大的多功能小直径工程钻机制造企业。	总部 德国
	上海金泰工程机械有限公司	该企业是上海电气集团股份有限公司的下属公司，该公司钻机销量多年位居我国机械类钻机第一。	中国
	中铁隧道装备制造有限公司	该公司是国内专业制造适应不同地质的盾构、硬岩掘进机等隧道设备的高新技术企业，隶属于全球企业500强和世界品牌500强企业—中国中铁股份有限公司。	中国
	中铁轨道系统集团有限公司	该公司是集铁路轨道系统、城市轨道交通系列产品和重型施工装备研发、制造、施工、检测为一体的大型企业集团。	中国
	北京华隧通掘进装备有限公司	该公司系秦皇岛天业通联重工股份有限公司的控股子公司，是集掘进装备科研、设计、生产、销售、服务于一体的专业公司。	中国
	成都南车隧道装备有限公司	该公司是我国一家专业研制隧道掘进机厂家，属中央国有大型企业，是国内首家生产10.23米全断面硬岩掘进机的企业。	中国
船舶、海洋工程及港口机械用油缸	上海振华重工（集团）股份有限公司	该公司是重型装备制造行业的龙头企业，港口机械全球市场占有率超过六成。	中国
	TTS集团	TTS集团是拥有船用吊机、船用甲板机、船用通道设备、滚装设备、船厂生产线设备和码头设备等业务的跨国集团公司，其船用设备和船厂生产线设备是目前世界上的知名品牌。本公司已实现对TTS集团在挪威、德国和我国上海、大连生产基地的油缸供应。	总部 挪威

	麦基嘉集团	该公司是全球海运工业的领导者，客户包括船东、船舶经营者、造船厂和远洋工业，同时为远洋起重设备方面提供世界级的服务和解决方案。本公司油缸产品直接出口到其丹麦总部。	总部 丹麦
	林德(中国)叉车有限公司	该公司是亚洲最大的物料搬运综合解决方案及物流方案提供商之一。	总部 德国
大型工业 设备用油 缸	西马克梅尔工程(中国)有限公司	该公司是德国西马克梅尔在华设立企业。西马克集团是世界著名的冶炼和轧制技术研发和设备制造商，全球最大的冶金设备制造商之一。	总部 德国
	达涅利冶金设备(北京)有限公司 常熟达涅利冶金设备有限公司	达涅利冶金设备(北京)有限公司和常熟达涅利冶金设备有限公司为达涅利集团在华设立企业，主要从事冶金设备制造。达涅利集团是一家具有近百年历史的钢铁工业设备制造商，是世界三大知名的冶金设备制造商之一。	总部 意大利
	贺德克液压技术(上海)有限公司	该公司是德国贺德克公司在华设立企业。德国贺德克公司是世界风电领域液压系统领先企业。	总部 德国

## 2、行业竞争格局

经过 50 多年的努力，我国液压行业已形成了门类比较齐全，有一定生产能力和技术水平的工业体系。油缸行业作为液压行业的子行业，相比液压元件制造行业中其他关键部件，如泵、阀、马达等，油缸国产化进程较快，一般油缸产品基本能够实现国产化供应。但高压、高频、高负载、运行工况复杂、作业环境恶劣的挖掘机专用油缸及技术要求高、结构设计复杂、长行程、高压力、大缸径的重型装备用非标准油缸，国内能规模化生产的企业不多，部分产品仍依赖进口。

国内液压油缸制造企业呈现两极分化的格局，全国油缸生产企业数量众多，多数企业生产规模小，产品技术含量低。仅有少数企业能够实现规模化生产，产品的部分性能接近甚至超过国际水平。

目前国内挖掘机专用油缸市场形成了日系、韩系与自主品牌企业三足鼎立的格局。本公司与日资凯迩必、日资小松，韩资东洋机电占据着国内绝大部分市场份额。

在技术要求高、结构设计复杂、长行程、高压力、大缸径的高端重型装备用非标准油缸领域，国内品牌的市场参与者包括：四川长江液压件有限责任公司和徐州徐工液压件有限公司及本公司等。国外品牌包括：实用动力（上海）有限公司、博世力士乐（常州）有限公司、海卓泰克液压技术（苏州）有限公司及本公司等，各市场参与者在各细分市场各有优势。其中本公司生产的重型装备用非标准油缸主要应用于大型基建设备（挖掘机除外）、船舶、海洋工程设备、港口机械和工业设备领域，并在各领域同国内外领先企业建立了紧密的合作关系，在旋挖钻机用油缸、隧道盾构掘进机用油缸、大型桥梁施工设备用油缸、海洋船舶、港口机械用油缸等细分领域具有很强的市场竞争力。

## （二）发行人产品市场占有率情况

目前，国内挖掘机专用油缸规模化生产的企业主要包括：凯迩必（镇江）、东洋机电（烟台）、小松液压及本公司；国外进口主要来自日本凯迩必和韩国东洋机电。凯迩必主要配套供应给日系和欧美品牌挖掘机，东洋机电主要配套供应给韩系品牌挖掘机，小松液压主要为日本小松在华投资的挖掘机厂商提供配套，本公司目前主要配套供应给国产品牌挖掘机，为国内大部分知名挖掘机品牌的主要油缸供应商。具体情况如下表所示：

主要挖掘机专用油缸厂及其客户结构

国内挖掘机专用油缸主要供应商	主要配套挖掘机品牌
凯迩必（镇江）	日立、卡特彼勒、神钢等
东洋机电（烟台）	斗山、龙工、日立、厦工等
小松液压	主要为日本小松在华投资的挖掘机生产企业配套油缸
本公司	柳工、三一、徐工、玉柴、力士德、中联重科、山东临工、山重建机、福田雷沃等

2008—2011年6月，本公司挖掘机专用油缸生产与销售大幅度提升，2010年挖掘机专用油缸销量达到13.53万只，销售额达到6.08亿元；2011年1-6月

挖掘机专用油缸销量达到 11.55 万只，销售收入达到 5.30 亿元。报告期内，公司挖掘机专用油缸市场占有率如下表所示。

2008-2011 年 6 月本公司挖掘机专用油缸市场占有率

年份	专用油缸销售量 (万只)	可配套挖掘机量 (万台)	国内挖掘机销量 (万台)	在全部品牌挖掘机中市场占有率
	A	$B=A \div 4$	C	$D=B \div C$
2008 年	4.22	1.06	7.7824	13.62%
2009 年	5.06	1.27	9.496	13.37%
2010 年	13.53	3.38	16.5804	20.39%
2011 年 1-6 月	11.55	2.89	12.47	23.18%

注 1：按照每 4 只油缸配套一台挖掘机测算。

注 2：国内挖掘机销量数据来源于中国工程机械工业协会挖掘机械分会。

由于受产能限制，2008 年、2009 年公司挖掘机专用油缸的产量分别为 42,891 只和 50,265 只。2010 年公司加大关键设备投入、增加员工人数、对原有生产技术进行改造，深度挖掘产能，最大限度提高生产效率，挖掘机专用油缸产量大幅增加，达 138,020 只，因而市场占有率大幅提升。2011 年 1-6 月，在 2010 年公司投入的生产设备产能逐步发挥、2011 年上半年继续加大关键设备投入、增加员工人数等因素共同作用下，挖掘机专用油缸产量继续大幅增加，达 113,354 只。

由于凯迺必、东洋机电、小松三家国外品牌油缸制造商对中国市场供应的挖掘机专用油缸包括其在本国基地生产产品和在华投资企业生产产品两部分构成，其对华销售油缸的具体数据没有对外公布，因而未对其市场占有率进行测算。

### （三）主要竞争对手简介<sup>29</sup>

#### 1、挖掘机专用油缸主要竞争对手

##### （1）凯迺必液压工业（镇江）有限公司

凯迺必（镇江）是由日本凯迺必在镇江设立的外商独资企业。公司主要业务为：生产建设机械用液压设备，以及油缸、油泵马达、控制阀门等零部件的制造、组装、销售。目前凯迺必主要为住友建机、日立建机、卡特彼勒等日系和欧美挖掘机厂商供应挖掘机专用油缸，同时也为部分国内品牌挖掘机生产企业供应

<sup>29</sup> 资料来源：相关公司网站及互联网资料

挖掘机专用油缸。

### **(2) 东洋机电（烟台）有限公司**

东洋机电（烟台）是韩国东洋机电在烟台设立的外商独资企业。公司主要产品包括：挖掘机专用液压油缸、汽车微电机等两大类产品。其挖掘机专用油缸主要为斗山等韩系挖掘机品牌进行配套，同时也供应部分日系和国内品牌挖掘机生产企业。

### **(3) 小松液压机械有限公司**

小松液压是日本小松在山东设立的外商独资企业。生产的挖掘机专用油缸主要给日本小松在中国投资设立的挖掘机生产制造企业配套。

## **2、重型装备用非标准油缸主要竞争对手**

### **(1) 国内品牌**

#### **① 四川长江液压件有限责任公司**

公司主要生产液压缸、齿轮泵、齿轮马达、多路换向阀、液压机具、液压系统等液压产品。现为液压行业首批通过认定的国家高新技术企业、四川省信息化建设试点示范企业、中国液压行业技术创新先进企业。

#### **② 徐州徐工液压件有限责任公司**

徐州徐工液压件有限公司是研制高中压液压油缸、阀锁以及成套液压系统的专业厂，是徐州工程机械集团有限公司的下属子公司。现已形成了自主开发、生产多系列、多规模的油缸、阀锁以及成套液压系统的能力，产品应用涉及工程、水利、冶金、矿山、油田等行业。

### **(2) 国外品牌**

#### **① 实用动力（上海）有限公司**

实用动力（上海）有限公司是美国实用动力集团在华投资企业，重点负责恩派克（ENERPAC）液压工具在中国市场的推广。恩派克（ENERPAC）液压工具在世界上有较高知名度，拥有 8 大类别的产品，在诸如石油化工、铁路矿山、港口工程、冶金、风电、核能等工业领域处于优势地位。

#### **② 博世力士乐（常州）有限公司**

博世力士乐（常州）有限公司是德国博世力士乐公司的全资子公司。德国博世力士乐公司是世界上最大的汽车部件、运动和控制产品生产企业，可提供

机械传动、液压、气动传动、电子技术、控制和运动技术等方面的原件和系统及有关的技术服务。博世力士乐（常州）公司主要设计和生产水利、水电液压启闭设备和非标准液压缸及成套液压系统。

### ③ 海卓泰克液压技术（苏州）有限公司

海卓泰克液压技术（苏州）有限公司是丹麦海卓泰克公司在华设立的子公司，该公司主要产品包括：风电油缸、船用油缸、工业油缸、车载油缸、冶金油缸、水利发电油缸。海卓泰克目前在全球船用油缸领域有较大优势。

## （四）公司的竞争优势与劣势

### 1、公司的竞争优势

#### （1）坚持高端定位，品牌信誉度高

公司成立之初就确定了发展成为“国际一流”企业的目标，公司始终瞄准国际主流产品的最新技术，坚持高端定位，高起点切入，重点发展高端、高附加值、高成长性的高压油缸产品。2010年被中国工程机械工业协会工程机械配套件分会、慧聪工程机械网联合授予“工程机械配套件行业液压件行业特别贡献奖”。2011年“恒立牌液压油缸”被江苏省名牌战略推进委员会授予“江苏省名牌产品”称号。

高压油缸产品作为下游重型装备关键配套件之一，客户对于产品品质的稳定性和可靠性要求极高，品牌信誉度是下游厂商选择高压油缸产品的重要依据。公司作为国内高压油缸制造领先的企业，在国内装备制造行业和液压行业有较高的知名度和美誉度。公司凭借其高品质的产品、周到的服务和强大的技术保障能力，受到众多下游知名厂商的青睐。连续多年被柳工、三一、徐工、玉柴、天业通联和中联重科等多家国内知名企业评为优秀供应商。

#### （2）技术积淀深厚，产品研发领先

公司系省级高新技术企业，在长期的产品研发及生产实践中，形成了深厚的技术积累。公司多年来致力于油缸技术的开发和众多领域的知识储备，将高端油缸的研发和生产作为系统性工程来进行，集跨学科知识于产品整个制造流程，并不断积累高压油缸制造工艺的各种经验，形成了独特的专有技术知识体系。公司研发的“中型挖掘机配套高压动臂油缸”、“中型挖掘机配套高压斗杆油缸”、“盾构机械用推进油缸”、“30T-85T 大型履带挖掘机配套系列高压缓冲斗杆油

缸”、“30T-85T 大型履带挖掘机配套系列高压缓冲动臂油缸”、“30T-85T 大型履带挖掘机配套系列高压缓冲铲斗油缸”等多种产品被江苏省科技厅认定为高新技术产品。“HCH135-95-1450 型液压缸”入选“2008 中国工程机械年度产品 TOP50”。公司目前拥有多项专有技术和专利技术。

公司具有领先的产品研发能力。公司将人才作为企业发展的根本动力，拥有一支高水平、富有实践经验的研发队伍，并购置了一批先进的研发、检测设备，具有领先的产品研发能力。公司研发的每项新产品正式投产前，均需经过有限元分析、型式试验与抗疲劳测验。在实际生产中通过分光光度计、高频红外碳硫分析仪、万能试验机、冲击试验机等多种先进检验、试验设备，完成包括化学成分分析、力学性能测试、尺寸及形位公差检测、金相分析在内的相关检验和试验工作。

公司生产的挖掘机专用油缸是国家产业政策重点支持发展的关键配套件，公司成功研制和规模化生产挖掘机专用油缸，对打破国外技术壁垒，替代进口有着重大意义。

### **(3) 设备工艺先进，工艺集成卓越**

先进的设备投入保证公司生产的高效与高品质，卓越的工艺集成能力及持续优化能力使公司以较少的投入推动生产效率的不断提升。

先进的设备投入保证公司生产的高效与高品质。公司作为挖掘机等重型设备关键配套件的生产企业，对产品的精密加工要求很高。公司积极引进多台套具备国际一流水平的精加工设备投入生产一线，如摩擦压接机、窄坡口焊接机、数控外圆磨、自动抛光机、数控加工中心、刮削滚光机等，这些先进设备的投入保障了产品生产的高效与高品质。

卓越的工艺集成能力和持续的工艺优化能力，不断提升公司生产效率。公司具有较高的工艺集成能力和深厚的工艺基础数据积累，始终致力于推进精益制造体系的建立和完善。通过不断优化和改进关键工艺提高整个生产线的运行效率和制造水平，使得公司生产方式保持行业领先地位。

### **(4) 生产管理精益，质量管控严密**

高压油缸生产线长，工艺复杂，作业环节繁多，公司通过推行标准化精益化生产管理体系，辅之以严密的全过程质量管控体系，共同保证了规模化生产模式下产品品质的稳定性与一致性。

标准化精益化生产管理体系是保证产品品质一致性与稳定性的基础。在引进先进设备的基础上，公司全面推行标准化、精益化生产管理体系，包括工艺菜单标准化、作业工时标准化、成本定额标准化，其中以工艺菜单标准化为核心，确保质量缺陷不接受、不制造、不传递。

工艺菜单标准化就是将生产制造全流程的每个作业工序均以标准化的工艺菜单的形式，明确规定每个作业工序的标准方法（含设备、工装、作业参数等）、消耗工时定额、消耗品定额、质量检验要求、下道工序的要求等。生产作业人员按照工艺菜单进行标准化的现场作业，品质检验人员按照工艺菜单进行产品检验。产品工艺菜单的实施使得公司达到了制造工艺标准化、考核量化、生产效率提升的效果。

严密的全程质量管控体系是保证产品品质稳定性与一致性的重要手段。公司通过《质量控制工程表》建立了从进货检验、过程检验到出货检验一整套完整的检验规范，并制定各个工序、各个零件的检验标准，检验人员严格按照标准和规范操作，保证产品品质的一致性。

在进货环节，通过严格的供应商资质评定选择优秀供货方，制定并严格执行进货检验规程，从材料源头为公司产品质量提供基础。在整个生产过程中，对焊接、热处理等关键、重要工序设立质量监控点，进行实时监控，生产现场安排专职检验人员进行跟班质量监控，严格执行首检、巡检、末检制度，在产品批量投产前严格执行质量归零制度；在成品检查环节，对油缸成品必须进行100%台架试验，对油缸内泄、外泄、耐压力等性能进行全方位检验。实行严格的质量追溯制度，通过每件产品上的唯一识别编码，确保所有已确认或未确认的质量故障能够从采购、仓储、制造、销售等全过程得到追踪并及时消除。

#### **（5）客户资源优质，先发优势显著**

公司与行业内众多知名客户建立了长期稳定的合作关系，优质的客户资源群为公司建立了明显的先发优势，公司在高压油缸行业的市场份额具有广阔的增长空间。

高压油缸行业，客户对于产品质量的稳定性和可靠性要求极高，进入其供应商体系有较高的准入门槛并需要较长时间验证确认，而一旦成为设备主机厂商的供应商，双方会建立起互相依赖的长期合作关系，主机厂商更换关键零配件供应商面临较高的成本与风险，这对潜在竞争者构成较强的进入壁垒。公司

在国内挖掘机行业发展的初期进入挖掘机专用油缸市场领域，当时挖掘机专用油缸市场正处于被国外品牌垄断，市场产品严重短缺的状况，这为本公司提供了难得的进入机遇，并有较多市场验证机会，公司抓住机遇，实现了挖掘机专用油缸的规模化生产；而现阶段国内挖掘机行业已经逐渐成熟，潜在竞争者不再具备过去的市场环境和发展机遇。

公司生产的挖掘机专用油缸主要客户包括：柳工、三一、徐工、玉柴、力士德、中联重科、山东临工、山重建机、福田雷沃等国内著名挖掘机品牌，并成功进入卡特彼勒、神钢、久保田、洋马、加藤、日立和沃尔沃等国际著名挖掘机品牌的供应商体系。2010 年公司在全国挖掘机专用油缸市场占有率达到 20%，2011 年 1-6 月份，公司挖掘机专用油缸市场占有率继续提高，达 23.18%。

公司生产的重型装备用非标准油缸主要客户包括：国内主要旋挖钻机厂商宝峨公司、三一、金泰工程、上海工程机械厂；国内主要隧道掘进设备供应商中铁轨道、中铁隧道、北京华隧通、南车隧道；知名大型桥梁施工设备生产企业天业通联、郑州大方；全球最大的港口机械企业振华重工；国际著名船舶设备厂商 TTS 集团、麦基嘉；冶金工业设备领域的西马克梅尔、达涅利；以及风电设备领域的贺德克等。众多的优质客户群体为公司建立了明显的先发优势，对后来潜在竞争者构成较强进入壁垒，充分的保障了公司未来在国内高压油缸行业市场份额的稳定增长潜力和盈利能力的连续性。

本公司不仅具有优质的客户资源，而且在客户服务方面，坚持先进服务促合作的理念。公司积极倡导由“单纯的设备供应商”向“方案提供商”营销模式转变，公司凭借在装备制造行业的多年经验和在液压技术方面的长期积累，能够在客户提供主机的生产条件、工况、技术要求具体情况下，设计出专业的油缸产品方案，并能够对主机其他相关配套零部件选型、质量与性能提出合理建议，有利于发挥主机整体机械性能。此外，公司从研发源头开始与客户之间建立深层次合作关系，积极与主机客户一起进行新产品、新技术的开发与应用，建立信息互通的研发机制，重点关注节能、环保型油缸产品的研制，以配套节能型整机的开发。

#### **（6）管理模式高效，管理团队专业**

公司一直注重打造高效的管理模式，多年来不断完善组织结构、加强制度建设。公司高效管理模式为：以生产和技术为核心，工作权责直接划分到团队，

单部门负责、多部门协助并相互监督。公司的运作不是依赖于特定个人，而是依赖于整个团队及规范的制度，确保执行力。

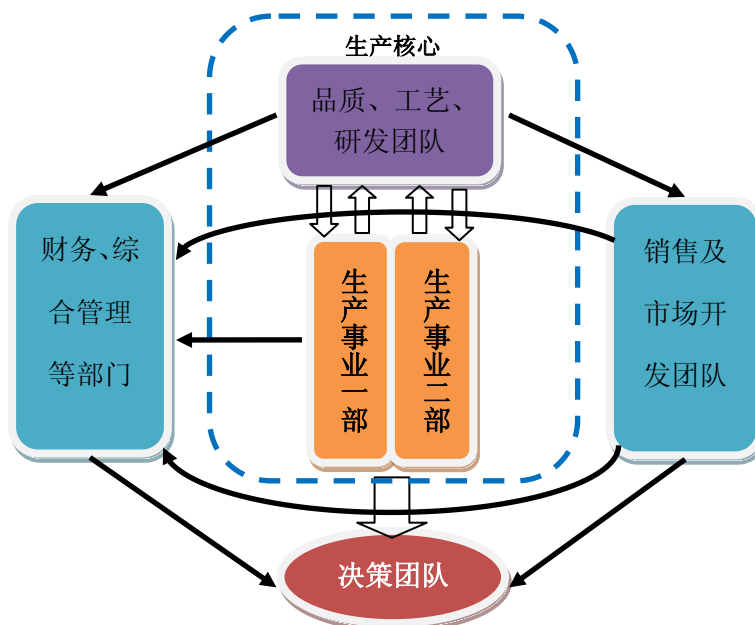

在管理团队建设方面，坚持加强内部培训选拔与引进外部优秀人才相结合的人才策略，建立了一支团结协作、高效务实、忠诚敬业的高素质专业化管理团队。团队成员多数有多年的液压相关行业从业经验以及管理经验，对油缸生产工艺及液压行业发展有着深刻的理解。公司管理团队的凝聚力、对所处行业的洞察力、专门知识以及市场从业经验是本公司实现发展愿景和战略目标的有力保障。此外，公司主要管理人员均间接持有公司股份，既保持了管理团队的稳定，又强化了激励和约束机制。

## 2、公司的竞争优势

### (1) 产能不足

目前，公司业务发展迅速，产品线不断丰富，档次不断提高，但是现有厂房和设备已无法完全适应业务增长的需要，导致公司产品已无法完全满足客户的订单，产能严重不足已成为制约公司快速发展的瓶颈。

### (2) 融资渠道限制

公司目前处于快速发展阶段，扩大再生产及研发投入主要来源于公司自有资金积累，很大程度上影响了公司规模进一步扩大和核心竞争力的持续领先。如果本次公开募集资金成功，将有利于公司迅速扩大产能及更大力度的研发投入，实现更大的规模效益，为投资者带来丰厚回报。

### (3) 研发设备跟不上持续研发的需要

尽管公司的整体实力在国内处于领先地位，但距离成为世界级高端油缸企业的目标仍有一定的差距。为了提升公司在全球高压油缸市场的竞争力，需要加大研发投入力度，迫切需要购入一批高精度的试验和检测设备，引进培养一批兼具理论知识和实践研发经验的高端人才。

## 四、发行人的主营业务情况

### (一) 主要产品的类别和用途

公司主营业务为高压油缸的研发、生产和销售。根据生产管理特点及下游应用领域将油缸分为挖掘机专用油缸和重型装备用非标准油缸。









**挖掘机专用油缸。**挖掘机专用油缸是公司最核心的业务，2010 年其营业收入占全部主营业务收入的 74.47%，2011 年 1 月至 6 月其营业收入占全部主营业务收入的 81.57%。挖掘机专用油缸生产可根据对应挖掘机吨位不同设置不同生产线，以进行标准化、批量化生产。

**重型装备用非标准油缸。**重型装备用非标准油缸，其产品结构类型、缸杆径、行程差异均较大，无法进行标准化生产管理，主要包括大型基建设备用非标准油缸、船舶、海洋工程设备、港口机械用油缸、大型工业设备用油缸。

公司产品及其应用

名称	应用领域	图例	说明
挖掘机专用油缸			挖掘机专用油缸包括：动臂油缸、斗杆油缸和铲斗油缸(部分装备推土油缸)，由于挖掘机的工作环境十分恶劣，工况有重载、高速、灰尘多的特点，对油缸在高压、高频、高速情形下，

			缓冲性能、耐腐蚀性及稳定性等方面要求非常苛刻。	
大型基建设备用非标油缸	旋挖钻机			旋挖钻机的油缸类型较多,包括:变幅油缸、抓斗油缸、加压油缸和桅杆油缸。旋挖钻机油缸具有所处工况极其复杂,行程长,稳定性、保压性和密封要求高等特点。
	架桥机			大型桥梁施工机械用油缸主要用于铁路或者高铁桥梁架设,对油缸的缓冲能力、保压性、稳定性和抗径向力要求极高。
	提梁机			
运梁车				

	隧道盾构机			<p>油缸主要应用于盾构机的推进系统、铰接系统。盾构机用于隧道开挖时只能前进不能后退，通常仅用于一次性作业，或发生故障时地面整体开挖将盾构机吊出进行维修后使用，重置或维修成本高昂，因此盾构机油缸对可靠性要求极高。</p>
	船舶			<p>船舶用油缸主要应用在舵机、液压锚机、绞缆机、液压舱盖等设备上，要求具有非常高的稳定性和耐腐蚀性。材料和技术都需要通过相关船级社的审核。</p>
船舶、海洋工程设备及港口机械用非标准油缸	海洋工程设备			<p>海洋工程设备的钻机平台顶驱液压系统、生产平台液压系统都需要应用大量的液压油缸，对油缸的稳定性、防腐、保压性要求极高。材料和技术都需要通过相关船级社的审核。</p>
	港口机械			<p>港口机械用油缸应用与桥吊、轮胎吊、集装箱起重机、龙门吊、轮胎式起重机、皮带机、卸船机、码垛机等，该类油缸一般处于高空</p>

				作业状态，要求结构简单、牢固可靠、启动平稳，装卸维修方便并兼具较强稳定性。材料和技术都需要通过相关船级社的审核。
大型工业设备用非标准油缸	冶金设备			冶金设备的液压油缸具有品种繁多，型号规格不统一，结构多样化等特点；对设计、制造的要求较高，且要求耐高温、耐冲击、耐污染；适合于各种高温高压、环境恶劣的场合。
	风电设备			风电设备用油缸主要用于风力发电机的叶片变角和转速控制。对风力发电的输出功率、叶片速度或频响控制有至关重要的作用，具有耐腐蚀性强，稳定性高等特点。

## （二）主要产品的工艺流程

高压油缸的生产工艺主要包括：活塞杆工艺、缸筒工艺、缸头工艺、缸底工艺、活塞工艺、法兰工艺和组装工艺。本公司生产的各类高压油缸产品在工艺流程方面无显著差别，主要零部件加工和组装工艺流程如下：

### 1、活塞杆工艺流程

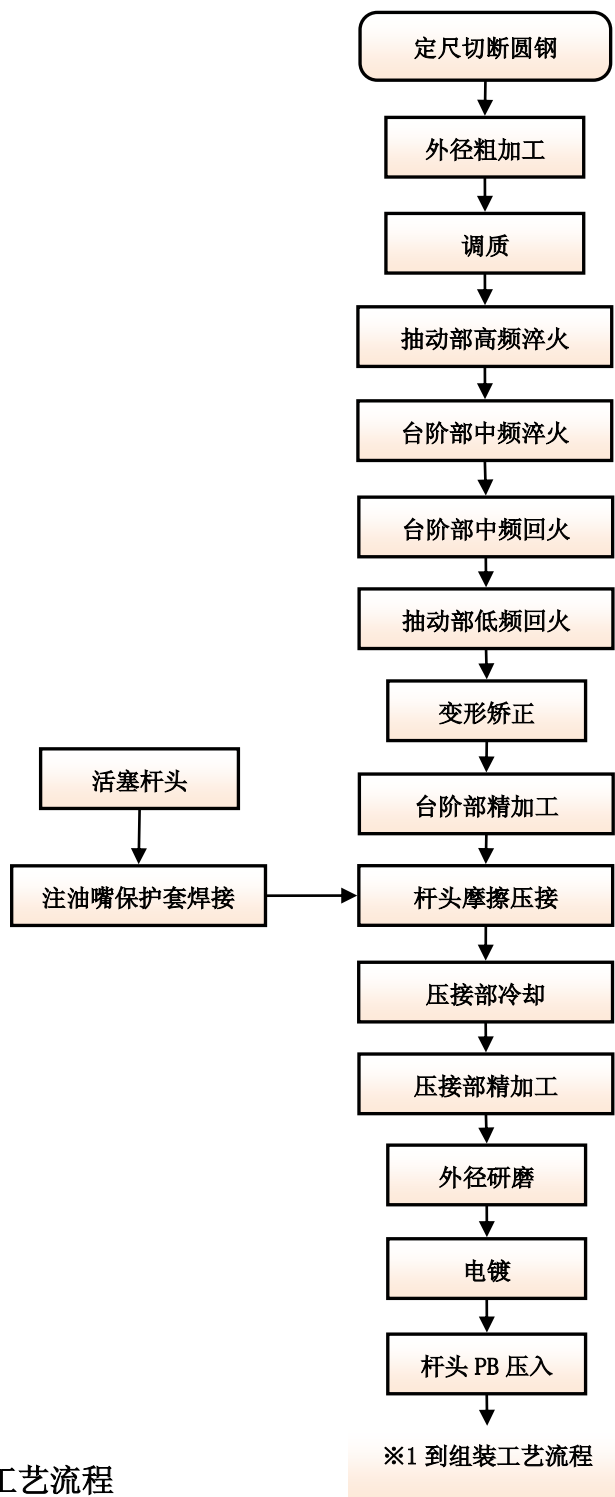

## 2、缸筒工艺流程

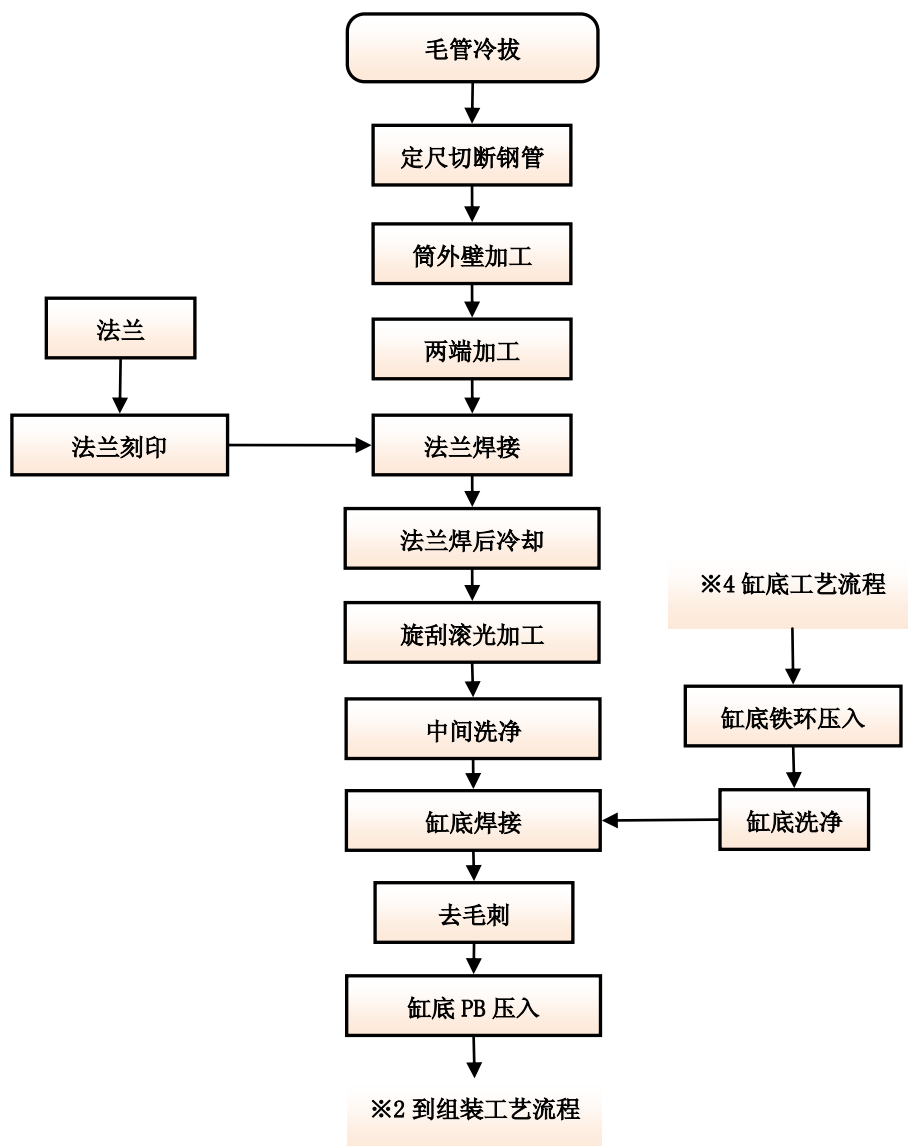

### 3、杆头工艺流程

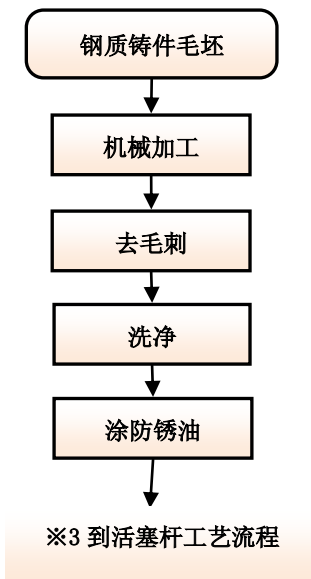

#### 4、缸底工艺流程

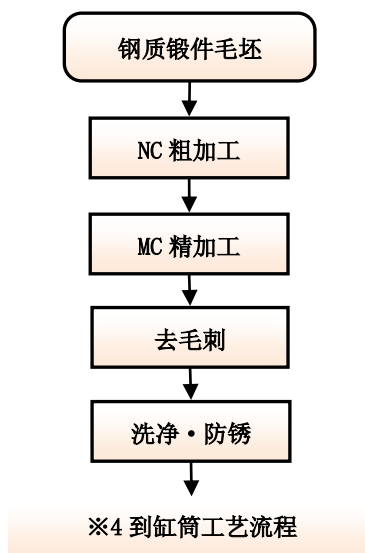

### 5、活塞工艺流程

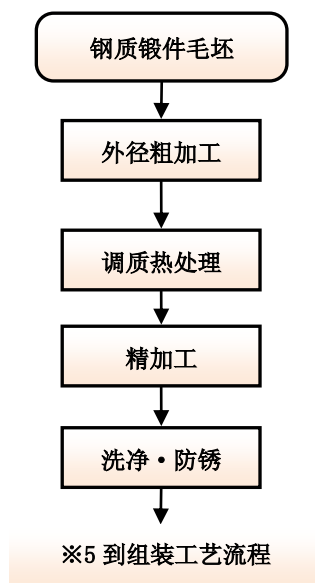

### 6、法兰工艺流程

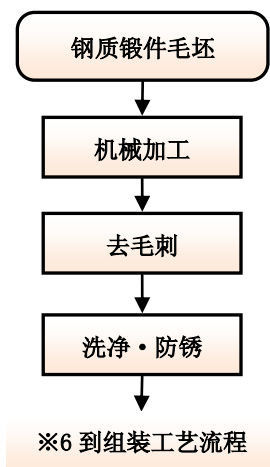

## 7、组装工艺流程

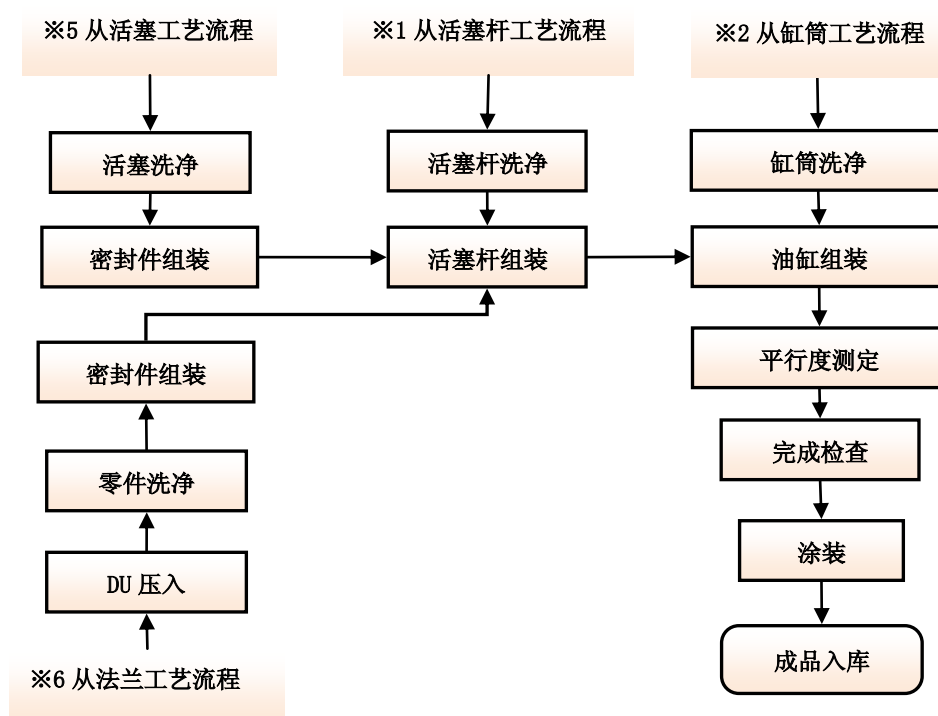

### (三) 发行人的业务模式

公司经过多年的发展，形成了一套行之有效的采购、生产、销售和研发模式。具体模式如下：

#### 1、采购模式

公司建立了以生产计划为轴心的集中采购模式，公司通过 ERP 系统的产品 BOM 和 MRP 运算实现了从采购需求、合同评审、订单、物流、交付、仓储等采购全过程的有效覆盖。公司建立了严密的供应商评价体系，对供应商实施分类管理，严格准入制度并定期开展复评。另外，公司对全部采购物资均进行严格的质量控制，从源头上确保产品质量。

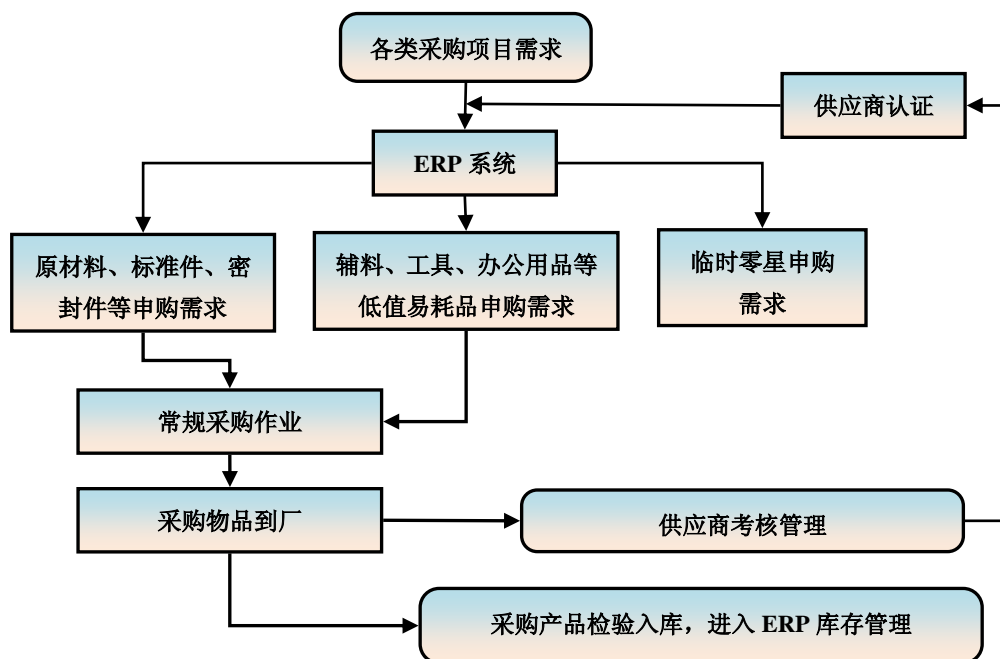

## 2、生产模式

公司根据所处行业的特性，确定了“以销定产”的生产模式。“以销定产”模式使得公司可以根据所获得具体销售订单的情况来安排生产计划，有利于提高公司生产设备的使用效率并合理配置生产和技术人员的工作；同时，公司依据生产计划来制定原材料采购计划，能有效控制原材料的库存量和采购价格，减少资金占用，从而最大限度提高公司的经营效率。

依照产品特性和作业模式的不同将生产分为：挖掘机专用油缸生产和重型装备用非标准油缸生产。挖掘机专用油缸类型、规格和尺寸相对比较固定，属于批量生产模式，重型装备用非标准油缸由于客户要求不同、尺寸变化频繁，属于小批量、多批次定制模式。

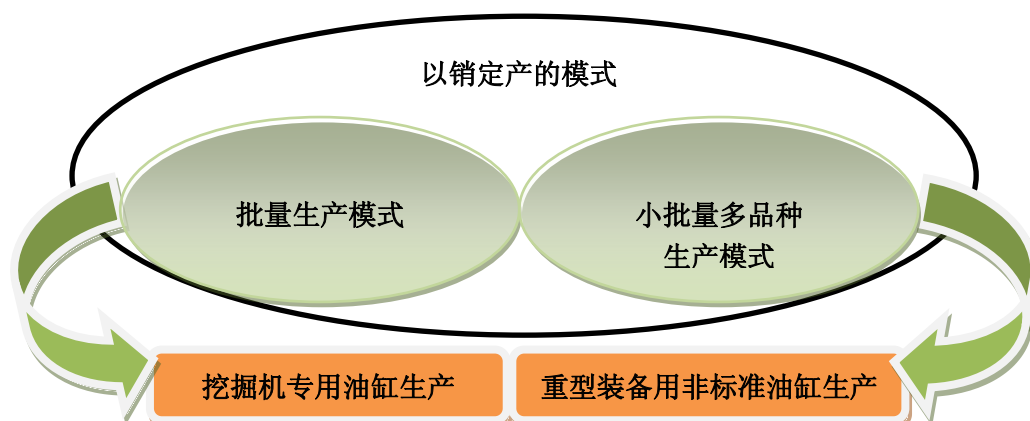

### 3、销售模式

公司产品属于中间产品，为下游主机厂家提供配套，产品主要采取配套直销的销售模式。公司针对下游挖掘机和重型装备客户的不同特点，采取两类不同的客户管理模式。（1）针对挖掘机专用油缸客户资源集中的特点，销售部组织专业团队对重点客户进行开拓和销售服务。以纳入主机厂的供应商体系作为销售工作的核心，一旦通过主机厂认证进入供应体系，公司将组织拓展与该主机厂商技术、质量、商务等全方位的服务与合作。（2）针对重型装备用非标准油缸门类比较多、客户定制类型多样、销售区域广泛的特点，销售部对国内和国际市场进行区域划分，由每个团队负责各自区域内重型装备用油缸市场的销售。

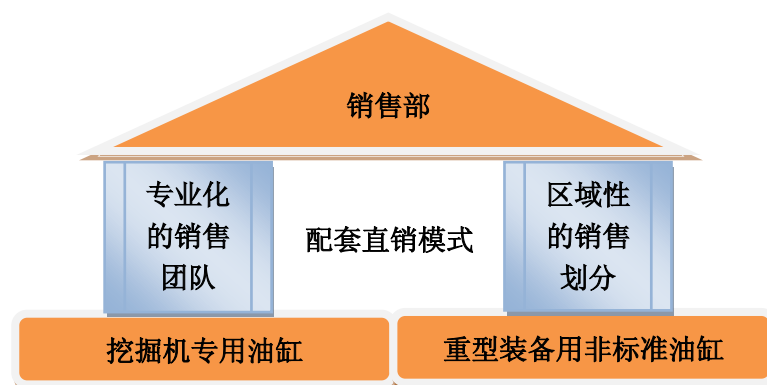

针对公司销售特点，公司建立以下销售业务流程：

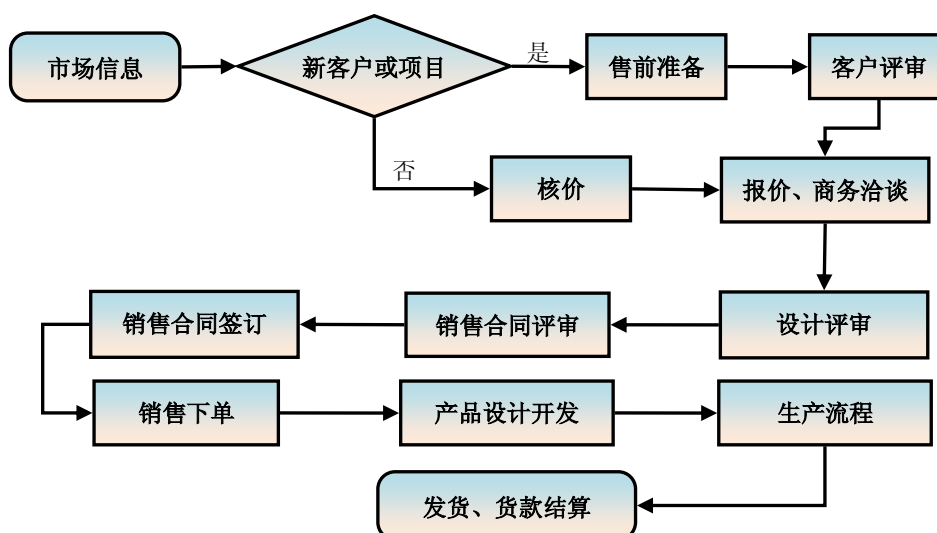

### 4、研发模式

公司的主要技术来源为自主研发，包括原始创新、集成创新和成熟技术消

化吸收再创新。公司的研发模式以自主研发为主、合作开发为辅。公司新产品开发通常来源于市场部门的信息收集和研发部的研究规划以及与行业协会等外部机构的交流，研发部门经过论证以后，设计出最初的产品，然后经过工艺改进、试制，并模拟工况进行寿命检测，最终确定是否投入生产。

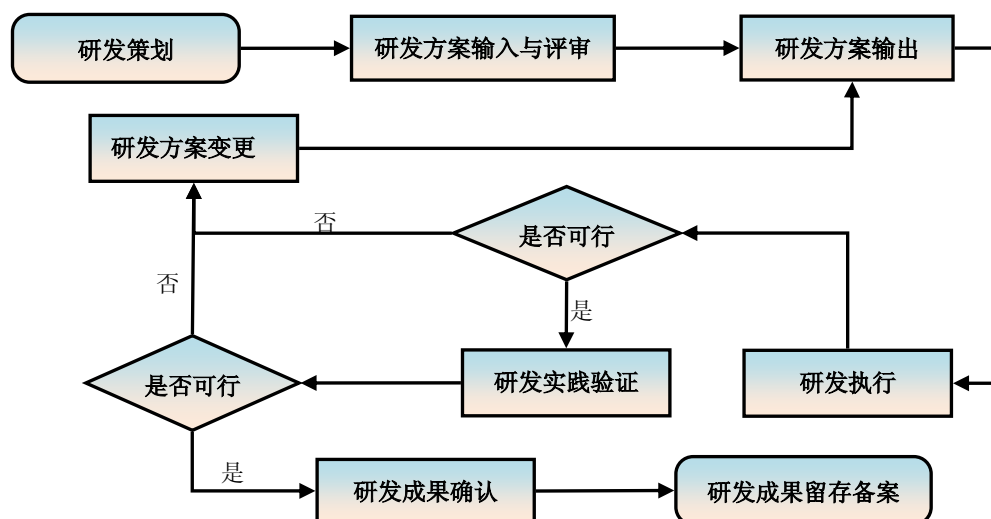

#### （四）主要产品的产销情况

##### 1、主要产品产能、产量和销量情况

（1）报告期内，公司的产销情况如下表所示：

单位：只

产销情况		2011年1-6月	2010年	2009年	2008年
挖掘机专用油缸	产量	113,354.00	138,020	50,265	42,891
	销量	115,506.00	135,318	50,555	42,176
	产销率	101.90%	98.04%	100.58%	98.33%
重型装备用非标 准油缸	产量	19,423.00	27,640	27,539	18,325
	销量	19,133.00	27,042	28,245	16,974
	产销率	98.51%	97.84%	102.56%	92.63%

**(2) 报告期内，公司的产能利用情况如下表：**

单位：只

产能利用情况		2011年1-6月	2010年	2009年	2008年
挖掘机 专用油缸	产能	80,000	100,000	50,000	45,000
	产量	113,354.00	138,020	50,265	42,891
	产能利用率	141.69%	138.02%	100.53%	95.31%
重型装备用 非标准油缸	产能	20,000	30,000	30,000	18,000
	产量	19,423.00	27,640	27,539	18,325
	产能利用率	97.12%	92.13%	91.80%	101.81%

**报告期公司产量快速增长的原因**

报告期内，公司产量快速增长，主要原因为：

① **关键设备投入**。公司大幅增加对机器设备类固定资产投入，固定资产中机器设备账面原值从2009年末的8,396.80万元增长到2010年末的13,303.59万元，2011年6月末又增长到18,939.65万元。主要新增关键设备包括：专用外圆磨床、专用刮削辊光机床、液压缸自动装配机、活塞杆装配机、卧式数控车床、自动摩擦焊接机、活塞杆感应淬回火装置、高压油缸全自动数控型式试验机等关键生产设备。这些先进设备的增加，打通了生产程序中的若干瓶颈环节，尤其是突破了精密加工、焊接、热处理环节的产能短板，大大缩短了单位油缸的生产时间，提高了生产效率。

② **增加员工人数，调整作业班次**。报告期内，公司不断增加生产性员工，2008年末、2009年末、2010年末和2011年6月末生产性员工人数分别为279人、328人、507人和620人。在增加作业人员的同时，公司根据生产需要采用增加作业班次、周末轮休等方式进一步提高产能。

③ **技术改造与工艺优化**。报告期内，公司通过技术改造与优化工艺的方式突破产能短板对整体产能的限制。如通过改进工艺，公司缸头、法兰与后缸底等平均单件焊接时间由原来的10—12分钟/件缩短为7-8分钟/件，大幅提高了焊接效率；通过更换加工中心刀具及改进刀具与设备匹配性的方式，盘类零件加工速度提升30%。

尽管公司采取多种措施提高产能，但目前产能利用率已经处于满负荷的状

态，产能进一步提高的潜力已非常有限。

报告期内机器设备折旧方法及其合理性

#### (1) 机器设备的折旧方法

发行人从 2005 年成立开始，根据与固定资产有关的经济利益的预期实现方式选择了年限平均法作为机器设备的折旧方法，具体折旧年限为 10 年，残值率为 5-10%。

#### (2) 机器设备产能利用情况

##### A、机器设备变动情况

金额单位：元

项目	2011 年 6 月 30 日	2010 年 12 月 31 日	2009 年 12 月 31 日	2008 年 12 月 31 日
账面原值	189,396,535.88	133,035,882.37	83,967,988.39	73,724,738.60
累计折旧	27,401,693.59	21,455,048.90	12,804,496.18	5,591,732.41
减值准备	—	—	—	—
账面价值	161,994,842.29	111,580,833.47	71,163,492.21	68,133,006.19

从上表可以看出，报告期内，公司不断加大设备投入，尤其是 2010 年和 2011 年上半年，为了满足生产需要，设备投入明显增加。

##### B、机器设备产能利用情况

报告期内，公司生产重型装备用非标油缸的产能能够满足生产需要，2008 年、2009 年公司生产挖掘机专用油缸的产能能够满足生产需要，从 2010 年起，随着下游行业的快速发展，公司生产的挖掘机专用油缸市场需求旺盛，虽然公司不断加大设备投入，但仍然不能满足市场需求，导致产能利用率偏高。

#### (3) 公司机器设备折旧方法的合理性分析

A、公司为了能生产出高性能、高品质的高压油缸产品，从成立至今，公司对固定资产的采购始终坚持设备先进性优先的采购理念，购进的關鍵生产设备是按照满足 24 小时连续生产要求设计制造的定制设备，性能稳定、适合高强度作业。目前半数以上的设备为 2010 年、2011 年上半年购进的，设备新、性能稳定、效率高，单台价值较高，正常使用寿命超过 10 年；另外，公司对机器设备制定了完善的三级维护管理制度，每台设备均有专人负责，定期对设备进行检修和维护保养，以维持设备的性能。因此，即使短期内公司设备负荷较重，并不会导致

设备的预期剩余使用寿命短于剩余折旧年限。每年年底公司结合设备实际使用情况对包括机器设备在内的固定资产预期剩余使用寿命、折旧方法等进行全面复核，检查折旧方法、折旧年限等是否合理。

B、公司考虑到重型装备用非标油缸生产设备与挖掘机专用油缸生产设备在生产部分关键部件上具有一定的通用性，在 2010 年、2011 年上半年利用生产重型装备用非标油缸设备生产了挖掘机专用油缸的一部分通用部件，从而在一定程度上缓解了挖掘机设备产能不足问题。

C、公司从 2010 年下半年开始用自有资金及银行贷款对年产 20 万只挖掘机专用油缸项目进行先期投入，到 2011 年 6 月，该项目的第一条生产线已达到预定可使用状态，其余三条生产线也将在 2011 年下半年陆续投产。这将降低现有设备的负荷，使得公司比较高的产能利用率降至合理水平。

此外，公司的生产模式为订单式生产，机器设备预计工作总量要取决于公司预计订单情况、设备先进性、保养的合理性等，并且各类产品因规格型号不一致产值存在较大差异，由于无法对公司预计订单情况及规格型号等进行合理估计，所以公司生产模式决定了难以选用工作量法作为机器设备的折旧方法。

#### (4) 主要核查程序

A、检查公司机器设备折旧政策和方法是否符合企业会计准则的规定，确定其所采用的折旧方法能否在固定资产预计使用寿命内合理分摊其成本，前后期是否一致，预计使用寿命和预计净残值是否合理。

B、检查机器设备购进的合同、发票等原始单据，确认公司购进设备入账价值的正确性。

C、结合期末盘点，现场检查机器设备是否存在及实际运行状况。

D、检查被审计单位制定的机器设备管理制度、设备维护保养的相关记录等。

#### (5) 保荐机构和会计师意见

经核查，保荐机构和会计师认为，公司 2010 年、2011 年上半年机器设备产能利用率较高，是一种暂时现状，随着在建工程的完工投产，产能利用率将逐步回归到正常状态，不会导致设备的预期剩余使用寿命短于剩余折旧年限，财务上也不需因暂时现状而改变既定折旧政策。同时公司对机器设备采取了比较好的维护保养措施，机器设备先进，成新率高，使用正常，并能做到合理调配生产设备

的作业流程，公司选择年限平均法作为机器设备的折旧方法是合理的，符合公司实际情况。

## 2、公司产品平均单位价格变化情况

单位：元/只

序号	产品类别		2011年1-6月	2010年	2009年	2008年
1	挖掘机专用油缸	大型	9,042.11	9,590.49	10,097.81	10,755.72
2		中型	5,901.65	5,809.54	4,874.27	5,042.13
3		小型	2,377.76	2,414.54	2,317.59	2,517.92
4	重型装备用非标准油缸		6,002.94	7,193.60	7,169.14	7,738.90

报告期内，本公司主要产品平均销售单价因产品结构变化与原材料价格变化而存在一定幅度的波动。由于液压油缸产品规格、型号、技术要求、应用领域等方面差异很大，产品定价之间存在一定的差异。

## 3、报告期内，向前五名客户销售收入总额及其占营业收入的比例

### (1) 报告期挖掘机专用油缸销售前五名客户情况

#### ① 2011年1月至6月

客户名称	销售类别	销售金额 (万元)	销售成本 (万元)	销售毛利率(%)
三一重机有限公司	挖掘机专用油缸	11,190.43	6,341.73	43.33
柳州柳工挖掘机有限公司	挖掘机专用油缸	10,692.59	6,001.23	43.87
徐州徐工挖掘机械有限公司	挖掘机专用油缸	6,063.93	3,448.29	43.13
广西玉柴重工有限公司	挖掘机专用油缸	4,268.00	2,389.06	44.02
长沙中联重工科技发展股份有限公司	挖掘机专用油缸	3,538.40	1,948.03	44.95

续

客户名称	占同类产品收入比例(%)	应收账款期末余额 (万元)	期后回款 (万元)	占客户相关产品采购比例(%)
三一重机有限公司	21.13	—	—	52.00

柳州柳工挖掘机有限公司	20.19	3,138.87	—	100.00
徐州徐工挖掘机械有限公司	11.45	—	—	100.00
广西玉柴重工有限公司	8.06	1,590.74	280.00	65.00
长沙中联重工科技发展股份有限公司	6.68	—	—	100.00

注：鉴于柳州柳工挖掘机有限公司与广西玉柴重工有限公司为公司重点客户，公司给予其 1-2 个月的付款信用期，上述未收回的应收账款余额尚在信用期内。

## ② 2010 年度

客户名称	销售类别	销售金额 (万元)	销售成本 (万元)	销售毛利率 (%)
三一重机有限公司	挖掘机专用油缸	12,909.95	7,446.51	42.32
柳州柳工挖掘机有限公司	挖掘机专用油缸	12,540.29	7,189.43	42.67
徐州徐工挖掘机械有限公司	挖掘机专用油缸	7,164.87	4,115.49	42.56
广西玉柴重工有限公司	挖掘机专用油缸	5,967.35	3,414.50	42.78
力士德工程机械股份有限公司	挖掘机专用油缸	4,012.07	2,276.51	43.26

续

客户名称	占同类产品收入比例 (%)	应收账款期末余额 (万元)	期后回款 (万元)	占客户相关产品采购比例 (%)
三一重机有限公司	21.23	-	-	56.00
柳州柳工挖掘机有限公司	20.62	3,695.09	3,695.09	100.00
徐州徐工挖掘机械有限公司	11.78	-	-	100.00
广西玉柴重工有限公司	9.81	847.05	847.05	68.00
力士德工程机械股份有限公司	6.60	250.28	250.28	100.00

## ③ 2009 年度

客户名称	销售类别	销售金额 (万元)	销售成本 (万元)	销售毛利率 (%)
广西玉柴重工有限公司	挖掘机专用油缸	3,615.22	2,120.19	41.35
柳州柳工挖掘机有限公司	挖掘机专用油缸	3,406.19	2,004.78	41.14
三一重机有限公司	挖掘机专用油缸	2,275.88	1,341.41	41.06
徐州徐工挖掘机械有限公司	挖掘机专用油缸	2,020.69	1,188.64	41.18
力士德工程机械股份有限公司	挖掘机专用油缸	1,820.76	1,055.22	42.05

续

客户名称	占同类产品收入比例 (%)	应收账款期末余额 (万元)	期后回款 (万元)	占客户相关产品采购比例 (%)
广西玉柴重工有限公司	18.18	575.14	575.14	78.00
柳州柳工挖掘机有限公司	17.14	137.17	137.17	64.01
三一重机有限公司	11.45	177.99	177.99	23.50
徐州徐工挖掘机械有限公司	10.16	-	-	100.00
力士德工程机械股份有限公司	9.16	161.00	161.00	100.00

## ④ 2008 年度

客户名称	销售类别	销售金额 (万元)	销售成本 (万元)	销售毛利率 (%)
柳州柳工挖掘机有限公司	挖掘机专用油缸	3,204.77	1,912.05	40.34
广西玉柴重工有限公司	挖掘机专用油缸	1,448.57	867.77	40.09
徐州徐挖约翰迪尔机械制造有限公司	挖掘机专用油缸	898.09	535.20	40.41
力士德工程机械股份有限公司	挖掘机专用油缸	844.64	493.08	41.62

上海而一工程机械有限公司	挖掘机专用油缸	816.95	481.24	41.09
--------------	---------	--------	--------	-------

续

客户名称	占同类产品收入比例(%)	应收账款期末余额(万元)	期后回款(万元)	占客户相关产品采购比例(%)
柳州柳工挖掘机有限公司	20.25	334.67	334.67	63.96
广西玉柴重工有限公司	9.15	590.07	590.07	28.87
徐州徐挖约翰迪尔机械制造有限公司	5.68	35.21	35.21	-
力士德工程机械股份有限公司	5.34	45.27	45.27	100.00
上海而一工程机械有限公司	5.16	83.85	83.85	-

注:

(1) 对报告期客户采购挖掘机专用油缸情况实施函证, 其中三一重机有限公司、广西玉柴重工有限公司、徐州徐工挖掘机有限公司已回函, 上述公司从恒立股份采购挖掘机专用油缸占该公司同类产品采购总额的比例根据回函结果直接填列。

(2) 考虑到无法从公开信息取得客户采购挖掘机专用油缸数据, 拟根据中国工程机械工业协会挖掘机械分会统计数据计算公司挖掘机专用油缸占客户相关产品采购比例, 计算公式为: 公司挖掘机专用油缸占客户相关产品采购比例=公司向该客户销售挖掘机专用油缸数量/(中国工程机械工业协会挖掘机械分会统计该公司报告期销售数量×4), 由于采用的是销售数量, 所以对计算结果超过 100% 的数据全部填列 100.00%。

(3) 对未回函又确实无法取得相关信息的公司不填写占比数据。

从上表数据得知, 公司挖掘机专用油缸主要客户销售毛利率波动较小, 应收账款回款情况良好。

## (2) 报告期重型装备用非标准油缸销售前五名客户情况

### ① 2011 年 1-6 月

客户名称	销售类别	销售金额(万元)	销售成本(万元)	销售毛利率(%)
上海金泰工程机械有限公司	重型装备用非标准油缸	1,333.22	775.18	41.86

上海强农工程设备有限公司	重型装备用非标准油缸	830.90	493.77	40.57
上海小嵩工程机械有限公司	重型装备用非标准油缸	818.18	476.07	41.81
上海工程机械厂有限公司	重型装备用非标准油缸	617.57	368.49	40.33
林德（中国）叉车有限公司	重型装备用非标准油缸	463.05	266.37	42.47

续

客户名称	占同类产品收入比例(%)	应收账款期末余额(万元)	期后回款(万元)	占客户相关产品采购比例(%)
上海金泰工程机械有限公司	11.61	383.29	150.00	—
上海强农工程设备有限公司	7.23	—	—	—
上海小嵩工程机械有限公司	7.12	276.45	—	—
上海工程机械厂有限公司	5.38	—	—	—
林德（中国）叉车有限公司	4.03	213.09	68.63	—

## ② 2010 年度

客户名称	销售类别	销售金额(万元)	销售成本(万元)	销售毛利率(%)
上海金泰工程机械有限公司	重型装备用非标准油缸	2,272.96	1,340.92	41.01
安徽海螺川崎节能设备制造有限公司	重型装备用非标准油缸	1,184.62	684.32	42.23
上海工程机械厂有限公司	重型装备用非标准油缸	1,166.56	697.43	40.21
三一重型装备有限公司	重型装备用非标准油缸	1,158.03	674.77	41.73
上海住友商事有限公司	重型装备用非标准油缸	868.15	516.55	40.50

续

客户名称	占同类产品收入比例(%)	应收账款期末余额(万元)	期后回款(万元)	占客户相关产品采购比例(%)
上海金泰工程机械有限公司	11.68	217.25	217.25	-
安徽海螺川崎节能设备制造有限公司	6.09	34.07	34.07	-
上海工程机械厂有限公司	6.00	-	-	-
三一重型装备有限公司	5.95	-	-	-
上海住友商事有限公司	4.46	0.66	0.66	-

## ③ 2009 年度

客户名称	销售类别	销售金额(万元)	销售成本(万元)	销售毛利率(%)
上海强农工程设备有限公司	重型装备用非标准油缸	2,508.95	1,443.36	42.47
上海小嵩工程机械有限公司	重型装备用非标准油缸	2,213.49	1,298.24	41.35
上海金泰工程机械有限公司	重型装备用非标准油缸	1,278.00	745.19	41.69
安徽海螺川崎节能设备制造有限公司	重型装备用非标准油缸	1,210.45	686.63	43.27
上海工程机械厂有限公司	重型装备用非标准油缸	928.55	537.71	42.09

续

客户名称	占同类产品收入比例(%)	应收账款期末余额(万元)	期后回款(万元)	占客户相关产品采购比例(%)
上海强农工程设备有限公司	12.39	465.81	465.81	-
上海小嵩工程机械有限公司	10.93	-	-	-
上海金泰工程机械有限公司	6.31	267.26	267.26	-
安徽海螺川崎节能设备制造有限公司	5.98	62.60	62.60	-
上海工程机械厂有限公司	4.59	-	-	-

## ④ 2008 年度

客户名称	销售类别	销售金额 (万元)	销售成本 (万元)	销售毛利率 (%)
上海小嵩工程机械有限公司	重型装备用非标准油缸	5,365.46	3,085.20	42.50
上海振华港口机械(集团)股份有限	重型装备用非标准油缸	1,393.05	805.29	42.19
上海金泰工程机械有限公司	重型装备用非标准油缸	1,168.63	673.94	42.33
上海丹尼逊液压件有限公司	重型装备用非标准油缸	950.12	539.87	43.18
上海工程机械厂有限公司	重型装备用非标准油缸	725.37	414.16	42.90

续

客户名称	占同类产品收入比例(%)	应收账款期末余额 (万元)	期后回款 (万元)	占客户相关产品采购比例(%)
上海小嵩工程机械有限公司	40.85	497.97	497.97	-
上海振华港口机械(集团)股份有限	10.60	162.14	162.14	-
上海金泰工程机械有限公司	8.90	129.88	129.88	-
上海丹尼逊液压件有限公司	7.23	969.63	969.63	-
上海工程机械厂有限公司	5.52	-	-	-

由于公司重型装备用非标准油缸均为客户定制,且无法从公开市场获取客户相关采购、销售信息,故没有填写占客户相关产品采购比例数据。

从上表数据得知,公司报告期内重型装备用非标准油缸主要客户销售毛利率波动较小,应收账款回款情况良好。

保荐机构和会计师通过分析主要客户的销售毛利率,检查销售合同、销售发票、发货单、验收单、销售回款和实施函证等审计程序,认为公司主要客户销售毛利率正常、应收账款回款符合约定,销售收入真实,销售量准确。

报告期内公司不存在向单个客户的销售比例超过总额的50%或者严重依赖于少数客户的情况。

## 4、前五大客户与发行人关联关系、利益关系

本公司董事、监事、高级管理人员和核心技术人员、主要关联方或持有公司5%以上股份的股东在上述客户中不存在占有权益的情况。

## （五）原材料及能源供应情况

### 1、主要原材料、配件采购及价格变动情况

序号	材料名称	单位	2011年1-6月		2010年		2009年		2008年	
			单价 (元)	总金额 (万元)	单价 (元)	总金额 (万元)	单价 (元)	总金额 (万元)	单价 (元)	总金额 (万元)
1	钢管	KG	5.15	8,053.32	4.90	9,949.24	4.78	4,554.42	7.29	4,742.23
2	圆钢	KG	4.75	9,067.94	4.32	7,926.02	3.69	4,039.55	5.42	3,582.03
3	锻、铸件	KG	6.90	7,599.62	6.48	8,607.90	6.13	3,992.04	7.46	3,554.85
4	密封件	只	13.11	3,527.50	12.95	5,694.25	12.52	2,074.14	12.36	1,769.06
5	钢板	KG	4.26	244.77	4.00	309.21	3.81	360.07	5.54	669.62

### 2、主要原材料、配件和能源动力占成本的比重(%)

原料与能源	2011年1-6月	2010年	2009年	2008年
原材料、配件	74.89	76.28	76.39	82.23
能源动力	1.83	2.11	2.33	2.30

### 3、报告期内，公司向前5名供应商采购总额及其占采购总额的比例

年度	序号	供应商名称	采购金额(万元)	占总采购比例
2011年 1-6月	1	江苏沙钢集团淮钢特钢有限公司	5,278.54	13.63%
	2	上海信士实业发展有限公司	4,004.61	10.34%
	3	无锡市振达模锻制造有限公司	1,862.14	4.81%
	4	常州雅浦锻件有限公司	1,551.11	4.00%
	5	佛山市捷臣液压密封技术有限公司	1,387.47	3.58%
		合计		<b>14,083.87</b>
2010年	1	江苏沙钢集团淮钢特钢有限公司	4,282.87	10.23%
	2	攀钢集团成都钢钒有限公司	2,292.34	5.48%

	3	无锡市振达模锻制造有限公司	1,784.07	4.26%
	4	上海信士实业发展有限公司	1,781.84	4.26%
	5	常州市雅浦锻件有限公司	1,745.13	4.17%
	合 计		<b>11,886.25</b>	<b>28.40%</b>
2009 年度	1	成都合益钢管实业有限公司	1,118.66	5.81%
	2	无锡继平锻造有限公司	993.28	5.16%
	3	常州市雅浦锻件有限公司	729.72	3.79%
	4	常州益联商贸有限公司	719.20	3.73%
	5	常州三澳物资有限公司	679.72	3.53%
	合 计		<b>4,240.58</b>	<b>22.02%</b>
2008 年度	1	无锡继平锻造有限公司	1,101.42	6.32%
	2	常州三澳物资有限公司	997.25	5.72%
	3	无锡市苏昕模锻有限公司	723.71	4.15%
	4	沈阳腾飞钢铁经销有限公司	709.56	4.07%
	5	无锡贝来钢管有限公司	570.44	3.27%
	合 计		<b>4,102.38</b>	<b>23.53%</b>

报告期内，本公司不存在向单个供应商采购比例超过公司采购总额50%的情况；也不存在公司董事、监事、高级管理人员和核心技术人员、主要关联方或持有公司5%以上股份的股东在上述供应商中占有权益的情况。

## 五、发行人的主要固定资产与无形资产

### （一）主要固定资产

截至 2011 年 6 月 30 日，公司的主要固定资产情况如下：

单位：万元

固定资产类别	原值	累计折旧	减值准备	账面价值
房屋及建筑物	10,824.03	294.07	-	10,529.96
机器设备	18,939.65	2,740.17	-	16,199.48
电子设备	350.72	121.43	-	229.29
运输工具	692.16	60.06	-	632.10
其他设备	268.16	39.48	-	228.68
合计	<b>31,074.73</b>	<b>3,255.21</b>	-	<b>27,819.52</b>

## 1、主要生产设备

截至 2011 年 6 月 30 日，公司的主要生产设备（净值在 200 万元以上）如下：

序号	设备名称	数量 (台)	原值 (元)	净值 (元)	尚可使用年 限(年)
1	FW 型丰田数控摩擦 焊接机	2	10,822,035.41	10,010,382.71	9.17
2	卧式加工中心	7	9,991,453.01	9,541,837.61	9.50
3	数控复合加工机	4	7,115,027.77	7,115,027.77	10.00
4	数控外圆磨床	2	6,035,060.32	6,035,060.32	10.00
5	数控复合加工机	4	5,991,796.22	5,991,796.22	10.00
6	特缸车间卧式涂装 线	1	5,282,051.28	5,044,359.00	9.50
7	丰田自动摩擦焊接 机	1	6,397,192.00	4,909,844.86	7.42
8	活塞杆台阶部感应 淬回火装置	2	4,759,775.81	4,759,775.81	10.00
9	FW 型丰田数控摩擦 焊机	1	4,189,638.43	4,189,638.43	10.00
10	卧式数控车床	2	5,056,284.00	3,880,697.97	7.42
11	数控车床	5	4,998,443.00	3,836,305.08	7.42
12	数控车床	4	4,957,112.25	3,804,583.71	7.42
13	湿式抛光机	2	3,795,482.57	3,795,482.57	10.00
14	FW 型丰田数控摩擦 焊接机	1	3,933,177.82	3,638,189.52	9.17
15	干式抛光机	2	3,618,137.21	3,618,137.21	10.00
16	自动挂镀镍铬设备	1	3,743,589.77	3,575,128.25	9.50
17	活塞杆感应淬回火 装置	1	3,461,538.48	3,046,153.84	8.67
20	全自动数控矫直机	2	2,984,583.22	2,984,583.22	10.00
21	高压油缸全自动数 控型式试验机	1	2,681,971.00	2,500,937.98	9.25
22	中小型油缸全自动 数控涂装设备	1	2,265,470.24	2,265,470.24	10.00
23	专用刮削辊光机床 及附件	1	2,677,845.68	2,135,582.00	7.75

## 2、房屋建筑物

公司的房屋建筑物情况如下表：

房产证证号	建筑面积 (平方米)	用途	取得方式	房屋坐落
常房权证武字第 26003332 号	21,477.86	工业	自建	雪堰镇工业集中区

## (二) 主要无形资产

### 1、商标

#### (1) 发行人拥有的商标

截至本招股说明书签署日，发行人拥有注册商标三项，具体信息如下：

序号	商标名称	注册人	注册号	类别	有效期限
1		恒立股份	7675836	第 7 类：润滑油泵；阀（机器零件）；液压元件（不包括车辆液压系统）、液压耦合器、液压滤油器、气动元件	2010 年 12 月 21 日至 2020 年 12 月 20 日
2		恒立股份	1565969	第 7 类：液压元件（不包括汽车液压系统）、液压耦合器、液压滤油器、气动元件	2001 年 5 月 7-2011 年 5 月 6 日
3		恒立股份	3648636	第 7 类：熨衣机；鼓风机；谷物压缩、吸入和运送用鼓风机；气动传输装置	2006 年 9 月 21-2016 年 9 月 20 日

注册号为“1565969”的注册商标已于 2011 年 1 月 17 日提交续展申请，该续展不存在法律障碍。

### 2、专利

截至本招股说明书签署日，发行人拥有专利情况如下表：

序号	专利名称	专利类型	申请日	有效期限	专利号
1	一种螺纹锁紧装置	实用新型	2008年3月7日	十年	ZL200820032809.2
2	缓冲高压油缸	实用新型	2008年3月7日	十年	ZL200820032813.9
3	油缸试验装置	实用新型	2009年6月17日	十年	ZL200920046615.2
4	电动直线驱动器	实用新型	2009年6月17日	十年	ZL200920046616.7
5	油缸导向套防松装置	实用新型	2009年6月17日	十年	ZL200920046634.5
6	浮动式缓冲液压油缸	实用新型	2009年6月17日	十年	ZL200920046635.X
7	机械自锁油缸	实用新型	2009年6月17日	十年	ZL200920046636.4
8	机械式无杆气缸	实用新型	2009年10月26日	十年	ZL200920049282.9
9	缸筒（一）	外观设计	2009年10月15日	十年	ZL200930292789.2
10	缸筒（二）	外观设计	2009年10月15日	十年	ZL200930292788.8
11	缸筒（三）	外观设计	2009年10月15日	十年	ZL200930292787.3
12	缸筒（四）	外观设计	2009年10月15日	十年	ZL200930292786.9
13	缸筒（五）	外观设计	2009年10月15日	十年	ZL200930292785.4
14	带插装液压锁的液压油缸	实用新型	2010年8月19日	十年	ZL201020500350.1
15	大速比型液压油缸	实用新型	2010年8月19日	十年	ZL201020500339.5
16	风电系统用变浆油缸	实用新型	2010年8月19日	十年	ZL201020500347.x
17	矿用车辆用悬挂油缸	实用新型	2010年8月19日	十年	ZL201020500337.6

### 3、土地使用权

截至本招股说明书签署日，公司自有的土地使用权情况如下：

序号	土地使用权证号	使用权面积（平方米）	土地座落位置	用途	取得方式	终止日期
1	武国用（2010）第1206541号	170,659.10	武进高新技术产业开发区	工业	出让	2060年11月19日
2	武国用（2010）第1206542号	83,196.90	武进高新技术产业开发区	工业	出让	2060年11月19日
3	武国用（2010）第1204837号	33,319.80	雪堰镇工业集中区	工业	出让	2056年9月27日

## 六、安全生产及环保情况

### (一) 安全生产

公司按照国家对安全生产的有关制度，结合公司生产工艺等实际情况，制订并认真贯彻执行各项安全生产管理制度。公司按照 OHSAS 的相关标准建立职业安全卫生管理体系（OHSAS 18001：2007 标准）。

1、公司对新进员工提供入职培训、安全生产操作、车间培训等。完善员工上岗培训，只有通过上岗培训并掌握相关技能的员工才能上岗操作；

2、设备选择上考虑员工安全性，公司在设备选择上，尽量选择具有防护功能的自动化生产设备，降低员工安全风险；

3、完善安全检查制度，车间实行月检和日检相结合的检查制度，排查安全隐患。

2011 年 7 月 19 日，常州市武进区安全生产监督管理局出具《安全生产守法情况的证明》：“江苏恒立高压油缸股份有限公司（股改之前为江苏恒立高压油缸有限公司）为本局所辖企业，自 2008 年 1 月 1 日至今已经依法取得其安全生产所需的全部批准和许可，符合国家及地方有关安全生产法律、法规和规范性文件的规定，未发生重大安全事件，不存在违反安全生产法律、法规和规范性文件的情形，亦不存在受到本局行政处罚的情形。”

### (二) 环境保护

#### 1、环保措施

发行人产品为高压油缸，生产过程中不存在高危险或重污染的情况，产生的废气、废水、固废、噪声等均采取了有效的治理和预防措施，降低对公司员工以及周边环境的影响。发行人的污染防治情况如下：

##### (1) 水污染防治

公司按“清污分流、雨污分流、一水多用、污水分质处理”的原则完善排水管网，对生产废水和生活污水进行分别处理。生产中清洗废水均委托有资质单位处置。冷却水循环使用，不对外排放。生活污水经妥善收集，接入污水处理厂集中处理。污水接管标准符合《污水综合排放标准》（GB8978-1996）及《污

水排入城市下水道水质标准》(CJ3082-1999)中相关标准。

### (2) 固废管理

按“资源化、减量化、无害化”的固体废弃物处置原则，落实各类固体废弃物特别是危险废弃物的收集、处置和综合利用措施，实现固废“零排放”。

### (3) 气污染防治

生产中产生的少量工业废气经集中处理后达标排放，工业废气排放执行《大气污染物综合排放标准》(GB16297-96)二级标准。

### (4) 噪音处理

尽量采用低噪音设备，对噪声源设备合理布局，有针对性地采取隔声、消声等降噪措施，确保厂界噪声达到《工业企业厂界环境噪声排放标准》(GB12348-90)中的相关标准。

## 2、环保设施购置

发行人购置的环保设施包括：布袋除尘器、漆雾净化器、涂装废水絮凝沉淀处理设备等设施，以上环保设施均运行良好，有效地保证了发行人环境保护的各项指标达到国家及地方的相关标准。

## 3、环保达标情况

2011年7月15日，常州市环境保护局出具《环保守法情况的证明》，“江苏恒立高压油缸股份有限公司（股改之前为江苏恒立高压油缸有限公司）自2008年1月1日至今，该公司不存在违反国家和地方有关环境保护法律法规、超标排放污染物的行为，该公司未受到过环保行政处罚，其能做到：1、认真执行环境影响评价制度；2、严格执行建设项目“三同时”管理制度；3、认真履行排污费的缴纳；4、未出现环境污染事故和纠纷；5、未被环保局行政处罚；6、认真执行环保法律、法规。”

## 七、发行人拥有的特许经营权情况

截至本招股说明书签署日，公司未拥有任何特许经营权。

## 八、公司技术及研究开发情况

### （一）发行人的核心技术

#### 1、特殊的金属热处理技术

金属热处理是将金属工件放在一定的介质中加热到适宜的温度，并在此温度中保持一定时间后，又以不同速度在不同的介质中冷却，通过改变金属材料表面或内部的显微组织结构来控制其性能的一种工艺。

金属热处理是机械制造中的重要过程之一，与其他加工工艺相比，热处理一般不改变工件的形状和整体的化学成分，而是通过改变工件内部的显微组织，或改变工件表面的化学成分，赋予或改善工件的使用性能。其特点是改善工件的内在质量，它是机械制造中的特殊工艺过程，也是质量管理的重要环节。

活塞杆是高压油缸中支持活塞做功的连接部件，运动频繁、技术要求高，对材料的机械性能和抗疲劳性能具有较高要求。公司经过长时间的生产实践，掌握了高压油缸活塞杆热处理的特殊工艺。公司活塞杆原材料采用真空脱氢的优质碳素结构钢，添加微量金属元素，并经公司特殊的调质热处理工艺后，机械性能比普通调质处理提高20%-30%。另外，活塞杆表面在调质热处理工艺后增加了高频淬火及回火处理，提高了抗冲击强度及疲劳极限，显著提高了活塞杆的使用寿命和强度，为高压油缸的质量稳定性与可靠性提供了保证。

#### 2、全自动机器人焊接与摩擦焊接技术

焊接质量的高低直接影响到高压油缸产品的性能和可靠性。公司全面应用柔性生产技术，在焊接方面全面采用全自动机器人焊接、摩擦焊接技术和特殊焊接工艺，有效保证了焊接质量。

全自动机器人焊接具有自动定位、焊接变形小、焊接效率高等特点。公司全自动机器人焊接技术定位精度达8级，焊接变形比普通焊接机器人小10%-15%。

公司引进了世界先进的摩擦焊接技术，与普通焊接技术相比，摩擦焊接具有以下显著优点：

##### （1）固态焊接有效降低焊接缺陷和焊接脆化现象

摩擦焊接过程中，被焊材料通常不熔化，仍处于固相状态，焊合区金属为锻造组织。与熔化焊接相比，在焊接接头的形成机制和性能方面，存在着显著区别。

首先，摩擦焊接头不产生与熔化和凝固冶金有关的一些焊接缺陷和焊接脆化现象；其次，轴向压力和扭矩共同作用于摩擦焊接表面及其近区，产生了一些力学冶金效应，如晶粒细化、组织致密、夹杂物弥散分布，以及摩擦焊接表面的“自清理”作用等；再者，摩擦焊接时间短，热影响区窄，热影响区组织无明显粗化。上述三方面均有利于获得与母材等强的焊接接头。这一特点是决定摩擦焊接头具有优异性能的关键因素。

### **(2) 焊接过程可靠性高**

摩擦焊接过程完全由焊接设备控制，人为因素影响很小。焊接过程中所需控制的焊接参数较少，只有压力、时间、速度和位移。将计算机技术引入到摩擦焊接过程控制中，对焊接参数进行实时检测与闭环控制，可进一步提高摩擦焊接过程的控制精度与可靠性。摩擦压力控制精度可达 $\pm 0.3\text{MPa}$ ，主轴转速控制精度可达 $\pm 0.1\%$ 。

### **(3) 焊接变形小，焊件尺寸精度高**

由于摩擦焊接为固态连接，其加热过程具有能量密度高、热输入速度快以及沿整个摩擦焊接表面同步均匀加热等特点，故焊接变形较小。在保证焊接设备具有足够大的刚性、焊件装配定位精确以及严格控制焊接参数的条件下，焊件尺寸精度较高。焊接接头的长度公差和同轴度可控制在 $\pm 0.25\text{ mm}$ 左右。

### **(4) 大幅提高焊接效率**

由于摩擦焊接完全由焊接设备控制，自动化程度很高，大大提高了焊接效率，如采用普通焊接技术，每焊接一根活塞杆的平均时间为15分钟以上，而公司采用摩擦焊接，焊接时间可缩短至7分钟之内，焊接效率提高一倍以上。公司将采取加装配备有自动上下料及焊前、焊后辅助工序的机械化装置等技术改造措施，进一步提高生产效率。

### **(5) 焊接过程低耗、清洁**

公司采用的摩擦焊接技术不需要添加其它消耗材料，如焊条、焊剂、电极、保护气体等；摩擦焊接过程中不产生火花、飞溅、烟雾、弧光、高频和有害气体等对环境产生影响的污染源，因而保证了生产过程的节能、低耗、清洁。

因此，公司采用的全自动机器人焊接技术及摩擦焊接技术，是一种优质、高效、低耗、清洁的先进焊接制造工艺，极大地提升了公司的产品质量与生产效

率，并有利于节约能源与保护环境。

### 3、有限元数值仿真分析技术

有限元分析方法是工程领域先进的数学计算方法，有限元方法将需要校核的模块分别划分出不同的节点和单元，用于力学分析、强度分析以及应力应变分析，是一种应用广泛的数值仿真分析技术。

公司开发了针对多种工程机械设备用油缸的有限元分析技术。采用该种有限元分析技术，综合考虑客户整机使用工况，引入参数化设计，实现结构参数自动调整、自动生成分析模型并完成分析过程。通过有限元分析技术，对高压油缸及其零部件进行力学分析、强度分析、应力应变分析及稳定性分析，以得到详细、直观的应力、应变分布云图及应力集中和最大变形的的位置，为优化设计和减重增效提供强有力的设计依据。

有限元数值仿真分析技术，不但节约了研发过程中的材料消耗，降低了研发成本，而且缩短了研发时间、提高了研发效率，使公司产品研发方面处于领先地位。

### 4、浮动组合缓冲技术

高速大功率液压控制系统中，液压缸活塞的运动速度很高，会在运动行程终端产生强烈的冲击、噪声甚至机械碰撞，所以在结束运动前必须进行适当的缓冲与制动。当油缸行程到底时由于高速产生的冲击力如不能被缓冲充分吸收，可能导致活塞撞击缸底而产生撞击甚至导致油缸报废，而过早的缓冲又会降低工作效率。因此，缓冲技术是高压油缸制造最为关键的技术之一。

公司根据客户产品对压力、流量及实际工况的具体要求，通过增加缓冲阀和特殊缓冲结构设计，获得良好的缓冲性能。公司生产的高压油缸缓冲结构采用抛物线环隙节流缓冲器的设计原理，缓冲曲线平缓、液压冲击小、噪声低。公司生产的高压油缸活塞工作速度最大可达 1m/s，缓冲压力最高可达 120MPa，完整的缓冲行程时间为 0.3-0.5 秒，而普通油缸的缓冲时间为 0.1-0.2 秒。

公司高压油缸产品优异的缓冲性能不仅提高了产品的使用寿命，而且提高了整体机械设备的工作性能，降低了因强烈撞击导致其他液压器件的损坏的可能性。

### 5、系统的高压油缸密封技术

挖掘机及其他重型装备中密封技术无处不在，虽然密封部件价值只占总成本很小的比例，但对保证装备的正常运行至关重要。密封件往往是装备上控制和执行部件的关键，又是易损件，如果是因为密封件的过早失效而造成油液泄露，不但会降低液压件工作时的油液压力，泄露的油液对环境也会造成一定的污染，甚至导致对整套设备的非计划停产检修，其损失将远远高于密封件本身的价值。

公司通过采用进口精密密封件，辅之以特殊的结构设计和先进的安装工艺，生产的高压油缸密封件结构在大间隙高压工况下工作可靠，特殊的结构设计可以保证密封唇口有很好的跟随性，保持与旋转轴有最佳的接触角度，在保证密封效果的同时减小密封件的接触面积，最大程度上降低摩擦发热和密封唇口磨损，很好地适应挖掘机及其他重型装备的压力工况。

系统的油缸密封技术，使公司生产的高压油缸密封性能较高，有效保证了整机运行的可靠性。

## **6、先进的产品校核与测定技术**

公司对研发的新产品充分利用业内领先的耐久试验技术、测定技术对高压油缸性能进行全面校核，使公司在产品开发和产品校核能力上保持领先，保证了产品质量的可靠。

公司引进液压行业最新技术成果高压油缸全自动数控耐久试验机，对生产的高压油缸进行工作试验、耐高压试验、外部泄漏试验、内部泄漏试验、缓冲耐久试验、脉冲耐久试验等实验，以在新品开发及设计方案变更时校核产品寿命。该设备可以模拟比实际中更为严格的工况，达到2倍脉冲载荷；通过填入填充物、加快试验效率、减少流量和交替加压等方法对螺纹等部位强度、活塞杆头焊接强度、密封件寿命、缓冲结构寿命加以检验。

测定技术在油缸的生产中起到至关重要的作用，公司引进各种先进设备，在直线度、圆柱度、波纹度分析、波高分析、频谱分析、最低起动压力测定、行程测定、缓冲性能测定、耐压试验、泄漏试验等方面达到业内领先水平。

公司所拥有的上述核心技术大部分为自有技术和专利技术，是在长期生产实践过程中逐步积累取得的，系统地存在于整个高压油缸制造的工艺流程中，属于公司独特的技术竞争优势。

## （二）主要产品生产技术所处阶段

自公司成立以来，始终坚持技术引进、人才引进及技术创新，并结合市场需求不断研发技术含量高的产品，调整、优化产品结构，保障公司产品在更新换代及在多层次、专业化方向上发展，使产品的技术水平和制造工艺水平不断提高。

主要产品生产技术所处阶段

产品类别	细分产品	生产阶段
挖掘机专用油缸	挖掘机专用油缸	批量生产
重型装备用非标准油缸	旋挖钻机油缸	批量生产
	大型桥梁施工设备油缸	
	盾构机油缸	
	船用油缸	
	海洋工程设备油缸	
	港口设备油缸	
	冶金设备油缸	
	风力发电设备油缸	

## （三）技术储备及新产品研发情况

本公司遵循“生产一代、储备一代、研发一代”的理念，不断增强自主研发水平，提升技术创新能力，确保了公司始终处于行业技术和产品发展的领先地位。根据公司的发展战略，确定了高压油缸技术创新及产品研发的主要思路：第一，对高压油缸材料和工艺进行系统性研究和应用性研究，特别是密封相关材料工艺的研发；第二，以提高产品的一致性和稳定性为重点，改进并提升油缸制造技术与检测技术，持续性积累技术诀窍和专有技术；第三，根据市场变化和客户需求研发新产品，丰富产品系列，拓展市场空间，培育利润增长点，提升企业整体抗风险能力。

### 1、公司近三年一期新产品开发及技术研究情况

## 公司近三年一期已完成研发项目一览

序号	近三年一期已完成研发项目名称	类型
1	中型挖掘机配套高压动臂油缸	高新技术产品
2	中型挖掘机配套高压斗杆油缸	高新技术产品
3	盾构机械用推进油缸	高新技术产品
4	30T-85T 大型履带挖掘机配套系列高压缓冲斗杆油缸	高新技术产品
5	30T-85T 大型履带挖掘机配套系列高压缓冲动臂油缸	高新技术产品
6	30T-85T 大型履带挖掘机配套系列高压缓冲铲斗油缸	高新技术产品
7	油缸试验装置	实用新型专利
8	电动直线驱动器	实用新型专利
9	油缸导向套防松装置	实用新型专利
10	浮动式缓冲液压油缸	实用新型专利
11	机械自锁油缸	实用新型专利
12	机械式无杆气缸	实用新型专利
13	缸筒（一）	外观设计
14	缸筒（二）	外观设计
15	缸筒（三）	外观设计
16	缸筒（四）	外观设计
17	缸筒（五）	外观设计
18	钢球锁紧装置	技术诀窍
19	缸筒内孔与端面一次加工的工艺技术	技术诀窍
20	新型缓冲环	技术诀窍
21	新型焊接垫套	技术诀窍
22	新型焊接坡口设计	技术诀窍
23	提高生产效率的小活动杆加工工艺	技术诀窍
24	提高缸筒内孔加工直线度的加工方法	技术诀窍
25	带插装液压锁的液压油缸	实用新型专利
26	大速比型液压油缸	实用新型专利

27	风电系统用变浆油缸	实用新型专利
28	矿用车辆用悬挂油缸	实用新型专利

## 2、正在从事的研发项目

公司目前正在从事的产品和技术研发项目主要有：

项目名称	计划目标	现在所处阶段
新型旋挖钻机桅杆油缸	批量生产，实现对旋挖钻机整机厂的批量供应，产品品质达到国际一流水平。	小批量试制阶段
新型履带张紧油缸	研制出成熟的、多系列履带张紧油缸产品，并完成批量化生产。	小批量试制阶段
1,000T 履带吊超起油缸研发与制造	完成产品的产业化，实现市场供应，产品品质达到国际一流水平	小批量生产阶段
超高压油缸小型化技术	研究出新的设计和处理方案，减低惯性力导致的无谓功耗，并成功应用与油缸产品的产业化生产中。	初步研究阶段
超高压油缸新材料技术	研究开发出新的应用材料，开发出新概念产品，对现有油缸产品材料进行升级。提高油缸表面硬度，防止活塞划擦油缸磨损，进一步改进热处理工艺，提高材料的表面硬度和内部韧性。提高抗拉强度和抗冲击性，从而进一步提高产品使用寿命。	初步研究阶段
超高压油缸轻量化技术	实现轻量化技术的应用，开发出新产品，在不影响输出功率的情况下需要减低零件的质量，降低单位产品的材料成本，完成现有产品的升级。	初步研究阶段
超高压油缸新颖结构复合化技术	成功开发出新型油缸，在结构设计，零件的结构设计尽可能的简单、紧凑，以减低工艺制造成本，同时也方便维护。最终实现产业化生产。	初步研究阶段

超高压油缸节能化技术	成功应用于各类别油缸产品（在油缸的设计、材料上进行深入研究，降低油缸工作中的能耗）	工业设计阶段
超高压油缸耐腐蚀技术	不断探索新的材料处理技术，成功应用于抗腐蚀要求的油缸产品，提高产品寿命	工业设计阶段

### 3、研发费用

2008年、2009年、2010年、2011年1-6月，公司研发费用投入如下表所示：

年度	研发投入(万元)	营业收入（万元）	研发费用占营业收入比例
2008年	1,035.36	29,561.85	3.50%
2009年	1,427.16	41,599.48	3.43%
2010年	2,703.96	81,699.92	3.31%
2011年1-6月份	2,002.62	64,924.50	3.08%

### 4、合作研究开发情况

本公司与江苏大学签署了《项目合作协议》，就“新型轨道交通车辆自动门控制系统关键技术的研制与开发”项目联合进行攻关。协议主要内容为：双方利用各自优势，共同研制可供轨道交通车辆使用的新型自动门控制系统，并达到产业化生产的目的。双方均负有对项目技术及工艺的保密义务。

## （四）技术创新机制、技术创新的安排

### 1、研发机构设置

公司的产品研究开发体系由公司下设的研发中心、实验室、工艺一部、工艺二部、设计一部、设计二部以及江苏省超高压油缸小型化轻量化设计工程技术研究中心共同组成，形成了统一管理、协调共进的研发体系。负责公司新产品研发、工艺性试验、产品性能测试和引进技术的消化吸收等工作。公司拟整合上述研发资源，利用募集资金新建液压技术研发中心项目，建成具有国际领先研发水准的液压油缸实验研发中心。中心建成以后，将负责高压油缸技术的

开发和应用，承担国家、省、市科技研究计划，吸收高校和科研院所的成果来中心转化，充分利用中心研究开发平台、信息化平台和科技成果转化平台，使公司在核心技术上保持领先优势。

## 2、技术创新机制

作为国内领先的高压油缸生产企业，视技术创新为生命，坚持以市场为导向，以研发为利器，以质量为保障，通过自主研发，不断实现新的突破。公司的具体创新机制如下：

### （1）建立并不断完善公司自主研发创新体系

公司建立了由原始创新、开放创新、持续创新组成的创新体系。原始创新主要依赖于公司自身的研发实力，开发具有自主知识产权的专利技术和自有技术；开放创新是指公司与国内相关研发机构进行技术合作，共同攻克技术难题，并引进和消化吸收国际一流技术；持续创新是公司持续发展的不竭动力，公司要求工艺、设计等研发相关部门以技术和产品创新为主线开展各项研发工作。

### （2）以市场为导向，选取面向市场贴近客户的项目进行研发

公司根据业务发展和市场需求进行规划，委派公司研发人员经常性参观国际机械设备展览会和各种技术交流会，确定每年重点技术开发项目，并在年度资金预算中安排本年度的科技经费，专款专用。通过开发具有自主知识产权的核心技术和符合市场需求的新产品，公司的盈利能力得到了增强，核心竞争力得到了提升。

### （3）建立产学研相结合的长效机制

公司积极与国内科研机构、专业院校联合，拓展外围研发合作平台。本公司与江苏大学能源与动力工程学院签署了《产学研合作协议》，协议约定江苏大学能源与动力工程学院为公司提供全方位的技术支持，协助公司编制企业发展规划，就公司提出的技术难题组织力量进行技术攻关，帮助公司进行新产品、新技术、新工艺、新材料和新设备的推广应用，努力实现“校企合作、产学双赢”。

### （4）构建合理的技术创新激励机制

技术人员是企业技术创新的主体，为提高公司自主创新能力，提升公司的核心竞争力，为更好地激励技术人员技术创新的积极性，公司对研发人员奖励

办法做出了具体规定。对在技术工作中有特殊贡献的技术人员，可破格提级，不受学历、工作年限的限制。通过这些有效的激励机制来激发技术人员的工作热情，以保持技术人才队伍的稳定和创新能力。

## 九、产品质量控制情况

### （一）产品质量控制组织体系

公司坚持依照法律、法规的要求组织生产，强调质量第一，安全第一；促进品质管理的持续改进，不断提升产品质量，努力维护公司良好的品牌形象。为保证给客户提供最优的产品，公司建立起完善的质量管理和控制体系，建立了高效的品质部组织架构，对产品的进货、加工过程、出货、质量统计、实验室管理、计量管理以及质量系统的各个方面进行严格监控和把关。

公司品质部的职能如下图：

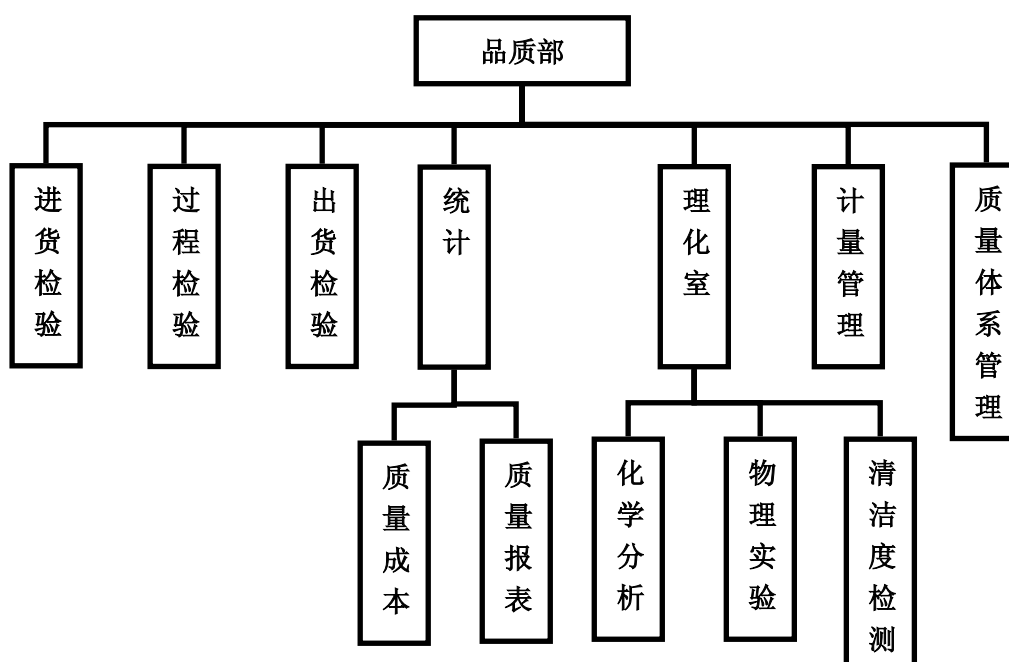

### （二）产品质量控制标准

公司严格执行高压油缸产品的有关国家标准、行业标准。公司通过挪威船级社（DNV）ISO9001:2008 质量管理体系认证、ISO14001: 2004 环境管理体系认证和 OHS18001:2007 职业健康安全管理体系认证。

### （三）产品质量控制措施

#### 1、产品生产各阶段质量控制

公司强化各个阶段的品质控制，引入精益生产理念，改进和完善管理方法，在生产中的各环节积极控制产品质量。聘请具有资质的计量工程师、质量工程师，专职对公司进行管理和内校工作，有专门人员每天对计量器具进行巡查抽检，保证操作人员和检验人员计量器具的准确性。公司建有计量室、实验室，规范计量器具管理，定期对公司操作人员和检验人员进行培训，定期对计量器具进行MSA分析。各阶段质量控制措施如下：

项目	措施
进货检验	A、对钢材原材料进货须进行五大化学元素分析（C、S、Mn、Si、P）； B、对钢桶、活塞缸性能试验，包括拉伸、弯曲、冲击等测试； C、定期对材料进行金相分析，合格后材料方可使用。
过程控制	焊接 A、专业资质人员 UT100%探伤检验； B、定期焊缝破断试验； C、定期焊接工艺评定。
	热处理 A、常规硬度检测； B、定期金相分析； C、定期淬层深度、硬度检测。
	涂装 A、硬度测试和附着力测试 B、漆膜厚度测试； C、油漆结合力测试； D、漆膜硬度测试； E、前处理液成分检测； F、油漆色差对比检验。
	清洁度 A、清洗液的清洁度监控； B、液压油的清洁度监控；

	C、油缸残油的清洁度监控。
出货检验	<p>A、公司油缸产品在出货前须进行 100%油缸测试试验，对油缸行程、缓冲、压力、内泄、外泄等性能测试进行全方位检验，测试合格方能进行涂装；</p> <p>B、公司对所有产品进行唯一编码于油缸上，保证产品的最终可追溯性；出货时 100% 专人出货检验后出货；</p> <p>C、公司在产品开发阶段运用液压行业国际领先的高压油缸全自动数控耐久实验机进行型式试验；在产品量产后，亦定期对产品进行型式试验，保证产品各项性能满足主机配套要求。</p>

## 2、产品质量追溯管理与持续质量改进

公司为保证产品质量，建立了一套浓缩多年质量管理经验的产品的质量追溯管理体系，制定了《纠正、预防措施处理流程》。公司产出的每只油缸都有唯一的产品编号，通过该编号可以直接追踪到油缸装配信息、油缸检测信息、原材料零部件采购信息、零件加工信息和过程检验信息等。一旦质量问题发生，通过编号追踪油缸生产全过程所对应的原材料、人员及设备，发现其中问题，并快速制定出解决方案，杜绝类似问题再次发生。自产品质量追溯管理体系实施后，公司的质量控制水平有了较大提升。

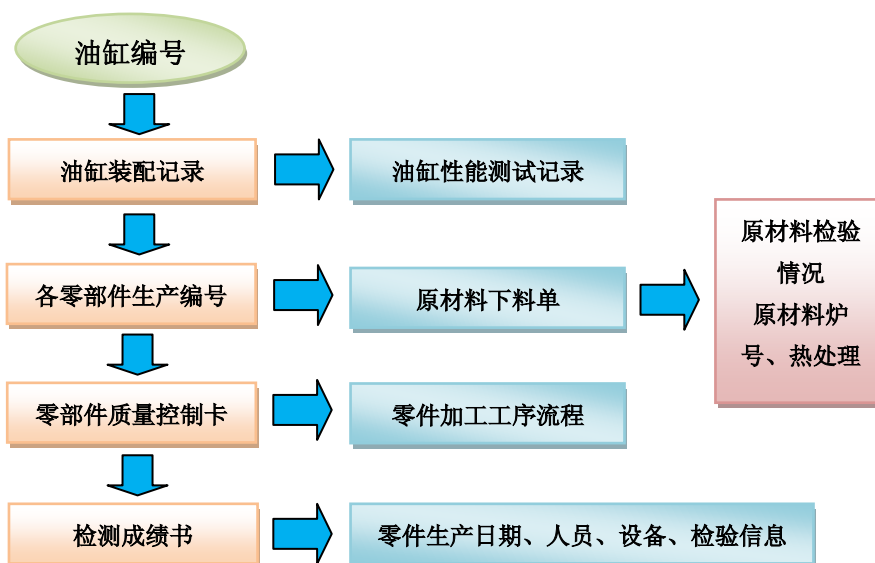

公司在质量提升上坚持持续改进理念。建立适合公司的 PDCA 循环，由工艺检测小组、客户反馈 8D 分析小组、供应商管理小组和生产工艺现场小组分别负责计划、执行、检测和处理职责，将 PDCA 循环持续进行，直接带来了产品质量的提升。

### 3、严格的供应商管理从源头控制质量

公司根据 9001 质量认证体系的相关要求对供应商进行评定。公司采购的原材料可分为：产品主要原材料、关键辅件和其他零部件。公司对不同分类的原材料进行不同的质量控制手段，按照产品性能要求，结合原材料及零部件的特性和客户要求，选择相应的原材料及外购件供应商。

公司设立专门的供应商管理小组，通过对原材料、外购件进行各项指标的检测，确定备选供应商；再由品质部、研发部、采购部和销售部等相关部门参与对供应商的管理体系、质量、交付能力、价格以及服务等进行全方位评估，做出是否初步纳入试用供应商决定，待公司对产品进行检验、试验、小批量试用后，确定是否纳入正式供应商名录。供应商管理小组会定期对关键原材料的供应商进行复评，以确保可靠、持续的原材料供应。

### 4、完善的质量管控制度严控每道工序

公司生产过程中，严格控制每道工序的质量，做到：

（1）在整个生产过程中，对焊接、热处理、涂装等关键、重要工序设立质量监控点，进行实时监控；

（2）生产现场检验人员安排全班次监控质量，严格执行首检、巡检、末检；

（3）对原材料和产成品控制设立了针对性的质量检测方法，严格按程序处理，把好进出质量关。

此外，公司还建立先进的质量统计制度，运用 SPC 数理统计原理统计、整理、分析和解释统计数据。

在新产品开发阶段，导入 APQP、PPAP 等程序，将产品质量从设计阶段就纳入整个质量管理体系考虑。产品批量生产阶段，充分运用测量系统进行 MSA 分析，计量器具进行重复性、再现性分析。生产设备同时进行生产能力 CPK 分析，同时积极引入精益生产理念，不断完善和改进管理方法，在生产中

的各个环节控制产品质量。

#### 5、先进的检测设备保障产品质量

公司拥有多套具有国际一流水平的试验、检测设备，包括：高压油缸全自动数控耐久试验机、出厂试验机、盐雾试验机等。这些先进的检测设备可以满足公司产品的疲劳寿命试验，加工误差测试和出厂质检等多项要求。

### （四）报告期内公司产品质量纠纷状况

公司自成立以来严格执行国家有关质量法律法规，产品符合国家有关产品质量标准和技术监督要求，严格执行“三包”制度，挖掘机专用油缸质保期限为：A 实行整机销售满 1 年、B 整机工作满 2000 小时（A、B 项以先到为准）。售后服务人员负责处理顾客对产品质量的投诉和质量纠纷。售后服务部明确规定了产品的售前及售后服务款项，并采用电话回访、问卷调查、现场调研等方式对顾客的满意度进行调查，不断完善服务体系。当公司发生质量纠纷时，原则上与客户协商解决，如果协商不成，按合同或者相关的法律法规条款执行。

### （五）报告期内公司产品质量需要说明的其他事宜

2011 年 7 月 18 日常州市武进质量技术监督局出具了《质监守法情况的证明》，证明“江苏恒立高压油缸股份有限公司（股改前为江苏恒立高压油缸有限公司）为本局登记管辖企业，自 2008 年 1 月 1 日至今其生产的产品符合国家及地方有关质量技术监督的法律、法规和规范性文件，不存在违反国家及地方质量技术监督的法律、法规和规范性文件的情形，亦不存在受到本局行政处罚的情形。”

报告期内，公司产品未发生重大质量事故，也未发生过重大产品质量纠纷。

## 十、发行人及其产品取得的主要荣誉和奖项

获奖年份	奖项名称	评选单位
2011	恒立牌液压油缸被评为江苏省名牌产品	江苏省名牌战略推进委员会
2011	2010 年度明星企业（四星）	中共常州市委员会、常州市人民政府

2011	2010 年度工业先进企业	中共常州市武进区委员会、武进区人民政府
2011	2010 年度创新投入先进企业	中共常州市武进区委员会、武进区人民政府
2011	2010 年度纳税大户银奖	中共常州市武进区委员会、武进区人民政府
2011	2010 年度十佳有效投入企业	中共江苏武进高新区工作委员会、武进高新区管理委员会
2011	2011 年度区重点工业企业	常州市武进区人民政府
2011	2010 年度优秀供应商	山重建机有限公司
2011	2010 年度优秀供应商	上海彭浦机械厂有限公司
2010	工程机械配套件行业液压件行业特别贡献奖	中国工程机械工业协会工程机械配套件分会、慧聪工程机械网
2010	最佳行业发展成就奖	中共常州市武进区委员会、常州市武进区人民政府
2010	A 级纳税信用等级	常州市国家税务局、常州市地方税务局
2010	高新技术企业	江苏省科学技术厅、江苏省财政厅、江苏省国家税务局、江苏省地方税务局
2010	“盾构机械用推进油缸”、“30T-85T 大型履带挖掘机配套系列高压缓冲斗杆油缸”、“30T-85T 大型履带挖掘机配套系列高压缓冲动臂油缸”、“30T-85T 大型履带挖掘机配套系列高压缓冲铲斗油缸”被认定为高新技术产品	江苏省科学技术厅
2010	2009 年度生态建设先进企业	中共常州市武进区委员会、常州市武进区人民政府
2010	江苏省民营企业纳税大户	中共江苏省委统战部、江苏省国家税务局、江苏省地方税务局、江苏省工商业联合会

2010	江苏省民营科技企业	江苏省民营科技企业协会
2010	2010 年度 AAA 级优秀供方	广西柳工机械股份有限公司
2010	2010 年度优秀供方	徐工挖掘机械有限公司
2010	2010 年度优秀供应商	山东力士德机械有限公司
2010	2009 年度优秀供应商	秦皇岛天业通联重工股份有限公司
2009	高成长型中小工业企业	常州市武进区人民政府
2009	恒立牌液压油缸被评为常州市名牌产品	常州市名牌战略推进委员会
2009	2009 年度优秀供方	广西玉柴重工有限公司
2009	2009 年度优秀供应商	山东力士德机械有限公司
2009	2009 年度优秀供方 AAA 级	广西柳工机械股份有限公司
2009	2009 年度优秀供方	三一重机有限公司
2009	2008-2009 年度优秀合格器材供应单位	中国航天科工九院万山公司
2009	2009 年度优秀供方	徐工集团
2009	2008 年度优秀供应商	徐州徐挖约翰迪尔机械制造有限公司
2009	2009 年度优秀供应商	中联重科土方机械分公司
2008	“中型挖掘机配套高压动臂油缸”、“中型挖掘机配套高压斗杆油缸”认定为高新技术产品	江苏省科学技术厅
2008	HCH135-95-1450 型液压缸入选“2008 中国工程机械年度产品 TOP50”	工程机械与维修杂志社（该榜单为业界公认的中国工程机械行业产品与市场发展的风向标）
2008	2008 年度优秀供方	山东力士德机械有限公司
2008	技术创新奖	福田雷沃国际重工股份有限公司
2008	优秀供应商、质量优胜奖	上海彭浦机械厂有限公司
2007	2007 年度优秀供方 A 级	广西柳工机械股份有限公司
2007	XCG 油缸 2007 年度最佳供方	徐州徐挖挖掘机械有限公司
2007	2007 年度优秀供应商	中国一拖集团有限公司第一装配厂

## 第七节 同业竞争与关联交易

### 一、同业竞争

#### （一）发行人与控股股东、实际控制人及其控制的其他企业之间的同业竞争情况

本公司的主营业务为高压油缸的研发、生产与销售。控股股东、实际控制人及其控制的企业均未从事与本公司相同或相似的业务，不存在同业竞争。具体情况如下：

本公司控股股东为恒屹实业，经营范围为：实业投资及咨询。其为控股型公司，自身不直接从事具体的经营活动。

控股股东控制的志瑞机械，经营范围为“隧道式连续大型洗涤机组、工业缝纫设备制造、销售。”志瑞机械目前尚未开展经营活动。

志瑞机械从行业上分类属于服装机械行业，与高压油缸制造分属两个不同行业。志瑞机械今后发展定位为：新型服装洗涤设备的研发和制造，志瑞机械不会从事高压油缸的研发、生产和制造。志瑞机械向发行人出具了《不竞争承诺函》，承诺：志瑞机械今后不会从事与发行人业务有竞争或可能构成竞争的业务。

保荐机构认为：目前志瑞机械未开展经营活动，未来志瑞机械发展定位与高压油缸的研发、制造与销售无关。志瑞机械亦承诺今后不从事与发行人可能构成竞争的业务。综上，志瑞机械与发行人之间不存在同业竞争关系。

实际控制人汪立平控制的其他企业智瑞投资，营业范围为实业投资及咨询。其为控股型公司，自身不直接从事具体的经营活动。

上述企业均不从事与本公司相同或相似的业务，因此与本公司不存在同业竞争。

#### （二）避免同业竞争的承诺函

本公司全体股东恒屹实业、智瑞投资、申诺科技分别向发行人出具了《关于避免同业竞争的承诺函》，承诺：本公司及本公司的附属公司或附属企业将不在中

国境内外以任何方式直接或间接从事或参与任何与发行人相同、相似或在商业上构成任何竞争的业务及活动，或拥有与发行人存在竞争关系的任何经济实体、机构、经济组织的权益，或以其他任何形式取得该经济实体、机构、经济组织的控制权。本公司及本公司的附属公司或附属企业如违反上述承诺，愿向发行人承担相应的经济赔偿责任。

本公司实际控制人汪立平、钱佩新夫妇向发行人出具了《关于避免同业竞争的承诺函》，承诺：本人及本人控制的公司或企业将不在中国境内外以任何方式直接或间接从事或参与任何与发行人相同、相似或在商业上构成任何竞争的业务及活动，或拥有与发行人存在竞争关系的任何经济实体、机构、经济组织的权益，或以其他任何形式取得该经济实体、机构、经济组织的控制权，或在该经济实体、机构、经济组织中担任高级管理人员或核心技术人员。本人及本人控制的公司或企业如违反上述承诺，愿向发行人承担相应的经济赔偿责任。

## 二、关联方及关联关系

根据《公司法》及《企业会计准则》等相关规定，本公司关联方及关联关系如下：

### （一）本公司的控股股东、实际控制人

序号	关联方	关联关系
1	恒屹实业	公司的控股股东，持有公司 56% 股权
2	汪立平	公司实际控制人
3	钱佩新	公司实际控制人

### （二）持有发行人 5% 以上股份的股东

序号	关联方	关联关系
1	智瑞投资	持有公司 19% 股权
2	申诺科技	持有公司 25% 股权

### （三）发行人控股股东、实际控制人控制或曾经控制的其他企

## 业

序号	关联方	关联关系
1	志瑞机械	恒屹实业持有志瑞机械 65% 的股权
2	无锡气动	实际控制人汪立平及其子汪奇曾分别持有无锡气动 40% 的股权，汪立平及汪奇已于 2010 年 9 月 18 日将其转让
3	上海恒惠	无锡气动持有无锡恒惠 50% 股权，鉴于无锡气动已转让给无关联关系第三方，上海恒惠已不再是发行人关联方
4	恒立投资	实际控制人汪立平、钱佩新曾合计持有恒立投资 60% 的股权。恒立投资已于 2010 年 12 月 1 日注销

**（四）实际控制人施加重大影响的其他企业**

公司实际控制人汪立平持有江苏威士 20% 的股权，江苏威士基本情况如下：

公司名称	江苏威士服装机械有限公司
成立时间	2004 年 11 月 30 日
注册资本	500 万元人民币
实收资本	500 万元人民币
注册地址	江苏省常州市武进区雪堰镇工业集中区
法定代表人	吕立毅
经营范围	服装机械，熨烫成套设备，重压机，粘合机制造、加工
主要业务	实际从事服装机械的制造和销售
股权结构	吕立毅持有 80% 股权，汪立平持有 20% 股权

**1、江苏威士董事、监事、高级管理人员及其核心技术人员近3年一期工作经历（包括兼职）情况**

2004年11月10日起至今，吕立毅任江苏威士执行董事兼经理；2004年11月10日至2010年12月21日，汪立平任江苏威士监事，2010年12月21日至今，蔡荣芬任江苏威士监事。2008年至今，江苏威士核心技术人员为王国顺、林培珍。

上述人员的简历情况如下：

吕立毅先生，1954年生，中国国籍，工程师。1969年4月至1972年11月

在上海市打浦中学读书，1972年11月至1975年7月在上海服装机械厂历任驾驶员、保卫干部，1975年8月至1978年8月在上海科技大学读书，1978年10月至1992年6月在上海服装机械厂历任技术设计员、车间主任、厂长助理、副厂长、厂长。1992年9月至1996年12月任上海威士机械公司总经理。1997年1月至今任上海威士机械有限公司执行董事兼经理。

现任上海威士机械有限公司执行董事兼经理、无锡恒立威士气动技术有限公司执行董事兼经理、江苏威士服装机械有限公司执行董事兼经理、常州志瑞机械科技有限公司董事、上海香岛精密机械有限公司董事、上海威士冷作钣金制造有限公司董事、上海威士机械制造有限公司执行董事、上海威士洗衣设备有限公司董事、上海立马服装机械有限公司监事、上海威士工业锅炉厂厂长。上海缝制机械协会副理事长、全国缝制机械协会常务理事。

保荐机构和律师经核查后认为：吕立毅除曾经间接持有恒立有限股权外，吕立毅本人及本人的近亲属对外投资的企业（包括已转让和注销的企业）与发行人目前从事的业务不构成直接或间接的竞争关系，不存在同业竞争。

蔡荣芬，1954年生，中国国籍。1993年至今，任上海威士会计、财务负责人；2010年12月21日至今，担任江苏威士监事。

王国顺，1955年生，中国国籍。2008年至今在江苏威士任职，现任江苏威士技术部负责人。

林培珍，1957年3月生，中国国籍。2008年至今，就职于江苏威士，担任技术厂长，总工程师职务。

汪立平先生简历详见本招股说明书“第五节 发行人基本情况”之“七、发行人、持有发行人5%以上股份的主要股东及实际控制人的基本情况”之“（二）实际控制人基本情况”。

## **2、报告期内，江苏威士的主要业务、生产经营、财务状况及与公司的交易情况**

经保荐机构和律师核查，江苏威士作为服装机械制造企业，专业生产各种熨烫、粘合设备，生产经营情况正常。

经核查江苏威士向税务机关提交的近三年一期《资产负债表》和《利润表》，江苏威士近三年一期的主要资产和生产经营财务数据如下：

单位：人民币/万元

财务状况	2011.6.30	2010.12.31	2009.12.31	2008.12.31
资产	3,828.43	3,723.85	3,557.62	3,475.94
负债	2,893.97	2,822.74	2,700.64	2,646.13
净资产	934.46	901.11	856.99	829.81
经营状况	2011年1月至6月	2010年	2009年	2008年
营业收入	1,003.18	1,505.93	1,097.32	1,891.94
营业利润	44.78	62.15	40.54	72.86
净利润	33.59	46.61	30.40	53.86

注：以上财务数据未经审计。

报告期以前年度，恒立有限曾拆借给江苏威士资金 130 万元，2009 年江苏威士已归还该笔资金。除已在招股说明书披露的该笔往来款外，报告期内，江苏威士与发行人之间无其他交易。

### 3、关于江苏威士是否与公司存在同业竞争问题

根据江苏威士出具的《业务说明》和发行人出具的《业务说明》、查阅江苏威士与发行人的工商登记资料及对相关技术人员进行访谈，并经实地察看发行人与江苏威士的生产厂房和机器设备及产品，保荐机构和律师认为，无锡气动与发行人之间的业务和产品存在显著区别，具体情况如下：

#### (1) 发行人与江苏威士的经营范围存在显著区别

发行人经营范围为：从事高压油缸、液压件、液压系统、高压柱塞泵及马达、高压液压阀、精密铸件研发、生产与相关技术支持服务；机械零部件制造；销售自产产品。道路货物运输服务（普通货运）。江苏威士经营范围为：服装机械，熨烫成套设备，重压机，粘合机制造、加工。

#### (2) 发行人与江苏威士的主营业务之间存在显著区别

发行人主营业务为：挖掘机专用油缸及重型装备用非标准油缸的研发、生产与销售。江苏威士的主营业务为：服装机械和熨烫成套设备的研发、生产与销售。

#### (3) 发行人产品与江苏威士产品之间存在显著区别

发行人产品为高压油缸产品，包括：挖掘机专用油缸、重型装备用非标准油

缸。江苏威士产品为服装机械和熨烫成套设备，如整烫机、粘合机、验布机等多个品种。如下表所示：

发行人产品	江苏威士产品
 <p data-bbox="411 656 611 689">挖掘机专用油缸</p>  <p data-bbox="371 965 652 999">重型装备用非标准油缸</p>	 <p data-bbox="1038 696 1126 730">整烫机</p>  <p data-bbox="1046 1010 1118 1043">烫台</p>

#### (4) 发行人与江苏威士产品应用行业和配套产品之间存在显著区别

高压油缸产品应用于重型装备制造行业，包括挖掘机、隧道盾构掘进机、旋挖钻机、架桥机等大型桥梁施工设备、船舶和海洋工程设备、港口机械、风电设备等。服装机械和熨烫成套设备应用于规模化的服装生产和洗涤。

#### (5) 发行人与江苏威士生产工艺与技术存在显著区别

高压油缸的生产工艺主要包括：活塞杆工艺、缸筒工艺、缸头工艺、缸底工艺、活塞工艺、法兰工艺和组装工艺。高压油缸制造所需核心技术包括：金属热处理技术、油缸焊接技术、缓冲技术和密封技术。服装机械和熨烫成套设备的生产工艺主要包括：切割工艺、钣金折边工艺、服装机械焊接工艺、油漆工艺和组装工艺。服装机械和熨烫成套设备所需核心技术包括：模具设计加工技术、电器控制系统技术等。

#### (6) 发行人与江苏威士的生产设备存在显著区别

发行人与江苏威士的生产设备存在显著区别，发行人与江苏威士设备不存在通用情况。高压油缸生产所需设备包括：摩擦焊接机、数控车床、活塞杆加工中心、活塞杆感应淬回火装置、专用外圆磨床等设备。服装机械和熨烫成套设备生

产所需设备包括：激光切割机、数控折边机、步冲、剪板机、模具加工中心。

### (7) 发行人与江苏威士的人员配备方面存在显著区别

发行人与江苏威士由于在主营业务、产品、工艺、技术和生产设备方面均存在着显著差异，发行人与江苏威士对生产、技术和研发人员的专业及经验要求也不同，双方人员保持完全独立，员工不存在混用的情形。

保荐机构经核查后认为：江苏威士与发行人的经营范围、主营业务、产品类别、应用行业和配套产品、生产工艺与技术、生产设备、人员配备等方面均存在显著区别，江苏威士与发行人之间不存在竞争关系。

## (五) 与实际控制人关系密切的家庭成员控制或曾经控制的企业

### 1、无锡恒明

无锡恒明原系公司实际控制人汪立平之弟汪立明及其弟媳秦元红持股的公司，分别持有无锡恒明 90% 和 10% 的股权。2011 年 4 月 1 日，汪立明及其弟媳秦元红将其持有的无锡恒明股权全部转让给无关联第三方徐志明。无锡恒明的基本情况如下：

公司名称	无锡恒明液压气动有限公司
成立时间	2001 年 11 月 5 日
注册资本	200 万元人民币
实收资本	200 万元人民币
注册地址	无锡市滨湖区胡埭镇西溪中心路 43 号
法定代表人	徐志明
经营范围	气动元件、金属切削加工；五金电器的制造；液压件、铸件、金属结构件的制造
主要业务	气动元件、液压元件制造及维修业务
股权结构	徐志明持有 100% 的股权

### (1) 报告期内，无锡恒明财务数据

报告期内，无锡恒明主要财务数据如下（未经审计）：

单位：万元

项目	2011年1月至6月 /2011年6月30日	2010年度/2010年 12月31日	2009年度/2010 年12月31日	2008年度/2010 年12月31日
营业收入	409.65	832.82	498.99	499.70
营业利润	19.16	41.82	60.68	44.32
净利润	15.69	24.33	53.95	37.17
净资产	236.87	225.69	213.72	157.83
总资产	738.37	896.66	352.75	327.54

## (2) 报告期内，无锡恒明的主要客户

## ①2011年1月至6月无锡恒明前五大客户

序号	单位名称	销售金额 (万元)	占总销售比例 (%)
1	博凯机械(上海)有限公司	101.02	24.66
2	博可机械(上海)有限公司	87.52	21.36
3	江苏恒立高压油缸股份有限公司	69.28	16.91
4	无锡长江薄板有限公司	22.88	5.58
5	绍兴金氏机械设备有限公司	20.30	4.96

## ②2010年无锡恒明前五大客户

序号	单位名称	销售金额 (万元)	占总销售比例 (%)
1	江苏恒立高压油缸股份有限公司	169.78	20.39
2	博凯机械(上海)有限公司	166.46	19.99
3	武汉康恒机电设备有限公司	60.74	7.29
4	苏州韩海空油压有限公司	52.57	6.31
5	上海柔肯液压科技有限公司	46.86	5.36

## ③2009年无锡恒明前五大客户

序号	单位名称	销售金额 (万元)	占总销售比例 (%)
1	江苏恒立高压油缸有限公司	234.07	46.91
2	博凯机械(上海)有限公司	57.31	11.48
3	博可机械(上海)有限公司	53.65	10.75
4	苏州韩海空油压有限公司	26.43	5.30
5	绍兴金氏机械设备有限公司	18.78	3.76

## ④2008年无锡恒明前五大客户

序号	单位名称	销售金额 (万元)	占总销售比例 (%)
1	罗斯(无锡)设备公司	173.54	34.73
2	无锡华嵘数控机械有限公司	90.27	18.06
3	绍兴金氏机械设备有限公司	80.72	16.15
4	苏州韩海空油压有限公司	32.67	6.54
5	博凯机械(上海)有限公司	28.75	5.75

无锡恒明的客户与发行人的客户不存在重合的情形。

## (3) 无锡恒明主营业务情况

经实地走访无锡恒明,保荐机构和律师与无锡恒明相关人员的访谈及无锡恒明的出具的《业务说明》,报告期内,无锡恒明主要业务为气动元件及配件、液压元件及配件的生产和销售,并提供气动元件、液压元件维修服务,不从事高压油缸的研发、生产与销售。

## (4) 无锡恒明与发行人业务关系

## ① 无锡恒明与发行人业务定位与区别

项目	发行人	无锡恒明
业务	挖掘机专用高压油缸及重型装备用油缸的研发、制造及销售	气动元件、小型低压油缸等液压元件的生产并提供维修服务

<b>技术参数</b>	额定压力通常大于 28MPa	额定压力一般在 16MPa 以下
<b>产品性能</b>	挖掘机专用油缸具有大流量、高压、高速、高频等特征，能适应复杂恶劣工况，对缓冲性能及密封性能要求极高；重型装备用非标准油缸结构设计复杂、长行程、大缸径、高压。二者均是油缸行业的高端产品	具有压力低、流量小、运行频率低、载荷低等特点，对缓冲性能、密封性能要求很低，是油缸行业的中低端产品
<b>产品应用行业</b>	挖掘机、隧道盾构掘进机、旋挖钻机、架桥机等大型桥梁施工设备、船舶和海洋工程设备、港口机械等行业	泡塑机、压滤机、注塑机、压铸机、吹瓶机、金属加工设备
<b>国内市场供应情况</b>	因产品技术含量高，工艺复杂，制造难度高，国内生产厂商少，供应较为紧张，很大程度上仍依赖进口	因产品技术含量相对较低，制造较为容易，进入门槛低，国内生产厂商众多，供应充足，市场竞争充分

## ② 无锡恒明与发行人的业务往来

根据发行人出具的《选择无锡恒明采购的说明》并经访谈相关当事人，近三年一期，发行人向无锡恒明采购少量小型低压油缸半成品。

由于发行人不主动承接低压油缸产品订单，但鉴于发行人重型装备用非标准油缸订单中有时也包含零星小型低压辅助油缸产品，为满足个别客户的上述需求，发行人向无锡恒明采购少量小型低压油缸半成品，并由发行人进行组装和涂装。对每件产品均按照公司质量标准进行严格的检验，确保产品品质符合公司产品质量标准后才发送给客户，并执行同样的售后服务标准。

2008年、2009年、2010年、2011年1-6月，公司从无锡恒明采购小型低压油缸半成品的金额分别为17.72万元、234.07万元、169.78万元、69.28万元，占当期采购总额的比例分别为0.10%、1.22%、0.40%、0.18%，其中2011年1-3月公司从无锡恒明的关联采购金额为47.68万元，占当期采购总额的比例为0.14%。

除上述业务往来外，发行人与无锡恒明之间不存在其他业务关系。

## (5) 未将无锡恒明纳入上市范围的原因

根据与无锡恒明相关人员的访谈、无锡恒明出具的《业务说明》、发行人出

具的《业务说明》和《未将无锡恒明液压气动有限公司纳入上市范围的说明》，未将无锡恒明纳入上市范围的原因如下：

**① 无锡恒明业务不符合发行人高端液压设备供应商的战略发展定位**

发行人主营业务为挖掘机专用油缸与重型装备非标准高压油缸的研发、制造和销售，致力于成为国内一流、世界知名的高端液压设备供应商和液压技术方案的提供商。发行人将不断加大对国内外知名主机厂商的配套力度，进一步巩固公司的行业地位，提高恒立品牌在国内外市场的知名度和美誉度。无锡恒明产品档次一般，目前为普通液压气动元件产品的小型供应商，其业务发展不符合发行人高端液压设备供应商的战略发展定位。

**② 无锡恒明不具备高压油缸的制造能力**

高压油缸制造对于生产设备、厂房条件、生产工艺、人员配备等方面均有较高要求，一般液压件生产商无法达到该等生产条件。无锡恒明的生产设备、厂房条件、生产技术、工艺积累等方面均不具备挖掘机专用油缸和重型装备用高压油缸产品的设计和制造能力。

**③ 无锡恒明资产质量、盈利能力、产品市场前景较为一般**

发行人产品具有高技术、高附加值的特点，发行人是国内四大挖掘机专用油缸供应商之一，在挖掘机专用油缸领域拥有较高的市场占有率和显著的市场地位。无锡恒明产品为低附加值的一般低压油缸产品，生产厂商众多，竞争激烈。无锡恒明资产规模、销售收入、盈利水平均很小，市场前景一般。

**④ 发行人实际控制人与无锡恒明股东经济利益独立，发行人与无锡恒明经营决策独立，双方无整合意愿**

无锡恒明股东汪立明和秦元红虽系发行人实际控制人汪立平之弟、弟媳，但与发行人实际控制人经济利益上完全独立，个人及其各自所控制的企业之间不存在控制、被控制或共同为其他方所控制的情形，经营决策完全独立。

发行人与无锡恒明独立经营，双方之间唯一的商业往来为发行人向无锡恒明采购少量初加工小型油缸，双方在资产、业务、人员、财务及机构等方面均完全独立。根据发行人实际控制人与无锡恒明股东说明，双方并无将发行人与无锡恒明进行整合的意愿。

**⑤ 无锡恒明已转让给无关联第三方，与发行人之间不再存在关联关系**

### A. 转让原因

根据汪立明说明，由于无锡恒明制造的气动元件以及液压元件技术含量较低、毛利率亦较低，其决定转让无锡恒明，不再从事液压气动行业，而是以其新成立的中施机械为平台，致力于新型洗衣设备研发和生产。

### B. 转让程序

2011年3月8日，无锡恒明通过股东会决议，汪立明将其持有的无锡恒明90%股权（对应出资额180万元）转让给徐志明，股权转让金为人民币189万元；秦元红将其持有的无锡恒明10%股权（对应出资额20万元）转让给徐志明，股权转让金为人民币21万元。上述股权转让定价依据为以无锡恒明截至2011年2月28日经审计的净资产209.55万元为基准，双方协商定价。同日，汪立明、秦元红、徐志明三方就本次股权转让事宜签订了《股权转让协议》。2011年4月1日，无锡市滨湖工商行政管理局换发变更后的《企业法人营业执照》。

### C. 受让人基本情况

徐志明先生，1954年8月生，中国国籍。2005年5月8日至今，任无锡市恒明气动机电成套有限公司执行董事和经理；2011年3月至今，任无锡恒明法定代表人、执行董事和经理。

保荐机构和律师意见：

经查阅与无锡恒明股权转让相关的工商登记资料、股权转让款支付凭证、与徐志明的访谈及徐志明出具的《关于受让无锡恒明股权的说明函》，保荐机构和律师认为，股权转让已依法在工商行政管理局办理了变更登记手续，上述股权转让价款已完全支付，徐志明与发行人、发行人实际控制人及其董事、监事、高级管理人员之间不存在亲属关系和其他关联关系，不存在代持情形，股权转让行为系双方真实意思表示，不存在纠纷。

### (6) 关于发行人资产完整性和独立性

发行人在资产、人员、财务、机构、业务等方面均完全独立。

#### ① 发行人资产完整、独立

发行人主营业务为挖掘机专用油缸与重型装备非标准高压油缸的研发、制造和销售，致力于国内一流、世界知名的高端液压设备供应商和液压技术方案的提供商，并拥有可满足上述业务的完整的厂房、设备等资产，个别客户重型装备用

非标准油缸订单中包含的零星小型低压辅助油缸产品需求占公司主营业务的比例极低，可通过向其他液压产品供应商外购予以满足。

发行人与无锡恒明不存在共用资产、互相占用资产以及利用资产相互担保的情形。发行人拥有的资产独立于实际控制人及其控制的其他企业，产权关系清晰。发行人目前没有以资产和权益为实际控制人及其控制的其他企业提供担保的情形，也不存在资产、资金被公司股东占用而损害公司利益的情况。发行人资产独立。

## ② 发行人人员独立

发行人与无锡恒明不存在交叉任职、人员混用，人事管理完全独立。发行人高级管理人员均专职在本公司工作并领取报酬，没有在实际控制人及控制的其他企业任职。发行人已建立了独立的人事档案、人事聘用和任免制度以及独立的工资管理制度。发行人在员工的社会保障、薪酬等方面完全独立。

## ③ 发行人财务独立

发行人设立了独立的财务部门，配备独立的专职财务人员，建立了独立的会计核算体系和财务管理决策制度，与无锡恒明完全独立。发行人具有规范的财务会计制度，在银行开设有独立的银行账户，依法独立纳税，独立持有《税务登记证》，与股东单位无混合纳税现象。

## ④ 发行人机构独立

发行人建立了适合公司发展的公司治理结构，拥有独立的经营场所并独立开展经营活动，与无锡恒明不存在混合经营、合署办公的情形。发行人建立健全了股东大会、董事会、监事会和经营管理层的组织结构体系，公司机构设置不存在受控股股东及其他任何单位或个人干预的情形。

## ⑤ 发行人业务独立

发行人独立研发、独立开展生产经营，独立开拓客户，具备独立的市场与业务发展规划。发行人具有独立、完整的业务运作系统，业务独立于实际控制人及其控制的其他企业，不存在受制于实际控制人及其他关联方的情况。

保荐机构和律师意见：

保荐机构和律师认为发行人严格按照《公司法》、《证券法》等有关法律、法规和《公司章程》的要求规范运作，建立健全了公司法人治理结构，在资产、人

员、财务、机构、业务等方面与无锡恒明之间相互独立，具有完整的资产和业务，具备与经营有关的业务体系及具有面向市场自主经营的能力。

## 2、中施机械

公司名称	常州中施机械有限公司
成立时间	2010年8月13日
注册资本	500万元人民币
实收资本	500万元人民币
注册地址	常州市武进高新区兰陵南路588号
法定代表人	汪立明
经营范围	服装机械制造、销售
主要业务	目前尚未开展经营活动
股权结构	汪立明持有60%的股权；汪丽持有40%的股权
关联关系	汪立明系汪立平之弟、汪丽系汪立明之女

### (1) 中施机械董事、监事、高级管理人员和主要技术人员情况

经核查中施机械的工商登记资料，中施机械自2010年设立以来，汪立明任中施机械的执行董事，汪丽任中施机械监事，中施机械不设经理。根据与汪立明的访谈，中施机械尚未开展经营活动，尚未有主要技术人员。

### (2) 关于中施机械是否与公司存在同业竞争问题

根据中施机械所持《企业法人营业执照》，经营范围为“服装机械制造、销售”。目前尚未开展经营活动。

根据与汪立明访谈，中施机械今后发展定位为：服装机械的研发和制造，不会从事高压油缸的研发、生产和制造。

中施机械向发行人出具了《不竞争承诺函》，承诺：中施机械今后不会从事与发行人业务有竞争或可能构成竞争的业务。

保荐机构及律师认为：目前中施机械未开展经营活动，未来中施机械发展定位与高压油缸的研发、制造与销售无关。中施机械亦承诺今后不从事与发行人可能构成竞争的业务。综上，中施机械与发行人之间不存在同业竞争关系。

## (六) 其他关联自然人

本公司的其他关联自然人是指能对公司财务和生产经营决策产生重大影响的个人，包括本公司的董事、监事、高级管理人员以及与上述人员关系密切之家庭成员。

董事、监事、高级管理人员情况详见本招股说明书“第八节 董事、监事、高级管理人员与核心技术人员”之“一、董事、监事、高级管理人员及核心技术人员简介”。

保荐机构和律师经核查后认为：汪氏家族成员对外投资的企业（包括已转让和注销的企业）与发行人目前从事的业务不构成直接或间接的竞争关系，不存在同业竞争。

### 三、关联交易

#### （一）经常性关联交易

本公司具有独立、完整的产供销体系，对控股股东及其他关联方不存在依赖关系。

报告期内，公司曾向关联方无锡恒明采购小型低压油缸半成品。具体发生额如下表所示：

项目	2011年1-6月	2010年度	2009年度	2008年度
金额（万元）	47.68	169.78	234.07	17.72
占当期采购比例(%)	0.14	0.40	1.22	0.10

注：无锡恒明已于2011年4月1日转让给无关联第三方，与发行人之间不再存在关联关系。2011年1-6月，无锡恒明对公司的销售额为69.28万元，其中属于2011年1-3月份的关联交易金额为47.68万元。

##### 1、公司与无锡恒明关联交易的必要性及定价合理性

根据发行人出具的《选择无锡恒明采购的说明》，低压油缸加工精度较低，技术要求较低、生产企业众多，毛利率较大幅度低于公司现有制造业务的毛利率，部分小型低压油缸由于缸径小、价格低，以发行人现有机器设备生产会降低设备利用效率，因此发行人不主动承接低压油缸产品订单。

但鉴于发行人重型装备用非标准油缸订单有时为成套订单，有些成套订单（如履带吊、风动钻机）中既包括大型高压油缸产品，有时也包含零星小型低压辅助油缸产品。

为满足个别客户的上述需求，发行人向无锡恒明采购少量小型低压油缸半成品，并由发行人进行组装和涂装。对每件产品均按照公司质量标准进行严格的检验，确保产品品质符合公司产品质量标准后才发送给客户，并执行同样的售后服务标准。

公司选择无锡恒明作为小型低压油缸半成品的供应单位，是基于无锡恒明具有多年的普通低压油缸生产经验积累，产品质量稳定且完全符合公司采购的质量标准、服务意识强，便于公司对其半成品进行质量管控。同时无锡恒明货源稳定，运输方便快捷，与公司形成了良好的供货关系。

2008年、2009年、2010年、2011年1-6月，公司从无锡恒明采购小型低压油缸半成品的金额分别为17.72万元、234.07万元、169.78万元、69.28万元，占当期采购总额的比例分别为0.10%、1.22%、0.40%、0.18%。由于发行人向无锡恒明采购的低压油缸半成品金额和采购数量很小，同时便于质量管控，发行人未向其他供应商进行同类产品采购，因而没有第三方的采购价格可以进行比较。报告期内，公司向无锡恒明采购金额、对外销售金额以及加成比例如下表所示：

年度	关联采购金额 (万元) (注1)	对外销售金额 (万元) (注2)	加成比例 (%) (注3)
2008年	17.72	20.61	16.31
2009年	234.07	273.93	17.03
2010年	169.78	203.24	19.71
2011年1-6月	47.68	58.01	21.66
合计	469.25	555.79	18.44

注1：关联采购金额指公司从无锡恒明采购的金额；鉴于无锡恒明已于2011年4月转让给无关联关系第三方，2011年1-6月关联采购数据不包含2011年4-6月的采购额。

注2：对外销售金额指公司从无锡恒明采购产品后对外销售的金额；

注3：加成比例=（对外销售金额-关联采购金额）/ 关联采购金额

根据与发行人、无锡恒明相关人员的访谈，发行人与无锡恒明的交易定价以市场价格为基础，由交易双方平等协商确定。报告期内发行人关联采购产品再出售时，加成比例平均为 18% 左右，取得了合理收益。

保荐机构和律师认为公司与无锡恒明关联交易必要，定价合理。

## 2、关联交易决策程序

上述关联交易属于正常的商业行为，为确保交易的公允性，公司第一届董事会第四次会议审议了报告期内公司与无锡恒明的交易往来，确认不存在通过交易损害公司利益的情形，并审议和通过了与无锡恒明的交易框架协议，以规范未来与上述关联方发生的交易。

报告期内，本公司与无锡恒明发生的关联采购金额占发行人采购总额的比例很小，对发行人财务状况不构成重大影响，亦不会影响发行人生产经营的独立性。

## （二）偶发性关联交易

### 1、商标转让

2010 年 3 月 2 日，恒立有限与无锡气动签订《商标转让及许可协议》，发行人无偿受让无锡气动拥有的注册号为“1565969”和“3648636”的两项商标，对恒立有限自其成立之日（即 2005 年 6 月 2 日）起至本协议签署生效之前使用注册号为“1565969”和“3648636”商标的行为，无锡气动确认是经其合法授权使用的行为，并同意自本《商标转让及许可协议》签署生效之日起且在标的商标的转让手续办理完毕前，无锡气动许可恒立有限独占性地使用标的商标，无锡气动或任何第三方均不得使用。2010 年 8 月 9 日，发行人与无锡气动于签订《商标使用权承继协议》，双方同意，由无锡气动与恒立有限于 2010 年 3 月 2 日签订的《商标转让及许可协议》项下由恒立有限享受的一切权利和承担的一切义务由恒立股份承继。

上述商标已经国家工商行政管理总局商标局核准，变更至恒立股份名下。

### 2、专利转让

2010 年 4 月 12 日，恒立有限与汪立平签订《专利转让协议》，恒立有限无偿受让汪立平拥有的专利号为“ZL200820032809.2”、“ZL200820032813.9”的

两项专利。该等专利已在国家知识产权局办理了相关备案手续，变更至发行人名下。

### 3、机器设备转让

2010年4月27日，无锡气动与恒立有限签订《机器设备转让协议》，将无锡气动的部分机器设备共4台（立式升降铣床、数控车床、CW6180C/1500车床、深孔强力珩磨机）以55.85万元的价格转让给恒立有限。

本次购买定价依据为：无锡公诚资产评估有限公司出具的《关于无锡恒立液压气动有限公司委托的资产评估咨询报告书》（锡公评报字（2010）第07号），标的设备的账面净值为50.23万元，评估净值为55.85万元。

## （三）关联方担保

### 1、关联方为公司提供担保的情况

报告期内，关联方为公司的银行借款提供的担保情况如下：

序号	贷款银行	借款人	担保人	担保方式	担保金额 (人民币/ 万元)	借款期限	担保解除
1	江苏武进农村商业银行股份有限公司	恒立有限	无锡气动	连带保证	300	2008年5月16日至2008年7月25日	本笔担保已于2008年7月25日解除
2	江苏武进农村商业银行股份有限公司	恒立有限	恒屹实业	连带保证	1,300	2008年7月25日至2009年1月24日	本笔担保已于2009年1月24日解除
3	招商银行股份有限公司无锡分行	恒立有限	无锡气动 汪立平 钱佩新	连带保证	100	2009年6月26日至2009年10月9日	本笔担保已于2009年10月9日解除
4	招商银行股份有限公司无锡分行	恒立有限	无锡气动 汪立平 钱佩新	连带保证	200	2010年5月24日至2010年11月24日	本笔担保已于2010年11月24日解除

### 2、公司为关联方提供担保的情况

在报告期内，公司不存在为关联方提供担保的情况。

#### （四）报告期内与关联方的资金往来情况

1、2008年7月24日，恒立有限从朱华良处拆入资金600万元，恒立有限已分别于2009年11月9日和2009年12月23日全部归还。朱华良系实际控制人钱佩新之姐夫。

2、报告期以前年度，恒立有限曾拆借给江苏威士资金130万元。2009年江苏威士已归还该笔资金。

3、报告期内，无锡气动曾代恒立有限缴纳部分员工社保费用。2010年6月前，恒立有限存在部分职工的社会保险由无锡气动代缴的情况，详见本招股说明书“第五节 发行人基本情况”之“十、发行人员工及其社会保障情况”之“（二）执行社会保障制度情况”之“2、社会保险缴纳情况”。

4、报告期内，恒立有限曾拆借资金给无锡气动，用于无锡气动临时资金周转。截至2009年12月31日，资金拆借已经全部清理完毕。自2010年1月1日起，发行人不存在资金被关联方以借款、代偿债务、代垫款项或者其他方式的占用情形。自股份公司设立后，发行人建立了严格的资金管理制度和占用资金防范措施，制定了《防范控股股东及关联方占用公司资金管理制度》，并严格执行该制度。

#### （五）报告期内与关联方的应收应付款项的余额情况

单位：元

项 目	2011年 6月30日	2010年 12月31日	2009年 12月31日	2008年 12月31日
<b>其他应收款：</b>				
无锡气动	-	-	-	5,273,841.41
江苏威士	-	-	-	1,300,000.00
<b>其他应付款：</b>				
朱华良	-	-	-	6,000,000.00
无锡气动	-	-	1,705,622.29	742,510.65

## 四、对关联交易决策权力和程序的制度安排

### （一）《公司章程》的有关规定

《公司章程》规定了：

股东（包括股东代理人）以其所代表的有表决权的股份数额行使表决权，每一股份享有一票表决权。

公司持有的本公司股份没有表决权，且该部分股份不计入出席股东大会有表决权的股份总数。

股东大会审议有关关联交易事项时，关联股东不应当参与投票表决，其所代表的有表决权的股份数不计入有效表决总数；股东大会决议应当充分说明非关联股东的表决情况。

关联股东应当主动申请回避。关联股东不主动申请回避时，其他知情股东有权要求其回避。

股东大会在审议有关关联交易事项时，会议主持人应宣布有关联关系股东的名单，说明是否参与投票表决，并宣布出席大会的非关联方有表决权的股份总数和占公司总股份的比例后进行投票表决。

董事与董事会会议决议事项所涉及的企业有关联关系的，不得对该项决议行使表决权，也不得代理其他董事行使表决权。该董事会会议由过半数的无关联关系董事出席即可举行，董事会会议所作决议须经无关联关系董事过半数通过。出席董事会的无关联董事人数不足3人的，应将该事项提交股东大会审议。

### （二）《关联交易管理制度》的有关规定

公司关联交易应当遵循以下基本原则：

- 1、诚实信用原则；
- 2、平等、自愿、等价、有偿的原则；
- 3、公正、公平、公开的原则。关联交易的价格原则上应不偏离市场独立第三方的标准，对于难以比较市场价格或定价受到限制的关联交易，应通过合同明确有关成本和利润的标准；公司应对关联交易的定价依据予以充分披露；
- 4、公司不得为股东、股东的控股子公司、股东的附属企业或者个人债务提

供担保；

5、与关联人有任何利害关系的董事、股东及当事人就该事项进行表决时，应采取回避原则；

6、公司董事会应当根据客观标准判断关联交易是否对公司有利，必要时应当聘请专业评估师或独立财务顾问发表意见。

关联交易决策权限：

1、股东大会审议以下关联交易：

(1) 公司与关联人发生的交易金额在 3000 万元以上，且占公司最近一期经审计净资产绝对值 5% 以上的关联交易；

(2) 公司为关联人提供担保；

(3) 虽属于董事会有权审议并实施的关联交易，但出席董事会的非关联董事人数不足三人的。

2、董事会有权判断并实施上述股东大会审议权限外的其他关联交易事项。关联交易金额在 300 万元人民币以上或者占公司最近一期经审计净资产绝对值的 0.5% 以上的，必须经二分之一以上独立董事事先认可后，提交董事会讨论。

3、董事会在其审批权限内授权总经理决定并实施除下列事项外的其他关联交易：

(1) 公司与关联自然人发生的交易金额在 30 万元以上的关联交易；

(2) 公司与关联法人发生的交易金额在 100 万元以上，且占上市公司最近一期经审计净资产绝对值 0.5% 以上的关联交易。

4、需股东大会审议通过的关联交易，应事先由独立董事认可后，提交董事会讨论；独立董事做出判断前，可以聘请中介机构出具独立财务顾问报告，作为其判断的依据。

5、独立董事应当对下列事项发表独立意见：

公司的股东、实际控制人及其关联企业对公司现有或新发生的总额高于 300 万元或高于公司最近一期经审计净资产绝对值的 0.5% 的借款或其他资金往来，以及公司是否采取有效措施回收欠款。

### (三)《独立董事工作制度》的有关规定

独立董事除应当具有《公司法》和其他相关法律、法规赋予董事的职权外，还拥有以下特别职权：

1、重大关联交易（指公司拟与关联人达成的总额高于 300 万元或高于公司最近经审计净资产值的 5%的关联交易）应由独立董事认可后，提交董事会讨论；独立董事作出判断前，可以聘请中介机构出具独立财务顾问报告，作为其判断的依据；

2、向董事会提议聘用或解聘会计师事务所；

3、向董事会提请召开临时股东大会；

4、提议召开董事会会议；

5、独立聘请外部审计机构和咨询机构；

6、可以在股东大会召开前公开向股东征集投票权。

7、独立董事行使上述职权应当取得全体独立董事的二分之一以上同意，如上述提议未被采纳或上述职权不能正常行使，公司应将有关情况予以披露。

## 五、规范关联交易的措施

本公司尽量避免关联交易的发生，对于难以避免的关联交易，本公司严格按照国家现行法律、法规、规范性文件以及《公司章程》、《关联交易管理制度》、《独立董事工作制度》等有关规定履行必要程序，遵循公正、公平、公开的原则，明确双方的权利和义务，确保关联交易的公平。

1、本公司严格按照《公司法》和《公司章程》的要求，建立了独立、完整的业务体系，拥有独立的市场营销、采购供应、技术研发、财务管理、人力资源、管理规划和质量管理等职能部门。

2、本公司《公司章程》、《股东大会议事规则》、《董事会议事规则》、《独立董事工作制度》和《关联交易管理制度》等相关制度完善了关联交易决策权限和程序。对于正常的、有利于公司发展的关联交易，公司将遵循公正、公开、公平的原则，严格按制度规范操作，确保交易的公允，并对关联交易予以充分及时披露。

3、针对关联方资金往来，公司制定了专门的《防范控股股东及关联方占用公司资金管理制度》，并经 2010 年第二次临时股东大会审议通过。其主要内容

包括：公司董事、监事和高级管理人员对维护公司资金安全有法定义务。公司应防止控股股东及关联方通过各种方式直接或间接占用公司的资金和资源，公司不得以垫支工资、福利、保险、广告等期间费用、预付投资款等方式将资金和资源直接或间接地提供给控股股东及关联方使用，也不得互相代为承担成本和其他支出。公司董事会审计委员会及公司财务部门应定期检查公司与控股股东及关联方非经营性资金往来情况，杜绝控股股东及关联方的非经营性资金占用情况的发生。

## 六、发行人最近三年一期关联交易的执行情况

本公司在报告期内发生的关联交易已经2011年1月15日召开的第一届董事会第四次会议确认，关联董事回避了表决，其他非关联董事一致认为：“公司2008年—2010年度发生的关联交易遵循了公平、公正、合理的原则，不存在通过关联交易操纵利润的情况，亦不存在损害公司及非关联股东利益的情况。”

公司独立董事对关联交易履行的审议程序是否合法及交易价格是否公允进行了核查验证，发表如下意见：“发行人最近三年一期发生的关联交易是基于其实际情况而产生的，符合公司发展的需要；该等交易的定价依据和定价方法体现了公平、公正、合理的原则，没有损害公司和非关联股东的利益；该等交易均已按照公司当时的有效章程及决策程序履行了相关审批程序或经第一届董事会第四次会议确认。”

## 七、本次募股资金运用涉及的关联交易

公司本次募集资金的运用不涉及关联交易。

## 第八节 董事、监事、高级管理人员与核心技术人员

### 一、董事、监事、高级管理人员及核心技术人员简介

#### (一) 董事

本公司第一届董事会由7名董事组成，其中独立董事3名。全体董事均由公司创立大会选举产生，每届任期三年。董事任期届满，可连选连任，但是独立董事的连任时间不得超过六年。简历如下：

1、汪立平先生，详见本招股说明书“第五节 发行人基本情况”之“七、发起人、持有发行人5%以上股份的主要股东及实际控制人的基本情况”之“(二) 实际控制人基本情况”。

2、邱永宁先生，1970年3月生，中国国籍，无境外永久居留权，本科毕业于南京航空航天大学，中国科学技术大学苏州研究院MBA在读，工程师。历任正茂集团正茂特钢有限公司生产部经理、正茂集团规划发展部项目经理、正茂集团正茂日立造船有限公司生产部部长、华力电机（苏州）有限公司副总经理、凯途必液压工业（镇江）有限公司生产部部长。2010年1月至2010年7月任恒立有限副总经理，2010年8月起任本公司董事、总经理。

3、姚志伟先生，1966年12月生，中国国籍，无境外永久居留权，复旦大学生产运营研修班结业。历任任无锡县气动元件厂车间主任、无锡气动车间主任、生产厂长。2005年6月至2009年12月任恒立有限副总经理，2010年1月至2010年7月任恒立有限董事、总经理；2010年8月起任本公司董事、常务副总经理。

4、王喜阳先生，1971年4月生，中国国籍，无境外永久居留权，毕业于兰州大学，本科学历，会计师、中国注册会计师、注册税务师、注册评估师。历任山东成君进出口集团有限公司业务经理、威海海渊渔具有限公司国际业务部经理、威海安达会计师事务所审计项目经理、部门经理、上海迈伊兹咨询有限公司苏州分公司业务部经理、苏州恒久光电科技股份有限公司财务总监。2010年8月起任本公司董事、财务总监。

5、沙宝森先生，1943年8月生，毕业于哈尔滨工业大学，本科学历，高级工

程师。历任哈尔滨工业大学助教、山西榆次液压件厂技术员、工程师、设计组长、经营科工程师、副科长，机械工业部基础件局计划处副科长、规划处副处长，国家机械委通用零部件局规划处副处长、机械电子工业部基础产品司重点任务处处长、办公室主任、助理巡视员、副司长，国务院稽察特派员总署09办事处办事处主任、机关纪委委员，中央大企业工委国企监事会04办事处主任（正局）、机关纪委委员，国务院国有企业监督管理委员会04办事处主任（正局）、机关纪委委员，中国液压气动密封件工业协会副理事长。2005年10月至今任中国液压气动密封件工业协会理事长，2010年8月起任本公司独立董事。2010年10月至今，担任山东泰丰液压股份有限公司独立董事。

**6、陈正利先生**，1937年9月生，毕业于上海交通大学，本科学历，教授级高级工程师。历任机械部工程机械研究所技术员、工程师、高级工程师、教授级高级工程师，中国工程机械工业协会挖掘机械分会秘书长；曾担任内蒙古北方重型汽车股份有限公司独立董事，其在2009年7月13日曾因内蒙古北方重型汽车股份有限公司担保事项未履行信息披露和必要的审批程序受到上海证券交易所通报批评。陈正利先生享受国务院颁发的政府特殊津贴，曾获国家科学技术进步奖评审委员会颁发的国家科学进步奖。2009年至今为中国工程机械工业协会挖掘机械分会高级顾问，2010年8月起任本公司独立董事，2011年3月至今，担任力士德工程机械股份有限公司独立董事。

**7、宋衍蘅女士**，1973年3月生，清华大学博士研究生学历，副教授、注册会计师。历任北京化工大学管理学院助教、清华大学讲师。2009年至今为浙江大学副教授。2010年7月至今，担任合肥市百胜科技发展股份有限公司独立董事，2010年8月起任本公司独立董事，2010年10月至今，担任上海和鹰机电科技股份有限公司独立董事，2011年2月至今，担任北京恒信玺利珠宝股份有限公司独立董事。

## （二）监事

本公司第一届监事会由3名监事组成，其中职工代表监事1名，股东代表监事2名。监事每届任期为三年，任期届满，可以连选连任。全体监事均为中国国籍，无境外永久居留权。简历如下：

**1、熊燕燕女士**，监事会主席、职工监事。1986年12月生，中国国籍，无

境外永久居留权，本科学历。2008年3月至2010年7月任恒立有限人事行政专员、工会主席，2010年8月起任本公司人力资源部经理、工会主席、监事会主席（职工监事）。

2、**赵雪阳先生**，监事。1971年5月生，中国国籍，无境外永久居留权，复旦大学生产运营研修班结业。曾为武进启闭机厂职工、上海新宇液压公司职工。2005年6月至2010年7月任恒立有限制造一部部长，2010年8月起任本公司制造一部部长、监事。

3、**沈群先生**，监事。1982年1月生，中国国籍，无境外永久居留权，本科学历。2005年6月至2010年7月任恒立有限销售内勤部经理，2010年8月起任本公司销售内勤部经理、监事。

### （三）高级管理人员

本公司目前高级管理人员包括总经理1名、副总经理3名（含常务副总经理1名）、财务总监1名、董事会秘书1名。总经理每届任期三年，连聘可以连任。简历如下：

1、**邱永宁先生**，总经理，详见本节董事会成员简历。

2、**姚志伟先生**，常务副总经理，详见本节董事会成员简历。

3、**王喜阳先生**，财务总监，详见本节董事会成员简历。

4、**苏红阳先生**，副总经理、董事会秘书、兼任公司下设的江苏省超高压油缸小型化轻量化设计工程技术研究中心负责人。1970年12月生，中国国籍，无境外永久居留权，毕业于哈尔滨工业大学，本科学历。历任无锡市第二建筑工程公司技术员、江苏众星集团部门经理、无锡信达机械有限公司总经理、江苏泰迈克动力科技有限公司副总经理。2007年7月至2010年7月任恒立有限管理部经理、监事。2010年8月起任本公司副总经理、董事会秘书。

5、**徐进先生**，副总经理。1980年10月生，中国国籍，无境外永久居留权，毕业于江苏大学，本科学历。2005年6月至2010年7月任恒立有限销售部经理、销售总监。2010年8月起任本公司副总经理。

### （四）核心技术人员

- 1、汪立平先生，董事长。详见本节董事会成员简历。
- 2、邱永宁先生，董事、总经理。详见本节董事会成员简历。
- 3、姚志伟先生，董事、常务总经理。详见本节董事会成员简历。
- 4、苏红阳先生，副总经理、董事会秘书、兼任公司下设的江苏省超高压油缸小型化轻量化设计工程技术研究中心负责人，详见本节高级管理人员简历。
- 5、胡国享先生，研发中心主任。1983年9月生，中国国籍，无境外永久居留权，毕业于江苏大学，本科学历。2005年7月至2010年7月任恒立有限设计工程师、设计二部主任；2010年8月起任本公司设计工程师、设计二部主任、研发中心主任。主要负责研发项目小组的组建及产品的设计工作。曾参与设计开发“新型履带张紧油缸”、“提高缸筒内孔加工直线度的加工方法”等项目并获得成功。

## （五）董事、监事、高级管理人员的提名与选聘情况

### 1、董事提名与选聘情况

2010年8月8日，本公司召开创立大会，全体股东一致同意选举汪立平先生、邱永宁先生、姚志伟先生、王喜阳先生、沙宝森先生、陈正利先生、宋衍衡女士为本公司第一届董事会董事，其中沙宝森先生、陈正利先生、宋衍衡女士为独立董事。

2010年8月8日，本公司召开第一届董事会第一次会议，全体董事一致同意选举汪立平先生为本公司董事长。

### 2、监事提名与选聘情况

2010年8月8日，本公司召开创立大会，全体股东一致同意选举赵雪阳先生和沈群先生为本公司股东代表监事。2010年8月1日，召开江苏恒立高压油缸股份有限公司（筹）第一届第一次职工代表大会，选举熊燕燕女士为本公司第一届监事会职工代表监事。

2010年8月8日，本公司召开第一届监事会第一次会议，全体监事一致同意选举熊燕燕女士为第一届监事会主席。

### 3、高级管理人员提名与选聘情况

2010年8月8日，本公司召开第一届董事会第一次会议，会议决议聘任由

董事长提名的邱永宁先生为本公司总经理，苏红阳先生为董事会秘书，聘任由总经理提名的姚志伟先生为本公司常务副总经理，苏红阳先生、徐进先生为本公司副总经理，王喜阳先生为本公司财务总监。

## 二、董事、监事、高级管理人员、核心技术人员及其近亲属持有股份情况

### （一）直接持股情况

公司董事、监事、高级管理人员、核心技术人员及其近亲属未直接持有本公司股份。

### （二）间接持股情况

姓名	职务或亲属关系	间接持股 公司名称	持股比例
汪立平	发行人董事长	恒屹实业	持有恒屹实业 55% 股权
		智瑞投资	持有智瑞投资 79.63% 股权
钱佩新	汪立平先生的配偶	恒屹实业	持有恒屹实业 45% 股权
汪奇	汪立平先生之子	申诺科技	持有申诺科技 100% 股权
邱永宁	发行人董事兼总经理	智瑞投资	持有智瑞投资 5.26% 股权
姚志伟	发行人董事兼常务副总经理	智瑞投资	持有智瑞投资 5.26% 股权
苏红阳	发行人董事会秘书兼副总经理	智瑞投资	持有智瑞投资 3.16% 股权
徐进	发行人副总经理	智瑞投资	持有智瑞投资 3.16% 股权
王喜阳	发行人董事兼财务总监	智瑞投资	持有智瑞投资 2.11% 股权

除上述人员以间接方式持有公司股份外，其他董事、监事、高级管理人员、核心技术人员及其近亲属没有以任何方式持有公司的股份。

### （三）股份质押或冻结情况

截至本招股说明书签署之日，本公司董事、监事、高级管理人员、核心技术人员及其近亲属直接或间接持有的本公司股份不存在质押或冻结情况。

## 三、董事、监事、高级管理人员及核心技术人员的其他对外投资情况

截至本招股说明书签署日，本公司董事、监事、高级管理人员和其他核心技术人员对外投资情况如下：

姓名	对外投资情况			
	对外投资企业名称	注册资本 (万元)	持股比例 (%)	投资企业 担任职务
汪立平	恒屹实业	2,000	55	-
	智瑞投资	2,000	79.63	执行董事
	江苏威士	500	20	-
	常州武岳峰创业投资合伙企业	恒屹实业认缴出资额人民币1,000万，已实缴出资额人民币250万元		-
	志瑞机械	恒屹实业认缴出资额人民币16,250万，已实缴出资额人民币13,000万元		董事长
邱永宁	智瑞投资	2,000	5.26	-
姚志伟	智瑞投资	2,000	5.26	-
苏红阳	智瑞投资	2,000	3.16	-
徐进	智瑞投资	2,000	3.16	-
王喜阳	智瑞投资	2,000	2.11	-

公司董事、监事、高级管理人员及核心技术人员除上述对外投资外，无其他对外投资。上述对外投资均不对本公司构成利益冲突与重大影响。

## 四、董事、监事、高级管理人员及核心技术人员最近一年领取薪酬情况

本公司董事、监事、高级管理人员与核心技术人员 2010 年度从本公司领取薪酬情况如下：

单位：万元

序号	姓名	职务	2010 年薪酬
1	汪立平	董事长	19.80
2	邱永宁	董事兼总经理	16.80
3	姚志伟	董事兼常务副总经理	15.60
4	王喜阳	董事兼财务总监	6.50
5	陈正利	独立董事	2.50
6	沙宝森	独立董事	2.50
7	宋衍蘅	独立董事	2.50
8	苏红阳	董事会秘书兼副总经理	13.80
9	徐进	副总经理	13.80
10	熊燕燕	监事会主席	6.60
11	赵雪阳	监事	9.60
12	沈群	监事	8.20
13	胡国享	研发中心主任	10.20

[1] 王喜阳先生自2010年6月20日进入本公司工作，2010年8月8日起担任本公司财务总监。

[2] 根据2010年8月8日召开的股份公司创立大会决议，独立董事年度津贴为税后6万元。本公司独立董事自2010年8月起任职，所披露津贴2.50万元为税后收入。公司独立董事除领取独立董事津贴外，不享有其他福利待遇。

在本公司任职领薪的上述董事、监事、高级管理人员及其他核心人员，公司依法为其办理社会保险。除此之外，上述人员未在公司享受其他待遇和退休金计划。

## 五、董事、监事、高级管理人员及核心技术人员兼职情况

姓名	在发行人任职情况	兼职单位	在兼职单位职务	兼职单位与本公司关联关系
汪立平	董事长	智瑞投资	执行董事	发行人股东
		志瑞机械	董事长	为公司控股股东恒屹实业控制的企业
沙宝森	独立董事	中国液压气动密封件工业协会	理事长	无关联关系
		山东泰丰液压股份有限公司	独立董事	无关联关系
陈正利	独立董事	中国工程机械工业协会挖掘机分会	高级顾问	无关联关系
		力士德工程机械股份有限公司	独立董事	无关联关系
宋衍蘅	独立董事	浙江大学	副教授	无关联关系
		合肥百胜科技发展股份有限公司	独立董事	无关联关系
		上海和鹰机电科技股份有限公司	独立董事	无关联关系
		北京恒信玺利珠宝股份有限公司	独立董事	无关联关系

截至本招股说明书签署之日，除以上人员外，公司董事、监事和高级管理人员及核心技术人员均未在其他单位兼职。

## 六、董事、监事、高级管理人员及核心技术人员相互之间存在的亲属关系

公司副总经理徐进先生系公司实际控制人钱佩新女士的侄女婿。

除此之外，公司董事、监事、高级管理人员和核心技术人员相互之间不存在三代以内的亲属关系。

## **七、董事、监事、高级管理人员及核心技术人员签订的协议、承诺及履行情况**

### **（一）协议签署情况**

公司与在公司任职的董事、监事、高级管理人员和其他核心人员签订了《劳动合同》和《保密及竞业限制协议》，对上述人员的诚信义务，特别是商业秘密、知识产权等方面的保密义务作了严格的规定。

截至本招股说明书签署之日，上述合同履行正常，不存在违约情形。

### **（二）承诺情况**

关于公司董事、监事、高级管理人员及核心技术人员作出的承诺情况，详见本招股说明书“第五节 发行人基本情况”之“八、发行人股本情况”之“（六）本次发行前股东所持股份的流通限制和自愿锁定股份的承诺”。

## **八、董事、监事、高级管理人员的任职资格**

公司董事、监事及高级管理人员均符合《公司法》及国家有关法律法规规定的任职资格条件。

## **九、董事、监事、高级管理人员报告期内变动情况**

最近三年一期内董事、监事、高级管理人员的任免符合有关规定，并已履行了必要的法律程序。近三年一期，公司董事、监事及高级管理人员的变动情况如下：

### **1、发行人董事变更**

2008年1月1日，恒立有限当时的董事会由3名成员组成，其中无锡气动委派汪立平担任董事、威士机械委派吕立毅担任董事、陆伟立委派其本人担任董事。

2008年6月10日，在无锡气动与威士机械于2008年将其持有的恒立有限股权

转让给恒屹流体后，恒屹流体委派汪立平和钱佩新担任恒立有限的董事，陆伟立委派其本人担任恒立有限的董事。

2010年1月25日，陆伟立不再持有申诺科技股份即不再间接持有恒立有限股权后，公司免去陆伟立的董事职务，申诺科技委派姚志伟担任恒立有限的董事。

2010年8月8日，发行人召开创立大会，为改善公司治理结构，公司实际控制人仅在董事会中保留一个席位，钱佩新退出董事会，同时引入专业人士，并引入相当数量的独立董事（独立董事人数占董事会人数比例超过40%），董事人数由3名增加至7名，选举汪立平、邱永宁、姚志伟、王喜阳、沙宝森、陈正利、宋衍衡等组成发行人第一届董事会成员，其中沙宝森、陈正利、宋衍衡为独立董事。

## 2、发行人高级管理人员的变更

2008年1月1日，恒立有限当时由汪立平任总经理，姚志伟任副总经理。

2010年1月25日，为改善公司治理结构，引入职业经理人制度，恒立有限全体董事免去汪立平的总经理职务，任命姚志伟为恒立有限总经理，任命邱永宁为恒立有限副总经理。

2010年8月8日，股份公司成立，经公司第一届董事会第一次会议审议通过，决定聘任邱永宁为公司总经理、姚志伟为公司常务副总经理、苏红阳为副总经理兼董事会秘书、徐进为副总经理、王喜阳为财务总监。

## 3、发行人监事变更

2008年1月1日，恒立有限当时未设监事会或者监事。

2008年6月10日，公司股东恒屹流体和陆伟立共同委派苏红阳担任恒立有限监事。

2010年8月8日，发行人召开创立大会，选举赵雪阳和沈群为发行人第一届监事会成员，其与经职工代表大会选举产生的职工代表监事熊燕燕共同组成发行人第一届监事会。

综上，保荐机构和律师认为，发行人董事、监事和高级管理人员的变化主要是因为发行人的股权结构和公司类型变更及公司生产经营规模的日益扩大产生的，有利于公司治理结构的优化，其主要经营管理层并未发生重大变化，公司管理层稳定。

## 第九节 公司治理

### 一、公司治理结构及运行情况

本公司自2010年8月8日整体变更设立以来，已经形成了股东大会、董事会、监事会、经理层之间职责分工明确、依法规范运作的法人治理结构；制定了《股东大会议事规则》、《董事会议事规则》和《监事会议事规则》、《独立董事工作制度》、《董事会秘书工作制度》、《总经理工作细则》等重要制度，建立了符合上市公司要求的公司治理结构。

#### （一）股东大会

股东大会是发行人的权力机构，由全体股东组成。股东按照《公司法》及《公司章程》的有关规定行使权利，承担义务。发行人现有股东3名。

##### 1、股东的权利

依据《公司章程》，公司股东享有下列权利：

- （1）依照其所持有的股份份额获得股利和其他形式的利益分配；
- （2）依法请求、召集、主持、参加或委派股东代理人参加股东大会，并行使相应的表决权；
- （3）对公司的经营行为进行监督，提出建议或者质询；
- （4）依照法律、行政法规及本章程的规定转让、赠与或质押其所持有的股份；
- （5）查阅本章程、股东名册、公司债券存根、股东大会会议记录、董事会会议决议、监事会会议决议、财务会计报告；
- （6）公司终止或者清算时，按其所持有的股份份额参加公司剩余财产的分配；
- （7）对股东大会作出的公司合并、分立决议持异议的股东，要求公司收购其股份；
- （8）法律、行政法规、部门规章或本章程规定的其他权利。

##### 2、股东的义务

依据《公司章程》，公司股东应当履行下列义务：

- (1) 遵守法律、行政法规和本章程；
- (2) 依其所认购的股份和入股方式缴纳股金；
- (3) 除法律、法规规定的情形外，不得退股；
- (4) 不得滥用股东权利损害公司或者其他股东的利益；不得滥用公司法人独立地位和股东有限责任损害公司债权人的利益；

公司股东滥用股东权利给公司或者其他股东造成损失的，应当依法承担赔偿责任。

公司股东滥用公司法人独立地位和股东有限责任，逃避债务，严重损害公司债权人利益的，应当对公司债务承担连带责任。

- (5) 法律、行政法规及本章程规定应当承担的其他义务。

### 3、股东大会职权

依据《公司章程》，股东大会依法行使下列职权：

- (1) 决定公司的经营方针和投资计划；
- (2) 选举和更换非由职工代表担任的董事、监事，决定有关董事、监事的报酬事项；
- (3) 审议批准董事会的报告；
- (4) 审议批准监事会的报告；
- (5) 审议批准公司的年度财务预算方案、决算方案；
- (6) 审议批准公司的利润分配方案和弥补亏损方案；
- (7) 对公司增加或者减少注册资本作出决议；
- (8) 对发行公司债券作出决议；
- (9) 对公司合并、分立、解散、清算或者变更公司形式作出决议；
- (10) 修改本章程；
- (11) 对公司聘用、解聘会计师事务所作出决议；
- (12) 审议批准公司章程第四十条规定的担保事项；
- (13) 审议公司在一年内购买、出售重大资产金额超过公司最近一期经审计总资产 30% 的事项；
- (14) 审议股权激励计划；

(15) 审议法律、行政法规、部门规章或本章程规定应当由股东大会决定的其他事项。

#### 4、股东大会议事规则

2010年8月8日，公司创立大会审议通过了《股东大会议事规则》，其中规定：股东大会分为年度股东大会和临时股东大会。年度股东大会每年召开一次，应当于上一会计年度结束后的6个月内举行。临时股东大会不定期召开，有下列情形之一的，公司在事实发生之日起2个月内召开临时股东大会：董事人数不足《公司法》规定的法定最低人数或者《公司章程》所定人数的三分之二时；公司未弥补的亏损额达实收股本总额的三分之一时；单独或者合并持有公司有表决权股份总数10%以上的股东书面请求时；董事会认为必要时；监事会提议召开时；法律、行政法规、部门规章或《公司章程》规定的其他情形。召集人应当在年度股东大会召开20日前通知各股东，临时股东大会应当于会议召开15日前通知各股东。股东大会决议分为普通决议和特别决议。股东大会做出普通决议，应当由出席股东大会的股东及代理人所持有表决权的股份总数的二分之一以上同意通过。股东大会做出特别决议，应当由出席股东大会的股东及代理人所持有表决权的股份总数的三分之二以上同意通过。

#### 5、公司历次股东大会召开情况

本公司自召开创立大会至本招股说明书签署之日，共召开六次股东大会。

历次股东大会的召集、提案、出席、议事、表决、决议及会议记录规范，对本公司董事、监事的选举，财务决算，利润分配、首次公开发行股票决策和募集资金投向等重大事宜作出了有效决议。

## (二) 董事会

公司董事会由7名董事组成，其中独立董事3名，设董事长1名。

### 1、董事会的职权

依据《公司章程》，董事会行使下列职权：

- (1) 召集股东大会，并向股东大会报告工作；
- (2) 执行股东大会的决议；
- (3) 决定公司的经营计划、投资方案；

- (4) 制订公司的年度财务预算方案、决算方案；
- (5) 制订公司的利润分配方案和弥补亏损方案；
- (6) 制订公司增加或者减少注册资本、发行债券或其他证券及上市方案；
- (7) 拟订公司重大收购、收购本公司股票或者合并、分立、解散及变更公司形式的方案；
- (8) 在股东大会授权范围内，决定公司对外投资、贷款、收购出售资产、资产抵押、对外担保、委托理财、关联交易等事项；
- (9) 决定公司内部管理机构的设置；
- (10) 聘任或者解聘公司总经理、董事会秘书；根据总经理的提名，聘任或者解聘公司副总经理、财务负责人等高级管理人员，并决定其报酬事项和奖惩事项；
- (11) 制订公司的基本管理制度；
- (12) 制订本章程的修改方案；
- (13) 管理公司信息披露事项；
- (14) 向股东大会提请聘请或更换为公司审计的会计师事务所；
- (15) 听取公司总经理的工作汇报并检查总经理的工作；
- (16) 法律、行政法规、部门规章或本章程规定以及股东大会授予的其他职权。

## 2、董事会议事规则

2010年8月8日，公司创立大会审议通过了《董事会议事规则》。其中规定：董事会会议分为定期会议和临时会议，董事会每年至少召开2次会议。代表十分之一以上表决权的股东、三分之一以上董事或者监事会、总经理、董事长及二分之一以上独立董事可以提议召开董事会临时会议。董事长应当自接到提议后10日内召集和主持董事会会议。董事会会议应当有过半数的董事出席方可举行。会议表决实行一人一票。董事会对议题作出表决，须经全体董事过半数表决同意，但法律法规及《公司章程》另有规定的，从其规定。独立董事原则上不能缺席涉及公司重大事项需独立董事发表独立意见的董事会会议，确有特殊原因不能出席的独立董事要事先协商，以免出现全体独立董事缺席的情况。独立董事连续3次未能出席董事会会议的，由公司董事会提请股东大会将其予以撤换。董事会秘书

应当安排证券事务部工作人员对董事会会议做好记录。董事会会议记录应当完整、准确记录会议真实情况和与会董事、监事的意见及建议。董事会会议档案的保管期限为十年。

### 3、董事会的工作情况

本公司自整体变更设立至本招股说明书签署日，董事会一直严格按照相关法律法规和《公司章程》的规定规范运作，共召开七次董事会会议。

历次董事会均严格按照《公司章程》、《董事会议事规则》规定的职权范围对公司各项事务进行了讨论决策。会议通知、召开、表决方式符合《公司法》、《公司章程》、《董事会议事规则》的规定，会议记录完整规范，董事依法履行了赋予的权利和义务。

### 4、董事会专门委员会

本公司董事会设以下专门委员会：审计委员会、提名委员会、薪酬与考核委员会和战略委员会，根据《董事会审计委员会议事规则》、《董事会提名委员会议事规则》、《董事会薪酬与考核委员会议事规则》和《董事会战略委员会议事规则》行使相应的权利和义务。

专门委员会成员全部由董事组成，其中审计委员会、提名委员会、薪酬与考核委员会中独立董事占多数并担任召集人。专门委员会成员如下表：

专门委员会	成员
审计委员会	宋衍衢、沙宝森、邱永宁，召集人：宋衍衢
提名委员会	沙宝森、陈正利、姚志伟，召集人：沙宝森
薪酬与考核委员会	宋衍衢、陈正利、王喜阳，召集人：陈正利
战略委员会	汪立平、邱永宁、沙宝森、陈正利、宋衍衢，召集人：汪立平

#### (1) 审计委员会职权

依据《董事会审计委员会议事规则》，审计委员会行使以下职权：提议聘请或更换外部审计机构；监督公司的内部审计制度及其实施；负责公司内部审计与外部审计之间的沟通；审核公司的财务信息及其披露；检查和评估公司内部控制制度，并发表专项意见；组织对重大关联交易进行审计；董事会授权的其他事宜。

## （2）提名委员会职权

依据《董事会提名委员会议事规则》，提名委员会行使以下职权：根据公司经营情况、资产规模和股权结构对董事会的规模和构成向董事会提出建议；研究董事、总经理的选择标准和程序并向董事会提出建议；寻找合格的董事和高级管理人员人选；对董事、高级管理人员的工作情况进行评估，并根据评估结果提出更换董事或者高级管理人员的建议；对董事候选人和高级管理人员人选进行审查并提出建议；董事会授予的其他职权。

## （3）薪酬与考核委员会职权

依据《董事会薪酬与考核委员会议事规则》，薪酬与考核委员会行使以下职权：制订公司董事及高级管理人员的薪酬计划或方案；审查公司董事及高级管理人员的履行职责情况并对其进行年度绩效考评；制订对董事及高级管理人员及公司认为应当激励的其他员工的公司股权激励计划；董事会授权委托的其他事宜。

## （4）战略委员会职权

依据《董事会战略委员会议事规则》，战略委员会行使以下职权：对公司长期发展战略规划进行研究并提出建议；对《公司章程》规定须经董事会批准的重大投资、融资方案进行研究并提出建议；对《公司章程》规定须经董事会批准的重大资本运作、资产经营项目进行研究并提出建议；对其他影响公司发展的重大事项进行研究并提出建议；对以上事项的实施进行检查、分析，向董事会提出调整与改进的建议；董事会授予的其他事宜。

## （三）监事会

本公司监事会由3名监事组成，设监事会主席1名。监事会成员中，包括职工代表监事1名，由公司职工通过职工代表大会选举产生。

### 1、监事会的职权

依据《公司章程》，监事会行使下列职权：

- （1）对董事会编制的公司定期报告进行审核并提出书面审核意见；
- （2）检查公司的财务；
- （3）对董事、高级管理人员执行公司职务的行为进行监督，对违反法律、

行政法规、本章程或者股东大会决议的董事、高级管理人员提出罢免的建议；

(4) 当董事、高级管理人员的行为损害公司的利益时，要求董事、高级管理人员予以纠正；

(5) 提议召开临时股东大会，在董事会不履行《公司法》规定的召集和主持股东大会职责时召集和主持股东大会；

(6) 向股东大会提出提案；

(7) 列席董事会会议；

(8) 依照《公司法》第一百五十二条的规定，对董事、高级管理人员提起诉讼；

(9) 发现公司经营情况异常，可以进行调查；必要时，可以聘请会计师事务所、律师事务所等专业机构协助其工作，费用由公司承担；

(10) 《公司章程》规定或股东大会授予的其他职权。

## 2、监事会议事规则

2010年8月8日，本公司创立大会审议通过了《监事会议事规则》，其中规定：监事会会议分为定期会议和临时会议。监事会每6个月至少召开一次会议。召开监事会定期会议，应将会议通知和会议文件于会议召开10日前以书面形式送达全体监事。情况紧急的情况下，经全体监事同意，可以不受此通知时限的限制。监事会会议应当由二分之一以上的监事出席方可举行。监事会决议，应当由全体监事的二分之一以上通过才有效。监事应当在监事会决议上签字并对监事会的决议承担责任。监事应当督促有关人员落实监事会决议。出席会议的监事（包括代理人）应当在会议记录上签名。出席会议的监事有权要求在记录上对其在会议上的发言作出说明性记载。会议记录、委托出席会议的监事委托书、决议的表决票、会议决议文件等作为本公司档案应与出席会议的监事签名簿由公司予以保存。监事会会议记录至少保存10年。

## 3、监事会工作情况

本公司自整体变更设立以来，共召开了三次监事会。

历次上述监事会均严格按照《公司章程》、《监事会议事规则》规定的职权范围对公司重大事项进行了审议监督，会议通知方式、召开方式、表决方式符合相关规定，会议记录完整规范。

## （四）经理层

公司设总经理 1 名，由董事会聘任或解任，对董事会负责，按照《公司法》及《公司章程》的规定行使职权。另设副总经理 3 名（含常务副总经理 1 名）、高级管理人员若干名协助总经理工作。公司在总经理下设研发中心、事业一部、事业二部、设备工程部、品质部、销售部、物流部、财务部、管理部等 9 个职能部门。

## （五）独立董事制度的建立健全及运行情况

### 1、独立董事制度的建立

2010 年 8 月 8 日，公司创立大会选举沙宝森、陈正利、宋衍衡为第一届董事会独立董事，独立董事人数已超过全体董事人数的三分之一。3 名独立董事与发行人不存在任何关联关系，其中宋衍衡女士具备中国注册会计师资格。独立董事任职资格符合发行人章程及相关法律法规的有关规定。

公司创立大会通过了《独立董事工作制度》，规定：独立董事除应当具有《公司法》和其他相关法律、法规赋予董事的职权外，公司赋予独立董事以下特别职权：（1）重大关联交易应由独立董事认可后方可提交董事会讨论；独立董事作出判断前，可以聘请中介机构出具独立财务顾问报告，作为其判断的依据；“重大关联交易”指公司拟与关联人达成的总额高于 300 万元或高于占公司最近经审计净资产值的 5% 的关联交易；（2）向董事会提议聘用或解聘会计师事务所；（3）向董事会提请召开临时股东大会；（4）提议召开董事会；独立聘请外部审计机构和咨询机构；可以在股东大会召开前公开向股东征集投票权。独立董事当对以下事项向公司董事会或股东大会发表独立意见：1、提名、任免董事；2、聘任或解聘高级管理人员；3、公司董事、高级管理人员的薪酬；4、公司的股东、实际控制人及其关联企业对公司现有或新发生的总额高于 300 万元或高于上市公司最近经审计净资产值的 5% 的借款或其他资金往来，以及公司是否采取有效措施回收欠款；5、独立董事认为可能损害中小股东利益的事项；6、公司章程规定的其他事项。

### 2、独立董事实际发挥作用的情况

公司引进独立董事后，独立董事积极参与公司决策，公司治理结构有较大改

善，在关联交易及重大生产经营投资决策时，独立董事发挥了在财务、法律及战略决策等方面的专业特长，维护了全体股东的利益。

公司建立独立董事制度以来，共召开了6次董事会，独立董事均参加了会议。

独立董事向本公司出具了关于报告期内关联交易的独立意见，具体内容参见本招股说明书“第七节 同业竞争与关联交易”之“六、发行人最近三年一期关联交易的执行情况”。

## （六）董事会秘书

### 1、董事会秘书制度的建立

本公司设董事会秘书1名，由董事会任免。董事会秘书负责公司股东大会和董事会会议的筹备、文件保管以及公司股东资料管理，办理信息披露事务等事宜。

公司第一届董事会第一次会议通过了《关于聘任公司董事会秘书的议案》，聘任苏红阳先生为公司董事会秘书。

### 2、董事会秘书的履职情况

本公司董事会秘书苏红阳先生参加了上海证券交易所组织的专业培训并取得董事会秘书培训合格证书。报告期内，本公司董事会秘书遵守公司章程及《公司董事会秘书工作制度》等的规定，谨慎、认真、勤勉地履行了权利和义务。

## 二、公司近三年一期违法违规情况

本公司已依法建立健全股东大会制度、董事会制度、监事会制度、独立董事制度和董事会秘书制度，本公司严格按照《公司法》及相关法律法规和《公司章程》的规定规范运作、依法经营，最近三年一期不存在违法违规行为。

## 三、公司资金占用和对外担保情况

截至本招股说明书签署日，本公司已经建立严格的资金管理制度和《防范控股股东及关联方占用公司资金管理制度》，不存在资金被控股股东、实际控制人及其控制的其他企业以借款、代偿债务、代垫款项或其他方式占用的情况。

报告期内，本公司曾存在与实际控制人控制的其他企业之间的资金拆借的情况，具体详见本招股说明书“第七节 同业竞争与关联交易”之“三、关联交易”

之“（四）报告期内与关联方的应收应付款项的余额情况”。

本公司的《公司章程》及《对外担保管理制度》已明确对外担保的审批权限和审议程序。报告期内，本公司不存在为控股股东、实际控制人及其控制的其他企业进行担保的情况。

## 四、公司内部控制制度的自我评估和注册会计师的鉴证意见

### （一）内部控制完整性、合理性和有效性的自我评估意见

公司制订的内部管理与控制制度涵盖了财务预算、生产计划、物资采购、产品销售、对外投资、人事管理、内部审计等整个生产经营过程，确保各项工作都有章可循，规范了各种经营和管理行为，保证会计数据的真实完整，确保国家有关法律法规和公司内部规章制度的贯彻执行，并及时堵塞漏洞、消除隐患、防止并及时发现、纠正错误及舞弊行为，保护公司资产的安全完整。

公司认为截至 2011 年 6 月 30 日已建立了与财务报表相关的有效的内部控制，这些内部控制的设计是合理的，执行是有效的，对于公司加强管理、规范运行、提高经济效益以及公司的长远发展起到了积极有效的作用。

### （二）会计师事务所对本公司内部控制制度的评价

华普天健为本公司出具会审字[2011]4411号《内部控制鉴证报告》，报告的结论性意见为：恒立股份根据财政部颁发的《企业内部控制基本规范》及相关规范标准建立的与财务报表相关的内部控制于2011年6月30日在所有重大方面是有效的。

## 第十节 财务会计信息

公司聘请华普天健对本公司 2008 年—2011 年上半年的财务报告进行了审计，出具了会审字[2011] 4412 号标准无保留意见的《审计报告》，以下引用的财务数据，非经特别说明，均引自上述经审计的财务报告或据其计算。

### 一、最近三年一期会计报表

#### (一) 资产负债表

单位：元

资产	2011年6月30日	2010年12月31日	2009年12月31日	2008年12月31日
<b>流动资产：</b>				
货币资金	84,476,337.33	106,013,971.06	56,340,811.27	18,841,013.81
应收票据	79,534,411.82	59,163,530.00	44,223,852.80	14,616,219.10
应收账款	98,015,254.64	74,799,490.48	40,504,878.99	35,058,595.12
预付款项	175,959,126.94	146,849,105.58	76,587,170.87	12,804,712.91
其他应收款	2,055,475.50	1,147,858.46	1,236,321.76	19,656,637.99
存货	108,521,842.97	68,042,181.27	28,614,826.66	33,886,172.82
流动资产合计	548,562,449.20	456,016,136.85	247,507,862.35	134,863,351.75
<b>非流动资产：</b>				
固定资产	278,195,153.14	125,455,365.75	84,309,618.08	80,209,326.66
在建工程	309,766,130.51	125,463,890.73		
工程物资	80,682,746.58	172,751,012.15	2,363,247.88	
无形资产	70,009,359.14	70,558,581.62	4,511,330.24	4,657,277.63
递延所得税资产	2,111,990.43	517,057.66	373,326.58	666,574.28
非流动资产合计	740,765,379.80	494,745,907.91	91,557,522.78	85,533,178.57
<b>资产总计</b>	<b>1,289,327,829.00</b>	<b>950,762,044.76</b>	<b>339,065,385.13</b>	<b>220,396,530.32</b>
<b>负债和所有者权益</b>				
<b>流动负债：</b>				
短期借款	90,000,000.00	50,000,000.00		6,000,000.00

应付票据	36,000,000.00	35,000,000.00		
应付账款	88,242,289.41	97,748,644.16	34,682,482.54	15,829,707.26
预收款项	64,458,379.86	55,747,082.56	18,705,258.39	8,169,047.17
应付职工薪酬	8,121,397.62	6,283,856.30	8,625,448.59	3,692,010.72
应交税费	11,000,748.53	-18,138,656.64	10,439,853.88	3,528,515.59
应付利息	455,583.00	240,797.75		
其他应付款	606,117.63	406,811.61	2,419,839.09	8,458,677.45
流动负债合计	298,884,516.05	227,288,535.74	74,872,882.49	45,677,958.19
<b>非流动负债：</b>				
长期借款	262,063,749.80	158,157,460.00		
其他非流动负债	46,081,500.00	37,280,000.00		
非流动负债合计	308,145,249.80	195,437,460.00		
<b>负债合计</b>	<b>607,029,765.85</b>	<b>422,725,995.74</b>	<b>74,872,882.49</b>	<b>45,677,958.19</b>
<b>所有者权益：</b>				
股本	315,000,000.00	315,000,000.00	141,639,122.87	59,019,293.27
资本公积	65,930,365.06	65,930,365.06		
盈余公积	14,710,568.40	14,710,568.40	34,675,981.41	17,354,891.83
未分配利润	286,657,129.69	132,395,115.56	87,877,398.36	98,344,387.03
<b>所有者权益合计</b>	<b>682,298,063.15</b>	<b>528,036,049.02</b>	<b>264,192,502.64</b>	<b>174,718,572.13</b>
<b>负债和所有者权益总计</b>	<b>1,289,327,829.00</b>	<b>950,762,044.76</b>	<b>339,065,385.13</b>	<b>220,396,530.32</b>

## (二) 利润表

单位：元

项 目	2011年1-6月	2010年	2009年	2008年
一、营业收入	649,652,005.60	816,999,211.78	415,994,806.36	295,618,492.27
减：营业成本	364,447,542.08	471,623,273.19	243,567,973.50	172,506,918.01
营业税金及附加	-	486,091.89	331,060.72	167,330.57
销售费用	22,408,790.90	29,635,529.30	17,816,926.33	10,493,358.15
管理费用	34,326,148.16	53,598,661.38	26,357,820.77	15,742,255.19

财务费用	2,049,270.33	-693,666.59	607,892.62	778,772.97
资产减值损失	1,261,052.85	1,769,053.74	-2,060,194.64	2,389,672.20
<b>二、营业利润</b>	<b>225,159,201.28</b>	<b>260,580,268.87</b>	<b>129,373,327.06</b>	<b>93,540,185.18</b>
加：营业外收入	8,166,300.00	160,687.19	76,235.00	75,646.40
减：营业外支出	44,078.13	164,676.88	155,940.48	174,954.20
<b>三、利润总额</b>	<b>233,281,423.15</b>	<b>260,576,279.18</b>	<b>129,293,621.58</b>	<b>93,440,877.38</b>
减：所得税费用	29,019,409.02	31,850,847.84	13,819,691.07	-666,574.28
<b>四、净利润</b>	<b>204,262,014.13</b>	<b>228,725,431.34</b>	<b>115,473,930.51</b>	<b>94,107,451.66</b>
<b>五、每股收益</b>				
（一）基本每股收益	0.65	0.85	0.53	0.56
（二）稀释每股收益	0.65	0.85	0.53	0.56
<b>六、其他综合收益</b>				
<b>七、综合收益总额</b>	<b>204,262,014.13</b>	<b>228,725,431.34</b>	<b>115,473,930.51</b>	<b>94,107,451.66</b>

### （三）现金流量表

单位：元

项 目	2011年1-6月	2010年	2009年	2008年
<b>一、经营活动产生的现金流量：</b>				
销售商品、提供劳务收到的现金	721,719,966.75	939,259,244.51	456,999,216.38	325,652,495.17
收到的税费返还	858,401.65			
收到其他与经营活动有关的现金	17,327,423.50	38,407,663.79	13,733,123.13	433,998.01
经营活动现金流入小计	739,905,791.90	977,666,908.30	470,732,339.51	326,086,493.18
购买商品、接受劳务支付的现金	514,378,159.84	607,145,202.18	266,576,292.01	220,729,129.24
支付给职工以及为职工支付的现金	26,066,981.61	40,052,395.63	20,465,044.06	12,119,566.88
支付的各项税费	25,198,828.25	82,889,450.24	36,402,067.82	13,699,123.14
支付其他与经营活动有关的现金	25,115,424.40	40,077,478.80	21,369,945.78	23,215,058.10
经营活动现金流出小计	590,759,394.10	770,164,526.85	344,813,349.67	269,762,877.36
<b>经营活动产生的现金流量净额</b>	<b>149,146,397.80</b>	<b>207,502,381.45</b>	<b>125,918,989.84</b>	<b>56,323,615.82</b>
<b>二、投资活动产生的现金流量：</b>				

处置固定资产、无形资产和其他长期资产收回的现金净额	37,094.02			
收到其他与投资活动有关的现金	650,465.33	494,117.43	391,134.31	119,058.07
投资活动现金流入小计	687,559.35	494,117.43	391,134.31	119,058.07
购建固定资产、无形资产和其他长期资产支付的现金	257,133,454.96	394,762,016.50	56,392,246.21	63,778,130.40
投资活动现金流出小计	257,133,454.96	394,762,016.50	56,392,246.21	63,778,130.40
<b>投资活动产生的现金流量净额</b>	<b>-256,445,895.61</b>	<b>-394,267,899.07</b>	<b>-56,001,111.90</b>	<b>-63,659,072.33</b>
<b>三、筹资活动产生的现金流量：</b>				
吸收投资收到的现金		99,125,197.52		16,054,812.39
取得借款收到的现金	163,906,289.80	210,157,460.00	1,000,000.00	15,000,000.00
收到其他与筹资活动有关的现金				
筹资活动现金流入小计	163,906,289.80	309,282,657.52	1,000,000.00	31,054,812.39
偿还债务支付的现金	20,000,000.00	2,000,000.00	7,000,000.00	12,000,000.00
分配股利、利润或偿付利息支付的现金	57,628,552.26	70,940,505.39	26,047,010.00	309,222.00
支付其他与筹资活动有关的现金	596,000.00	780,000.00		
筹资活动现金流出小计	78,224,552.26	73,720,505.39	33,047,010.00	12,309,222.00
<b>筹资活动产生的现金流量净额</b>	<b>85,681,737.54</b>	<b>235,562,152.13</b>	<b>-32,047,010.00</b>	<b>18,745,590.39</b>
<b>四、汇率变动对现金及现金等价物的影响</b>	<b>80,126.54</b>	<b>876,525.28</b>	<b>-371,070.48</b>	<b>189,069.11</b>
<b>五、现金及现金等价物净增加额</b>	<b>-21,537,633.73</b>	<b>49,673,159.79</b>	<b>37,499,797.46</b>	<b>11,599,202.99</b>
加：期初现金及现金等价物余额	106,013,971.06	56,340,811.27	18,841,013.81	7,241,810.82
<b>六、期末现金及现金等价物余额</b>	<b>84,476,337.33</b>	<b>106,013,971.06</b>	<b>56,340,811.27</b>	<b>18,841,013.81</b>

## 二、注册会计师审计意见

华普天健作为公司本次发行的财务审计机构，对本公司 2008 年—2011 年上半年的财务报告进行了审计，出具了会审字[2011] 4412 号标准无保留意见的《审计报告》。

华普天健认为，公司的财务报表已经按照企业会计准则的规定编制，在所有重大方面公允反映了公司 2008 年 12 月 31 日、2009 年 12 月 31 日、2010 年 12 月 31 日、2011 年 6 月 30 日的财务状况以及 2008 年、2009 年、2010 年、2011 年 1-6 月的经营成果和现金流量。

## 三、财务报表的编制基础

本公司以持续经营为基础，根据实际发生的交易和事项，按照《企业会计准则—基本准则》和其他各项具体会计准则、应用指南及准则解释的规定进行确认和计量，在此基础上编制财务报表。

## 四、发行人的会计政策和会计估计变更

本公司报告期内未发生会计政策、会计估计的变更。

## 五、主要的会计政策和会计估计

### （一）会计期间

本公司会计年度采用公历制，即公历1月1日至12月31日为一个会计年度。

### （二）记账本位币

本公司以人民币为记账本位币。

### （三）现金及现金等价物的确定标准

现金指本公司库存现金及可以随时用于支付的存款。现金等价物是指持有的期限短（一般指从购买日起三个月内到期）、流动性强、易于转换为已知金额现金、价值变动风险很小的投资。

### （四）外币业务

本公司外币交易在初始确认时，采用交易发生日的即期汇率折算为记账本位币。在资产负债表日，公司按照下列规定对外币货币性项目和外币非货币性项目进行处理：

1、外币货币性项目，采用资产负债表日即期汇率折算。因资产负债表日即期汇率与初始确认时或前一资产负债表日即期汇率不同而产生的汇兑差额，计入当期损益。

2、以历史成本计量的外币非货币性项目，仍采用交易发生日的即期汇率折

算，不改变其记账本位币金额。

3、以公允价值计量的外币非货币性项目，采用公允价值确定日的即期汇率折算，折算后的记账本位币金额与原记账本位币金额的差额，作为公允价值变动处理，计入当期损益；如属于可供出售外币非货币性项目的，形成的汇兑差额，计入资本公积。

## （五）应收款项

应收款项包括应收账款和其他应收款等。应收账款是指本公司销售商品或提供劳务形成的应收款项。应收账款按从购货方应收的合同或协议价款作为初始确认金额。

公司在资产负债表日对应收款项的账面价值进行检查，有客观证据表明其发生减值的，计提减值准备。

### 1、单项金额重大并单项计提坏账准备的应收款项

单项金额重大的判断依据或金额标准：本公司将期末余额中单项金额 300 万元（含 300 万元）以上应收账款，100 万元（含 100 万元）以上其他应收款确定为单项金额重大的应收款项。

单项金额重大并单项计提坏账准备的计提方法：对于单项金额重大的应收款项，单独进行减值测试。有客观证据表明其发生了减值的，根据其未来现金流量现值低于其账面价值的差额，确认减值损失，并据此计提相应的坏账准备。

### 2、按组合计提坏账准备的应收款项

确定组合的依据：对单项金额重大单独测试未发生减值的应收款项汇同单项金额不重大的应收款项，本公司以账龄作为信用风险特征组合。

按组合计提坏账准备的计提方法：账龄分析法。

根据以前年度按账龄划分的各段应收款项实际损失率作为基础，结合现时情况确定本年各账龄段应收款项组合计提坏账准备的比例，据此计算本年应计提的坏账准备。

各账龄段应收款项组合计提坏账准备的比例具体如下：

账龄	计提比例
1 年以内	5%

1-2 年	10%
2-3 年	30%
3-4 年	50%
4-5 年	80%
5 年以上	100%

### 3、单项金额不重大但单项计提坏账准备的应收款项

对单项金额不重大但个别信用风险特征明显不同，已有客观证据表明其发生了减值的应收款项，按账龄分析法计提的坏账准备不能反映实际情况，本公司单独进行减值测试，根据其未来现金流量现值低于其账面价值的差额，确认减值损失，并据此计提相应的坏账准备。

## （六）存货

1、存货分类：存货是指本公司在日常活动中持有以备出售的库存商品、处在生产过程中的在产品、在生产过程或提供劳务过程中耗用的材料和物料等，包括原材料、周转材料、在产品、库存商品等。

2、发出存货的计价方法：原材料发出采用加权平均法计价，库存商品发出主要采用加权平均法计价。

3、周转材料的摊销方法：在领用时采用一次摊销法摊销。

4、存货的盘存制度：采用永续盘存制。

5、资产负债表日按成本与可变现净值孰低计量，存货成本高于其可变现净值的，计提存货跌价准备，计入当期损益。

在确定存货的可变现净值时，以取得的可靠证据为基础，并且考虑持有存货的目的、资产负债表日后事项的影响等因素。

（1）库存商品和用于出售的材料等直接用于出售的存货，在正常生产经营过程中，以该存货的估计售价减去估计的销售费用和相关税费后的金额确定其可变现净值。为执行销售合同或者劳务合同而持有的存货，以合同价格作为其可变现净值的计量基础；如果持有存货的数量多于销售合同订购数量，超出部分的存货可变现净值以一般销售价格为计量基础。用于出售的材料等，以市场价格作为

其可变现净值的计量基础。

(2) 需要经过加工的材料存货，在正常生产经营过程中，以所生产的库存商品的估计售价减去至完工时估计将要发生的成本、估计的销售费用和相关税费后的金额确定其可变现净值。如果用其生产的产成品的可变现净值高于成本，则该材料按成本计量；如果材料价格的下降表明库存商品的可变现净值低于成本，则该材料按可变现净值计量，按其差额计提存货跌价准备。

(3) 存货跌价准备一般按单个存货项目计提；对于数量繁多、单价较低的存货，按存货类别计提。

(4) 资产负债表日如果以前减记存货价值的影响因素已经消失，则减记的金额予以恢复，并在原已计提的存货跌价准备的金额内转回，转回的金额计入当期损益。

## (七) 固定资产

1、确认条件：固定资产是指为生产商品、提供劳务、出租或经营管理而持有的使用年限超过一年的单位价值较高的有形资产。本公司固定资产包括房屋及建筑物、机械设备、运输设备、电子设备、其他设备等。固定资产在同时满足下列条件时，按取得时的实际成本予以确认：

(1) 与该固定资产有关的经济利益很可能流入企业。

(2) 该固定资产的成本能够可靠地计量。

固定资产发生的后续支出，符合固定资产确认条件的计入固定资产成本；不符合固定资产确认条件的在发生时计入当期损益。

2、各类固定资产的折旧方法：本公司从固定资产达到预定可使用状态的次月起按年限平均法计提折旧，按固定资产的类别、估计的经济使用年限和预计的净残值分别确定折旧年限和年折旧率如下：

固定资产类别	残值率 (%)	折旧年限	年折旧率 (%)
房屋及建筑物	5-10	10-30	9.50-3.00
机械设备	5-10	10	9.50-9.00
运输设备	5-10	4-5	23.75-18.00
电子设备	5-10	3-5	31.67-18.00

其他设备	5-10	5	19.00-18.00
------	------	---	-------------

对于已经计提减值准备的固定资产，在计提折旧时扣除已计提的固定资产减值准备。

每年年度终了，本公司对固定资产的使用寿命、预计净残值和折旧方法进行复核。使用寿命预计数与原先估计数有差异的，调整固定资产使用寿命。

### 3、固定资产的减值测试方法、减值准备计提方法

本公司在资产负债表日对各项固定资产进行判断，当存在减值迹象，估计可收回金额低于其账面价值时，账面价值减记至可收回金额，减记的金额确认为资产减值损失，计入当期损益，同时计提相应的资产减值准备。资产减值损失一经确认，在以后会计期间不再转回。当存在下列迹象的，按固定资产单项项目全额计提减值准备：

- (1) 长期闲置不用，在可预见的未来不会再使用，且已无转让价值的固定资产；
- (2) 由于技术进步等原因，已不可使用的固定资产；
- (3) 虽然固定资产尚可使用，但使用后产生大量不合格品的固定资产；
- (4) 已遭毁损，以至于不再具有使用价值和转让价值的固定资产；
- (5) 其他实质上已经不能再给公司带来经济利益的固定资产。

### 4、融资租入固定资产的认定依据、计价方法和折旧方法

本公司在租入的固定资产实质上转移了与资产有关的全部风险和报酬时确认该项固定资产的租赁为融资租赁。融资租赁取得的固定资产的成本，按租赁开始日租赁资产公允价值与最低租赁付款额现值两者中较低者确定。融资租入的固定资产采用与自有固定资产相一致的折旧政策计提租赁资产折旧。能够合理确定租赁期届满时将会取得租赁资产所有权的，在租赁资产使用年限内计提折旧；无法合理确定租赁期届满时能够取得租赁资产所有权的，在租赁期与租赁资产使用寿命两者中较短的期间内计提折旧。

## (八) 在建工程

### 1、在建工程类别

在建工程指兴建中或安装中的资本性资产，按实际发生的成本计量。在建工

程以立项项目分类核算。

## 2、在建工程结转为固定资产的标准和时点

在建工程项目按建造该项资产达到预定可使用状态前所发生的全部支出，作为固定资产的入账价值。包括建筑费用、机器设备原价、其他为使在建工程达到预定可使用状态所发生的必要支出以及在资产达到预定可使用状态之前为该项目专门借款所发生的借款费用及占用的一般借款发生的借款费用。本公司在工程安装或建设完成达到预定可使用状态时将在建工程转入固定资产。所建造的已达到预定可使用状态、但尚未办理竣工决算的固定资产，自达到预定可使用状态之日起，根据工程预算、造价或者工程实际成本等，按估计的价值转入固定资产，并按本公司固定资产折旧政策计提固定资产的折旧，待办理竣工决算后，再按实际成本调整原来的暂估价值，但不调整原已计提的折旧额。

## 3、在建工程减值测试方法、减值准备计提方法

本公司于资产负债表日对在建工程进行全面检查，如果有证据表明在建工程已经发生了减值，估计可收回金额低于其账面价值时，账面价值减记至可收回金额，减记的金额确认为资产减值损失，计入当期损益，同时计提相应的资产减值准备。资产减值损失一经确认，在以后会计期间不再转回。存在下列一项或若干项情况的，对在建工程进行减值测试：

- (1) 长期停建并且预计在未来3年内不会重新开工的在建工程；
- (2) 所建项目无论在性能上，还是在技术上已经落后，并且给企业带来的经济利益具有很大的不确定性；
- (3) 其他足以证明在建工程已经发生减值的情形。

## (九) 借款费用

### 1、借款费用资本化的确认原则和资本化期间

公司发生的借款费用，可直接归属于符合资本化条件的资产购建或者生产的，予以资本化，计入相关资产成本；其他借款费用，在发生时根据其发生额确认为费用，计入当期损益。

借款费用在同时满足下列条件时予以资本化计入相关资产成本：

- (1) 资产支出已经发生；

(2) 借款费用已经发生；

(3) 为使资产达到预定可使用或可销售状态所必要的购建或者生产活动已经开始。

符合资本化条件的资产在购建或者生产过程中发生非正常中断，且中断时间连续超过三个月的，暂停借款费用的资本化。

当购建或者生产符合资本化条件的资产达到预定可使用或者可销售状态时，停止其借款费用的资本化，以后发生的借款费用于发生当期确认为费用。

## 2、借款费用资本化金额的计算方法

为购建或者生产符合资本化条件的资产而借入专门借款的，以专门借款当期实际发生的利息费用，减去将尚未动用的借款资金存入银行取得的利息收入或者进行暂时性投资取得的投资收益后的金额，确定为专门借款利息费用的资本化金额。

购建或者生产符合资本化条件的资产占用了一般借款的，一般借款应予资本化的利息金额按累计资产支出超过专门借款部分的资产支出加权平均数乘以所占用一般借款的资本化率计算。

## (十) 无形资产

### 1、无形资产的计价方法

无形资产是指本公司拥有或者控制的没有实物形态的可辨认非货币性资产，主要包括土地使用权、计算机软件、专利权、工业产权及专有技术等。无形资产按取得时的实际成本入账。

### 2、无形资产使用寿命及摊销

(1) 使用寿命有限的无形资产的使用寿命估计情况：

项 目	预计使用寿命	依 据
土地使用权	50 年	法定使用权
计算机软件	5 年	参考能为公司带来经济利益的期限确定使用寿命

每年年度终了，本公司对使用寿命有限的无形资产的使用寿命及摊销方法进行复核。

(2) 无法预见无形资产为企业带来经济利益期限的，视为使用寿命不确定

的无形资产。对于使用寿命不确定的无形资产，本公司在每年年度终了对其使用寿命进行复核，如果重新复核后仍为不确定的，在资产负债表日进行减值测试。当无形资产的可收回金额低于其账面价值时，将资产的账面价值减记至可收回金额，减记的金额确认为资产减值损失，计入当期损益，同时计提相应的无形资产减值准备。无形资产减值损失一经确认，在以后会计期间不再转回。存在下列一项或多项以下情况的，对无形资产进行减值测试：

- ①该无形资产已被其他新技术等所替代，使其为企业创造经济利益的能力受到重大不利影响；
- ②该无形资产的市价在当期大幅下跌，并在剩余年限内可能不会回升；
- ③其他足以表明该无形资产的账面价值已超过可收回金额的情况。

### （3）无形资产的摊销

对于使用寿命有限的无形资产，本公司在取得时判定其使用寿命，在使用寿命内系统合理摊销，摊销金额计入当期损益。具体应摊销金额为其成本扣除预计残值后的金额。已计提减值准备的无形资产，还应扣除已计提的无形资产减值准备累计金额。无形资产的残值一般为零，但下列情况除外：有第三方承诺在无形资产使用寿命结束时购买该无形资产或可以根据活跃市场得到预计残值信息，并且该市场在无形资产使用寿命结束时很可能存在。

对使用寿命不确定的无形资产，不予摊销。每年年度终了对使用寿命不确定的无形资产的使用寿命进行复核，如果有证据表明无形资产的使用寿命是有限的，估计其使用寿命并在预计使用年限内系统合理摊销。

### 3、划分内部研究开发项目的研究阶段和开发阶段具体标准

（1）本公司将为进一步开发活动进行的资料及相关方面的准备活动作为研究阶段，无形资产研究阶段的支出在发生时计入当期损益。

（2）在本公司已完成研究阶段的工作后再进行的开发活动作为开发阶段。

（3）开发阶段的支出同时满足下列条件时确认为无形资产：

- ①完成该无形资产以使其能够使用或出售在技术上具有可行性；
- ②具有完成该无形资产并使用或出售的意图；
- ③无形资产产生经济利益的方式，包括能够证明运用该无形资产生产的产品存在市场或无形资产自身存在市场，无形资产将在内部使用的，能够证明

其有用性；

④有足够的技术、财务资源和其他资源支持，以完成该无形资产的开发，并有能力使用或出售该无形资产；

⑤归属于该无形资产开发阶段的支出能够可靠地计量。

## （十一）收入

1、销售商品收入同时满足下列条件的，予以确认：

（1）企业已将商品所有权上的主要风险和报酬转移给购货方；

（2）企业既没有保留通常与所有权相联系的继续管理权，也没有对已售出的商品实施有效控制；

（3）收入的金额能够可靠地计量；

（4）相关的经济利益很可能流入企业；

（5）相关的已发生或将发生的成本能够可靠地计量。

2、本公司收入确认的具体原则

国内销售以产品已经发出并送达购货单位指定的交货地点，取得购货单位签字或盖章确认的送货单作为风险报酬转移的时点，确认销售收入；国外销售以产品发运离境后，完成出口报关手续并取得报关单据作为风险报酬转移的时点，确认销售收入。

3、提供劳务收入

在资产负债表日提供劳务交易的结果能够可靠估计的，采用完工百分比法确认提供劳务收入。提供劳务交易的结果能够可靠估计，同时满足下列条件：

（1）收入的金额能够可靠地计量；

（2）相关的经济利益很可能流入企业；

（3）交易的完工进度能够可靠地确定；

（4）交易中已发生和将发生的成本能够可靠地计量。

4、让渡资产使用权

让渡资产使用权收入同时满足下列条件的，予以确认：

（1）相关的经济利益很可能流入企业；

（2）收入的金额能够可靠地计量。

## （十二）政府补助

### 1、范围及分类

本公司将从政府无偿取得货币性资产或非货币性资产，但不包括政府作为企业所有者投入的资本作为政府补助核算。

政府补助分为与资产相关的政府补助和与收益相关的政府补助。

### 2、政府补助的确认条件

本公司对能够满足政府补助所附条件且实际收到时，确认为政府补助。

### 3、政府补助的计量

（1）政府补助为货币性资产的，按照收到或应收的金额计量；政府补助为非货币性资产的，按照公允价值计量，公允价值不能可靠取得的，按照名义金额计量。

（2）与资产相关的政府补助，确认为递延收益，并在相关资产使用寿命内平均分配，计入当期损益。但是，以名义金额计量的政府补助，直接计入当期损益。

（3）与收益相关的政府补助，分别下列情况处理：

①用于补偿公司以后期间的相关费用或损失的，确认为递延收益，并在确认相关费用的期间，计入当期损益；

②用于补偿公司已发生的相关费用或损失的，计入当期损益。

## （十三）递延所得税资产和递延所得税负债

本公司根据资产与负债在资产负债表日的账面价值与计税基础之间的暂时性差异，采用资产负债表债务法计提递延所得税。

### 1、递延所得税资产的确认：

（1）对于可抵扣暂时性差异、能够结转以后年度的可抵扣亏损和税款抵减，本公司以很可能取得用来抵扣可抵扣暂时性差异、可抵扣亏损和税款抵减的未来应纳税所得额为限，确认由此产生的递延所得税资产。同时具有下列特征的交易中因资产或负债的初始确认所产生的递延所得税资产不予确认：

①该项交易不是企业合并；

②交易发生时既不影响会计利润也不影响应纳税所得额（或可抵扣亏损）。

(2) 本公司对与子公司、联营公司及合营企业投资相关的可抵扣暂时性差异, 同时满足下列条件的, 确认相应的递延所得税资产:

- ①暂时性差异在可预见的未来可能转回;
- ②未来很可能获得用来抵扣暂时性差异的应纳税所得额。

(3) 资产负债表日, 本公司对递延所得税资产的账面价值进行复核。如果未来期间很可能无法获得足够的应纳税所得额用以抵扣递延所得税资产的利益, 减记递延所得税资产的账面价值。在很可能获得足够的应纳税所得额时, 减记的金额予以转回。

2、递延所得税负债应按各种应纳税暂时性差异确认, 同时具有下列特征的交易中因资产或负债的初始确认所产生的递延所得税负债不予确认:

(1) 应纳税暂时性差异是在以下交易中产生的:

- ①商誉的初始确认;
- ②具有以下特征的交易中产生的资产或负债的初始确认: 该交易不是企业合并, 并且交易发生时既不影响会计利润也不影响应纳税所得额或可抵扣亏损。

(2) 对于与子公司、合营企业及联营企业投资相关的应纳税暂时性差异, 该暂时性差异转回的时间能够控制并且该暂时性差异在可预见的未来很可能不会转回。

## 六、发行人适用的各种税项和税率

### (一) 增值税

本公司销售商品执行 17% 的增值税税率, 本公司具有进出口经营权, 出口产品增值税实行“免、抵、退”的出口退税政策, 其中出口油缸产品的退税率为 17%、出口油缸配件根据品种不同退税率分别为 5%、9%、15%。

### (二) 城建税及教育费附加

本公司为生产性外商投资企业, 根据国税发[1994]第 38 号《关于外商投资企业 and 外国企业暂不征收城市维护建设税和教育费附加的通知》的规定, 2008 年度、2009 年度、2010 年 1-11 月不缴纳城建税及教育费附加。根据国务院国发

[2010]35号《关于统一内外资企业和个人城市维护建设税和教育费附加制度的通知》的规定，自2010年12月1日起，本公司城建税按应缴流转税的7%缴纳、教育费附加按应缴流转税的3%缴纳。

本公司2008年度、2009年度、2010年度和2011年1月份地方教育费附加按应缴流转税的1%缴纳。根据江苏省人民政府苏政发[2011]3号《省政府关于调整地方教育附加等政府性基金有关政策的通知》规定，本公司自2011年2月1日起地方教育费附加征收率由1%提高至2%。

### （三）所得税

本公司企业所得税执行25%的法定税率。

本公司为生产性外商投资企业，自2007年起开始获利，根据原《外商投资企业和外国企业所得税法》和国发[2007]39号《国务院关于实施企业所得税过渡优惠政策的通知》以及财政部、国家税务总局财税[2008]21号《关于贯彻落实国务院关于实施企业所得税过渡优惠政策有关问题的通知》规定，经常州市武进区国家税务局《关于外商投资企业和外国企业申请享受所得税优惠政策的批复》（编号：2008017）核准，公司执行外商投资企业“两免三减半”的所得税优惠政策，2007年度、2008年度免征企业所得税，2009年度、2010年度和2011年度减半征收企业所得税，即执行12.50%企业所得税税率。

经江苏省科学技术厅、江苏省财政厅、江苏省国家税务局和江苏省地方税务局联合认证，本公司于2010年6月被核准为高新技术企业，并取得了《高新技术企业证书》，依规定，本公司在2010年至2012年期间可按照15%的优惠税率缴纳企业所得税。根据国发[2007]39号《国务院关于实施企业所得税过渡优惠政策的通知》规定，企业所得税过渡优惠政策与新税法及实施条例规定的优惠政策存在重叠的，由企业选择最优惠的政策执行，不得叠加享受，且一经选择不得改变。本公司选择2010年至2011年按照12.50%的所得税税率计缴企业所得税。

根据财政部、国家税务总局财税字[2000]49号《关于外商投资企业和外国企业购买国产设备投资抵免企业所得税有关问题的通知》和国家税务总局国税发[2000]90号《外商投资企业和外国企业购买国产设备抵免企业所得税管理办法》的有关规定，并经常州市武进区国家税务局《外商投资企业和外国企业购买国产设备投资准予抵免企业所得税核准通知单》（编号：武国税外抵字[2007]012号和

编号：武国税外抵字[2008]005号)核准，本公司2006年度购买国产设备投资享受抵免企业所得税2,162,697.44元，2007年度购买国产设备投资享受抵免企业所得税306,153.85元，本公司于2009年度共计抵免企业所得税2,468,851.29元。

#### (四) 其他税项

其他税项按国家和地方有关规定计算缴纳。

### 七、注册会计师核验的非经常性损益明细表

单位：元

项 目	2011年1-6月	2010年	2009年	2008年
非流动性资产处置损益，包括已计提资产减值准备的冲销部分	-8,878.13	-	-	-
计入当期损益的政府补助，但与公司正常经营业务密切相关，符合国家政策规定、按照一定标准定额或定量持续享受的政府补助除外	8,133,900.00	126,300.00	76,235.00	60,000.00
除上述各项之外的其他营业外收入和支出	-2,800.00	-130,289.69	-155,940.48	-159,307.80
购买国产设备投资抵免企业所得税	-	-	2,468,851.29	-
<b>小 计</b>	<b>8,122,221.87</b>	<b>-3,989.69</b>	<b>2,389,145.81</b>	<b>-99,307.80</b>
减：所得税影响数	1,015,302.73	1,332.54	-9,220.63	-
<b>非经常性损益净额</b>	<b>7,106,919.14</b>	<b>-5,322.23</b>	<b>2,398,366.44</b>	<b>-99,307.80</b>

### 八、主要资产

#### (一) 固定资产

截至2011年6月30日，本公司固定资产账面价值为278,195,153.14元，固

定资产原值、累计折旧、净值情况如下：

单位：元

固定资产类别	原值	累计折旧	减值准备	账面价值
房屋及建筑物	108,240,348.40	2,940,730.59	-	105,299,617.81
机器设备	189,396,535.88	27,401,693.59	-	161,994,842.29
电子设备	3,507,194.96	1,214,279.91	-	2,292,915.05
运输工具	6,921,625.75	600,621.51	-	6,321,004.24
其他设备	2,681,578.44	394,804.69	-	2,286,773.75
<b>合计</b>	<b>310,747,283.43</b>	<b>32,552,130.29</b>	<b>-</b>	<b>278,195,153.14</b>

## （二）在建工程

截至 2011 年 6 月 30 日，本公司在建工程账面价值为 309,766,130.51 元。

单位：元

项目名称	账面余额	减值准备	账面净值
年产 20 万只挖掘机专用高压油缸项目	187,839,852.59	-	187,839,852.59
年产 5 万只重型装备用非标准油缸项目	113,509,179.52	-	113,509,179.52
液压技术研发中心项目	8,417,098.40	-	8,417,098.40
<b>合计</b>	<b>309,766,130.51</b>	<b>-</b>	<b>309,766,130.51</b>

## （三）工程物资

截至 2011 年 6 月 30 日，本公司工程物资账面价值为 80,682,746.58 元。

## （四）无形资产

截至 2011 年 6 月 30 日，本公司无形资产账面价值为 70,009,359.14 元。

单位：元

名称	账面原值	累计摊销	减值准备	账面净值
土地使用权	70,947,462.34	1,230,855.24	-	69,716,607.10
计算机软件	461,581.21	168,829.17	-	292,752.04
<b>合计</b>	<b>71,409,043.55</b>	<b>1,399,684.41</b>	<b>-</b>	<b>70,009,359.14</b>

## 九、主要债项

截至 2011 年 6 月 30 日，公司负债合计 607,029,765.85 元，其中流动负债

298,884,516.05 元，非流动负债 308,145,249.80。

### （一）短期借款

截至 2011 年 6 月 30 日，短期借款余额为 90,000,000.00 元。

### （二）应付票据

票据种类	金额（元）	比例（%）
银行承兑汇票	36,000,000.00	100.00

公司应付票据 2011 年 6 月末余额中无应付持本公司 5%（含 5%）以上表决权股份的股东单位的票据，无应付其他关联方票据。

### （三）应付账款

截至 2011 年 6 月 30 日，公司应付账款账面余额为 88,242,289.41 元，应付账款账龄均为 1 年以内。

公司应付账款 2011 年 6 月末余额中无应付持本公司 5%（含 5%）以上表决权股份的股东单位的款项，无应付其他关联方款项。

### （四）预收款项

截至 2011 年 6 月 30 日，公司预收账款按账龄分类情况如下：

预收款项账龄	金额（元）	比例（%）
1 年以内	64,417,032.84	99.94
1-2 年	41,347.02	0.06
2-3 年	-	
3 年以上	-	
<b>合计</b>	<b>64,458,379.86</b>	<b>100.00</b>

公司预收款项 2011 年 6 月末余额中无预收持本公司 5%（含 5%）以上表决权股份的股东单位的款项，无预收其他关联方款项。

### （五）应交税费

截至 2011 年 6 月 30 日，公司应交税费的具体情况如下：

单位：元

税项	金额
企业所得税	14,286,167.37
土地使用税	414,103.80
印花税	27,851.44
房产税	24,905.48
个人所得税	2,857.14
城市维护建设税	-
教育费附加	-
增值税	-3,755,136.70
合 计	<b>11,000,748.53</b>

## （六）长期借款

截至 2011 年 6 月 30 日，公司长期借款余额为 262,063,749.80 元，无逾期未偿还的借款。

## （七）其他非流动负债

截至 2011 年 6 月 30 日，公司其他非流动负债余额为 46,081,500.00 元，主要是政府拨付的产业转型升级扶持资金、重大投资项目设备补助、以及科研项目经费。

（1）根据常州市财政局、常州市经济和信息化委员会《关于下达 2010 年常州市五大产业发展专项资金（重大投资项目设备补助）的通知》（常财工贸[2011]17 号）规定，对企业总投资在 5 亿元以上、2010 年当年投资 2 亿元以上的项目给予资金补助，本公司 2011 年 3 月收到江苏省武进高新技术产业开发区管理委员会财政分局拨付的上述补助资金 8,801,500.00 元。

（2）根据常州市武进区财政局、常州市武进区经济和信息化局《关于下达晶品光电（常州）有限公司等企业产业转型升级扶持资金的通知》（武财工贸[2010]15 号）规定，本公司是常州国家创新型园区“一核八园”中的重点企业，符合资金扶持条件。本公司 2010 年 12 月收到江苏省武进高新技术产业开发区管理委员会财政分局拨付的扶持资金 37,080,000.00 元，专项用于公司技术升级和

科技创新。该文件规定，公司对该专项资金用于支出所形成的费用，不得在计算应纳税所得额时扣除；用于支出所形成的资产，其计算的折旧、摊销不得在计算应纳税所得额时扣除；公司将该资金作不征税收入处理后，5年（60个月）内未发生支出且未缴回财政或其他拨付资金的政府部门的部分，应重新计入取得该资金第6年的收入总额，重新计入收入总额的财政性资金发生的支出，允许在计算应纳税所得额时扣除。

（3）根据常州市科学技术局、常州市财政局《关于下达2010年常州市第二十八批科技计划（工业科技攻关计划）项目的通知》（常科发[2010]138号、常财工贸[2010]34号）规定，本公司承担的新型轨道交通车辆自动门控制系统技术的研制与开发项目被常州市科技局批准为常州市第二十八批科技计划（工业科技攻关计划）项目，2010年收到常州市武进区财政局拨入该项目经费200,000.00元。

## 十、所有者权益变动情况

报告期内，公司所有者权益变动情况如下：

### （一）股本

单位：元

股东名称	2011-6-30	2010-12-31	2009-12-31	2008-12-31
上海恒屹流体控制设备有限公司	-	-	103,958,088.67	41,993,216.47
陆伟立	-	-	-	17,026,076.80
常州恒屹实业投资有限公司	176,400,000.00	176,400,000.00	-	-
申诺科技（香港）有限公司	78,750,000.00	78,750,000.00	37,681,034.20	-
常州智瑞投资有限公司	59,850,000.00	59,850,000.00	-	-
<b>合计</b>	<b>315,000,000.00</b>	<b>315,000,000.00</b>	<b>141,639,122.87</b>	<b>59,019,293.27</b>

### （二）资本公积

单位：元

资本公积	2011-6-30	2010-12-31	2009-12-31	2008-12-31
股本溢价	65,930,365.06	65,930,365.06	-	-
其他资本公积	-	-	-	-
<b>合计</b>	<b>65,930,365.06</b>	<b>65,930,365.06</b>		

2010年末、2011年6月末公司资本公积65,930,365.06元，系公司整体变更为股份公司时以截至2010年6月30日止经审计净资产450,930,365.06元，扣除分配给股东70,000,000.00元现金股利后剩余净资产380,930,365.06元，其中315,000,000元以1:1的比例折成315,000,000股，其余65,930,365.06元计入资本公积金。

### （三）盈余公积

单位：元

盈余公积	2011-6-30	2010-12-31	2009-12-31	2008-12-31
法定盈余公积	14,710,568.40	14,710,568.40	-	-
储备基金	-	-	23,117,320.94	11,569,927.89
企业发展基金	-	-	11,558,660.47	5,784,963.94
<b>期末余额</b>	<b>14,710,568.40</b>	<b>14,710,568.40</b>	<b>34,675,981.41</b>	<b>17,354,891.83</b>

2008年、2009年、2010年1-6月公司分别按照净利润10%和5%提取储备基金和企业发展基金。2010年7月开始公司按净利润的10%计提法定盈余公积。

### （四）未分配利润

单位：元

未分配利润	2011-6-30	2010-12-31	2009-12-31	2008-12-31
年初未分配利润	132,395,115.56	87,877,398.36	98,344,387.03	18,353,053.12
加：本年净利润	204,262,014.13	228,725,431.34	115,473,930.51	94,107,451.66
减：提取法定盈余公积	-	14,710,568.40	-	-
提取储备基金	-	8,161,974.74	11,547,393.05	9,410,745.17
提取企业发展基金	-	4,080,987.37	5,773,696.53	4,705,372.58
应付普通股股利	50,000,000.00	70,000,000.00	26,000,000.00	-

转作股本的普通股股利	-	72,375,740.00	82,619,829.60	-
其他	-	14,878,443.63	-	-
<b>年末余额</b>	<b>286,657,129.69</b>	<b>132,395,115.56</b>	<b>87,877,398.36</b>	<b>98,344,387.03</b>

1、未分配利润 2009 年度减少数中，根据公司董事会决议，2009 年度向股东分配利润 26,000,000.00 元，经江苏省对外贸易经济合作厅苏外经贸资审字 [2009]第 04059 号《关于同意江苏恒立高压油缸有限公司增资及变更企业地址的批复》批准，用未分配利润转增股本 82,619,829.60 元。

2、未分配利润 2010 年度减少数中，根据公司董事会决议，2010 年度向股东分配利润 70,000,000.00 元；经江苏省商务厅苏商资审字 [2010]第 04119 号《关于同意江苏恒立高压油缸有限公司变更投资方名称及出资方式的批复》批准，用未分配利润转增资本 72,375,740.00 元；公司整体变更为股份有限公司时，按截至 2010 年 6 月 30 日止经审计的净资产扣除分配的现金股利后折股减少未分配利润 14,878,443.63 元。

3、未分配利润 2011 年 1-6 月减少数中，根据公司 2010 年度股东大会决议，向股东分配现金股利 50,000,000.00 元。

## 十一、报告期内现金流量情况

报告期内，公司经营活动、投资活动、筹资活动产生的现金流量情况如下：

单位：元

项目	2011 年 1-6 月	2010 年	2009 年	2008 年
经营活动产生的现金流量净额	149,146,397.80	207,502,381.45	125,918,989.84	56,323,615.82
投资活动产生的现金流量净额	-256,445,895.61	-394,267,899.07	-56,001,111.90	-63,659,072.33
筹资活动产生的现金流量净额	85,681,737.54	235,562,152.13	-32,047,010.00	18,745,590.39
汇率变动对现金及现金等价物的影响	80,126.54	876,525.28	-371,070.48	189,069.11
<b>现金及现金等价物净增加额</b>	<b>-21,537,633.73</b>	<b>49,673,159.79</b>	<b>37,499,797.46</b>	<b>11,599,202.99</b>

## 十二、财务报表附注中的期后事项、或有事项及其他重要事项

### （一）期后事项

截至审计报告签署日，本公司无需要披露的资产负债表日后事项中的非调整事项。

### （二）或有事项

截至 2011 年 6 月 30 日止，本公司无需要披露的重大或有事项。

### （三）承诺事项

截至 2011 年 6 月 30 日止，本公司无需要披露的重大承诺事项。

## 十三、发行人主要财务指标

### （一）主要财务指标

财务指标	2011-6-30	2010-12-31	2009-12-31	2008-12-31
流动比率(倍)	1.84	2.01	3.31	2.95
速动比率(倍)	1.47	1.71	2.92	2.21
资产负债率(%)	47.08	44.46	22.08	20.73
归属于公司普通股股东的每股净资产(元)	2.17	1.68	0.84	0.55
无形资产(扣除土地使用权)占净资产的比例(%)	0.04	0.03	0.07	0.14
财务指标	2011年 1-6月	2010年	2009年	2008年
应收账款周转率(次)	7.52	14.17	11.01	10.54
存货周转率(次)	4.13	9.76	7.79	8.24
息税折旧摊销前利润(万元)	24,406.95	27,220.13	13,834.08	9,839.36
利息保障倍数	27.76	157.42	298.76	98.48
归属于公司普通股股东的净利润(万元)	20,426.20	22,872.54	11,547.39	9,410.75
扣除非经常性损益后归属于公司普通股股东的净利润(万元)	19,715.51	22,873.08	11,307.56	9,420.68
每股经营活动现金流量(元)	0.47	0.66	0.40	0.18

注：上述财务指标中，计算归属于公司普通股股东的每股净资产以及每股经营活动现金

流量指标时的总股数均取最近一期末公司股本数（31,500万股）。

各指标计算办法如下：

1、流动比率=流动资产÷流动负债

2、速动比率=(流动资产-存货)÷流动负债

3、资产负债率=总负债÷总资产

4、应收账款周转率=营业收入÷应收账款期初期末平均余额

5、存货周转率=营业成本÷存货期初期末平均余额

6、息税折旧摊销前利润=净利润+所得税费用+利息支出+折旧+摊销（该处利息支出指计入财务费用的利息支出，不包括利息资本化金额）

7、利息保障倍数=息税前利润÷利息支出（该处利息支出包括利息资本化金额）

8、每股经营活动的现金流量=经营活动产生的现金净流量÷期末股本总额

9、无形资产（扣除土地使用权、水面养殖权和采矿权等后）占净资产的比例=无形资产（扣除土地使用权、水面养殖权和采矿权等后）÷所有者权益

## （二）净资产收益率和每股收益

期 间	指 标		归属于公司普通股股东的净利润	扣除非经常性损益后归属于公司普通股股东的净利润
2011年1-6月	加权平均净资产收益率		33.75%	32.58%
	每股收益 (元)	基本每股收益	0.65	0.63
		稀释每股收益	0.65	0.63
2010年度	加权平均净资产收益率		56.43%	56.43%
	每股收益 (元)	基本每股收益	0.85	0.85
		稀释每股收益	0.85	0.85
2009年度	加权平均净资产收益率		51.26%	50.19%
	每股收益 (元)	基本每股收益	0.53	0.52
		稀释每股收益	0.53	0.52
2008年度	加权平均净资产收益率		81.94%	82.03%
	每股收益 (元)	基本每股收益	0.56	0.56
		稀释每股收益	0.56	0.56

按照中国证监会《公开发行证券公司信息披露编报规则第9号—净资产收益率和每股收益的计算及披露》的规定，本公司的净资产收益率及每股收益计算方法如下：

$$1、\text{加权平均净资产收益率}=\frac{P_0}{(E_0+NP\div 2+E_i\times M_i\div M_0-E_j\times M_j\div M_0\pm E_k\times M_k\div M_0)}$$

其中： $P_0$ 分别对应于归属于公司普通股股东的净利润、扣除非经常性损益后归属于公司普通股股东的净利润； $N_p$ 为归属于公司普通股股东的净利润； $E_0$ 为归属于公司普通股股东的期初净资产； $E_i$ 为报告期发行新股或债转股等新增的、归属于公司普通股股东的净资产； $E_j$ 为报告期回购或现金分红等减少的、归属于公司普通股股东的净资产； $M_0$ 为报告期月份数； $M_i$ 为新增净资产次月起至报告期期末的累计月数； $M_j$ 为减少净资产次月起至报告期期末的累计月数； $E_k$ 为因其他交易或事项引起的、归属于公司普通股股东的净资产增减变动； $M_k$ 为发生其他净资产增减变动次月起至报告期期末的累计月数。

## 2、每股收益

$$(1)\text{基本每股收益}=\frac{P}{(S_0+S_1+S_i\times M_i\div M_0-S_j\times M_j\div M_0-S_k)}$$

其中： $P$ 为归属于公司普通股股东的净利润； $S$ 为发行在外的普通股加权平均数； $S_0$ 为期初股份总数； $S_1$ 为报告期因公积金转增股本或股票股利分配等增加股份数； $S_i$ 为报告期因发行新股或债转股等增加股份数； $S_j$ 为报告期因回购等减少股份数； $S_k$ 为报告期缩股数； $M_0$ 为报告期月份数； $M_i$ 为增加股份下一月份起至报告期期末的月份数； $M_j$ 为减少股份下一月份起至报告期期末的月份数。

(2) 稀释每股收益= $\frac{P_1}{(S_0+S_1+S_i\times M_i\div M_0-S_j\times M_j\div M_0-S_k+\text{认股权证、股份期权、可转换债券等增加的普通股加权平均数})}$

其中， $P_1$ 为归属于公司普通股股东的净利润或扣除非经常性损益后归属于公司普通股股东的净利润，并考虑稀释性潜在普通股对其影响，按《企业会计准则》及有关规定进行调整。公司在计算稀释每股收益时，应考虑所有稀释性潜在普通股对归属于公司普通股股东的净利润或扣除非经常性损益后归属于公司普通股股东的净利润和加权平均股数的影响，按照其稀释程度从大到小的顺序计入稀释每股收益，直至稀释每股收益达到最小值。

(3) 报告期内本公司未发行可转换债券、认股权证等稀释性潜在普通股，故稀释每股收益与基本每股收益一致。

## 十四、资产评估、历次验资情况

## （一）资产评估

本公司整体变更设立时，上海立信资产评估有限公司以 2010 年 6 月 30 日为资产评估基准日，出具了信资评报字（2010）第 195 号《江苏恒立高压油缸有限公司改制为股份有限公司资产评估报告书》，本次资产评估采用成本法进行，经过评估，评估结果如下：

项目	账面值（万元）	评估值（万元）	增减值（万元）	增减率（%）
资产	55,465.20	56,410.02	944.82	1.70
负债	10,372.17	10,372.46	0.29	0.003
净资产	45,093.04	46,037.57	944.53	2.09

## （二）历次验资情况

本公司历次验资情况详见本招股说明书“第五节、发行人基本情况”之“四、发行人历次验资情况”。

## 第十一节 管理层讨论与分析

本公司董事会提请投资者注意，以下讨论分析请结合本公司经审计的财务报表及附注和本招股书披露的其他财务信息一并阅读。本章节中对一些财务指标分析时选用的可比公司是已经上市的装备制造业关键零配件生产企业，与本公司报告期内产品结构（挖掘机专用油缸和重型装备用非标准油缸）有所不同，因此对相关指标的对比分析仅有一定参考意义，并不具备完全的可比性。

### 一、盈利能力分析

报告期内，受益于高压油缸下游行业的快速发展，以及公司生产经营规模的扩大和市场开拓力度的加强，公司营业收入、营业利润、净利润保持了持续、快速增长，成长趋势良好。

单位：万元

项目	2011年1-6月	2010年	2009年	2008年
营业收入	64,965.20	81,699.92	41,599.48	29,561.85
营业利润	22,515.92	26,058.03	12,937.33	9,354.02
净利润	20,426.20	22,872.54	11,547.39	9,410.75

2009年、2010年公司营业收入分别较上年增长了40.72%、96.40%，营业利润分别较上年增长了38.31%、101.42%，净利润分别较上年增长了22.70%、98.08%。2011年1-6月，公司实现营业收入为64,965.20万元，实现净利润20,426.20万元，继续保持良好的增长趋势。

营业收入、营业利润、净利润变动趋势图（单位：万元）

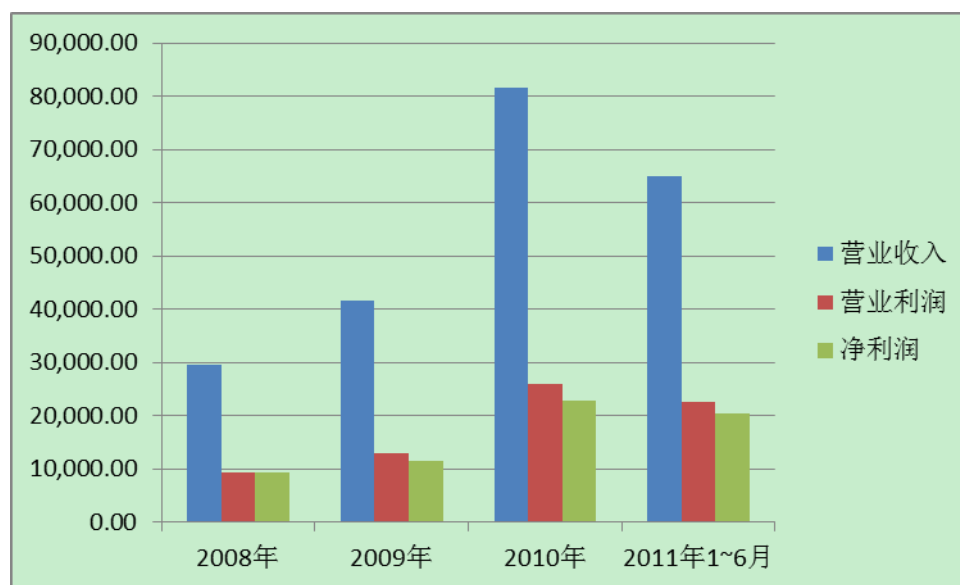

## (一) 收入分析

### 1、报告期内营业收入保持较快的增长态势

报告期内，公司营业收入情况如下表所示：

单位：万元

项目	2011年1-6月	2010年	2009年	2008年
主营业务收入	64,924.50	81,656.88	41,587.48	29,556.06
其他业务收入	40.70	43.04	12.00	5.79
<b>合计</b>	<b>64,965.20</b>	<b>81,699.92</b>	<b>41,599.48</b>	<b>29,561.85</b>

公司的主营业务收入占营业收入的绝大部分，其他业务收入主要是少量废料销售收入。

2008年、2009年、2010年、2011年1-6月公司营业收入分别为29,561.85万元、41,599.48万元、81,699.92万元和64,924.50万元，保持了持续快速增长。

2009年公司营业收入41,599.48万元，比2008年增长40.72%，其中挖掘机专用油缸以及重型装备用非标准油缸销售收入分别比上年增长25.66%、54.15%，主要原因为公司2008年末购置部分设备，并在2009年通过增加工人、技术改造、工艺优化等方式增加挖掘机专用油缸和重型装备用非标准油缸的产量，2009年挖掘机专用油缸和重型装备用非标准油缸产销量均有较大增长。

2010年公司营业收入81,699.92万元，比2009年同比增长96.40%，主要原

因为 2010 年国内挖掘机市场需求爆发式增长，公司挖掘机专用油缸供不应求，公司及时通过购置设备、技术改造方式提高挖掘机专用油缸的产能，通过增加工人、增加作业班次、工艺优化等方式提高挖掘机专用油缸的产能利用率，挖掘机专用油缸的产能由 2009 年的年产 50,000 只提高到 2010 年的年产 100,000 只，增幅为 100%，产能利用率由 2009 年的 100.53% 提高到 2010 年的 138.02%，销量也随之实现大幅增长。

2010 年，公司在产能不足的情况下将部分通用加工工序设备用于专门满足挖掘机专用油缸的生产需要，致使 2010 年重型装备用非标准油缸的产量和销售收入保持稳定。

2011 年 1-6 月，公司继续加大购置设备力度、进行技术改造，同时 2010 年下半年购置的机器设备的产能在 2011 年上半年得到释放，产量和销量稳步增长，同时受益于下游挖掘机行业需求继续旺盛、公司产品市场占有率继续提高等因素，公司 2011 年 1-6 月挖掘机油缸销售收入增长较快。

## 2、主营业务收入构成

### (1) 主营业务收入分析

#### ① 主营业务收入产品构成分析

项目	2011 年 1-6 月		2010 年		2009 年		2008 年	
	金额 (万元)	占比 (%)	金额 (万元)	占比 (%)	金额 (万元)	占比 (%)	金额 (万元)	占比 (%)
挖掘机专用油缸	52,961.35	81.57	60,809.31	74.47	19,883.38	47.81	15,823.08	53.54
重型装备用非标准油缸	11,485.42	17.69	19,452.93	23.82	20,249.25	48.69	13,136.01	44.44
油缸配件	477.73	0.74	1,394.64	1.71	1,454.85	3.50	596.97	2.02
<b>合计</b>	<b>64,924.50</b>	<b>100.00</b>	<b>81,656.88</b>	<b>100.00</b>	<b>41,587.48</b>	<b>100.00</b>	<b>29,556.06</b>	<b>100.00</b>

公司的主营业务收入主要来源于挖掘机专用油缸、重型装备用非标准油缸的销售，同时，公司也存在少量配件的销售。2008 年挖掘机专用油缸的销售金额略高于重型装备用非标准油缸的销售金额，2009 年挖掘机专用油缸的销售金额与重型装备用非标准油缸的销售金额基本相当。2010 年开始由于下游挖掘机市场爆

发式增长，在产能严重不足的情况下，公司将部分通用加工设备优先满足挖掘机专用油缸的生产需要，因此 2010 年重型装备用非标准油缸的销售额保持稳定，而挖掘机专用油缸销售额比 2009 年增长了 205.83%，占主营业务收入比重达到 74.47%，2011 年 1-6 月，受益于挖掘机行业需求持续高涨，挖掘机专用油缸的销售保持较高增幅，挖掘机专用油缸的销售额占公司主营业务收入比重进一步提升至 81.57%。

主营业务收入变动趋势图（单位：万元）

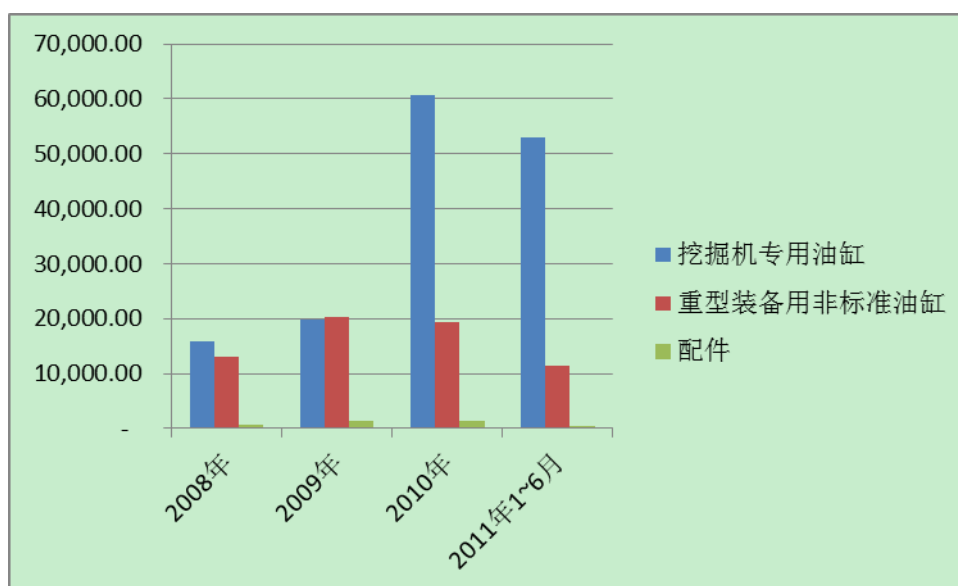

## ②高压油缸产品销售量变动分析

项目	2011年 1-6月	2010年		2009年		2008年
	销量 (只)	销量 (只)	同比增长 (%)	销量 (只)	同比增 长(%)	销量 (只)
小型挖掘机用油缸	53,782	58,894	184.54	20,698	-16.03	24,649
中型挖掘机用油缸	49,796	70,631	144.94	28,836	78.41	16,163
大型挖掘机用油缸	11,928	5,793	467.38	1,021	-25.15	1,364
<b>挖掘机专用油缸合计</b>	<b>115,506</b>	<b>135,318</b>	<b>167.66</b>	<b>50,555</b>	<b>19.87</b>	<b>42,176</b>
重型装备用非标准油缸	19,133	27,042	-4.26	28,245	66.40	16,974

高压油缸合计	134,639	162,360	106.04	78,800	33.22	59,150
--------	---------	---------	--------	--------	-------	--------

2009年挖掘机专用油缸销量较2008年增长19.87%，主要是中型挖掘机用油缸的增长，中型挖掘机用油缸的销量同比上升78.41%。而小型挖掘机用油缸和大型挖掘机用油缸销量有所下降。重型装备用非标准油缸销量较2008年增长66.40%。

2010年，挖掘机专用油缸销量大幅增长，其中，小型挖掘机用油缸较2009年增长184.54%，中型挖掘机用油缸较2009年增长144.94%，大型挖掘机用油缸较2009年增长467.38%。与之相比，重型装备用非标准油缸销量较2009年下降了4.26%。

2011年1-6月，挖掘机专用油缸销量继续保持快速增长，其中小型挖掘机用油缸较2010年同期增长76.15%，中型挖掘机用油缸较2010年同期增长59.07%，大型挖掘机用油缸较2010年同期增长610.00%。重型装备用非标准油缸销量较2010年同期增长了55.22%。

### ③高压油缸产品平均销售单价变动分析

单价：元/只

项目	2011年1-6月	2010年	2009年	2008年
小型挖掘机用油缸	2,377.76	2,414.54	2,317.59	2,517.92
中型挖掘机用油缸	5,901.65	5,809.54	4,874.27	5,042.13
大型挖掘机用油缸	9,042.11	9,590.49	10,097.81	10,755.72
重型装备用非标准油缸	6,002.94	7,193.60	7,169.14	7,738.90

从高压油缸产品的平均销售单价看，由于吨位越大的挖掘机使用的油缸体积更大、行程更长，需要耗费更多的钢材等原材料，分摊更多的人工、制造费用，同时制造工艺技术要求远高于小吨位挖掘机用油缸，因此其平均售价要高于小吨位挖掘机用油缸的平均售价。重型装备用非标准油缸售价主要与加工难度、大小等因素影响。

总体看，公司挖掘机专用油缸2009年平均销售单价低于2008年，2010年销售平均单价高于2009年，2011年1-6月销售均价与2010年基本持平，主要受材料价格波动的影响及销售产品中不同吨位挖掘机用油缸的结构变化影响。有关高压油缸产品平均销售单价变动具体分析见本节“一、盈利能力分析”之“（三）

毛利分析”之“（2）油缸产品的平均销售单价、平均单位成本分析”。

## （2）主营业务收入的地区分布

项目	2011年1-6月		2010年		2009年		2008年	
	金额 (万元)	占比 (%)	金额 (万元)	占比 (%)	金额 (万元)	占比 (%)	金额 (万元)	占比 (%)
国内销售	63,941.94	98.49	80,481.72	98.56	38,965.55	93.70	28,549.29	96.59
出口销售	982.56	1.51	1,175.16	1.44	2,621.93	6.30	1,006.77	3.41
<b>合计</b>	<b>64,924.50</b>	<b>100.00</b>	<b>81,656.88</b>	<b>100.00</b>	<b>41,587.48</b>	<b>100.00</b>	<b>29,556.06</b>	<b>100.00</b>

报告期内，公司产品国内市场需求旺盛，而公司产能严重不足，公司采取立足于国内市场的业务战略，优先满足国内订单，出口的比重较小。2008年，公司出口业务主要是对挪威 TTS 的海事油缸的销售，金额为 656.44 万元，以及对荷兰 TMS 公司的海事油缸的销售，金额为 268.75 万元；2009年，公司的出口业务主要是对挪威 TTS 的海事油缸的销售，金额为 1,431.01 万元，以及对英国麦希思工业炉有限公司的工业油缸的销售，金额为 508.67 万元；2010年，公司的出口业务主要是对荷兰 TMS 公司的海事油缸的销售，金额为 659.98 万元。2011年1-6月公司的出口业务主要是对麦基嘉集团、荷兰 TMS 公司、加拿大 EMS、TTS 海洋重工有限公司的海事油缸销售以及对意大利萨姆纳有限责任公司挖掘机专用油缸的销售。

报告期内，对国内挖掘机企业销售的快速增长致使公司产能瓶颈日益凸显，同时由于人民币升值因素等影响，外销业务的毛利率有所下降，为此 2010 年公司主动削减海外订单，产能安排上优先保证国内市场对挖掘机专用油缸的需求，致使 2010 年出口销售较 2009 年有所下降。

主营业务地区分布（单位：万元）

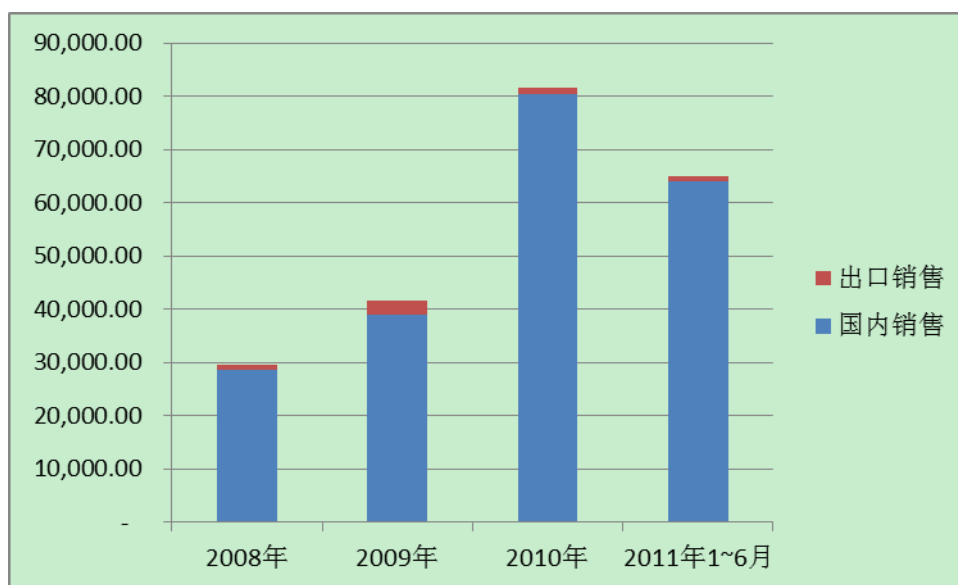

### (3) 主营业务收入的客户构成

#### ① 挖掘机专用油缸的客户构成

公司挖掘机专用油缸客户包括：柳工、三一、徐工、玉柴、力士德、中联重科、山东临工、山重建机、福田雷沃等国内著名挖掘机品牌。2008年至2011年上半年，公司对国内著名挖掘机品牌的销售收入占挖掘机专用油缸销售收入的比例由2008年的49.14%上升到2011年上半年的87.04%。

相比2009年，2010年发行人对三一的挖掘机专用油缸销量增长率超过500%，对柳工、徐工的挖掘机专用油缸销量增长率超过200%，对力士德的挖掘机专用油缸销量增长率超过100%，均大幅高于行业平均挖掘机专用油缸需求量增长率74.60%。

销售客户	2011年1-6月	2010年	2009年	2008年
对国内重点挖掘机品牌的销售金额(万元)	46,099.48	52,373.98	17,576.70	7,776.19
公司挖掘机油缸销售金额(万元)	52,961.35	60,809.31	19,883.38	15,823.08
占比(%)	87.04	86.13	88.40	49.14

注：对上述国内著名挖掘机品牌的销售还包括对其关联公司的销售。

#### ② 非标准油缸的客户构成

重型装备用非标准油缸应用行业和领域非常广泛，公司产品主要涵盖：大型

基建设备用非标准油缸、船舶、海洋工程设备及港口机械用油缸、大型工业设备用油缸等。

#### A、大型基建设备用非标准油缸

公司生产的大型基建设备用非标准油缸产品类型主要包括：旋挖钻机用油缸、大型桥梁施工设备用油缸、隧道盾构掘进设备用油缸等。

旋挖钻机用油缸：公司该类产品主要客户包括三一、金泰工程、宝峨公司。

大型桥梁施工设备用油缸：公司该类产品主要客户包括天业通联、郑州大方。

隧道盾构掘进设备用油缸：公司该类产品主要客户包括中铁轨道、中铁隧道、南车隧道、北京华隧通。

#### B、船舶、海洋工程设备及港口机械用油缸

在船舶、海洋工程设备及港口机械用油缸领域，公司与振华重工、TTS 集团、麦基嘉和林德（中国）等国内外知名客户建立了长期稳定的合作关系。

#### C、大型工业设备用油缸

在大型工业设备用油缸领域，公司产品主要包括冶金设备用油缸、风力发电设备用油缸。公司生产的冶金设备用油缸主要客户有达涅利、西马克梅尔等。公司生产的风力发电设备用油缸主要客户有贺德克、苏州红枫风电模具有限公司。

### 3、营业收入快速增长的原因分析

#### 挖掘机专用油缸

2009 年公司挖掘机油缸销售收入比 2008 年增长 25.66%，销售数量较 2008 年提高 19.87%，2010 年公司挖掘机油缸销售收入比 2009 年大幅增长 205.83%，销售数量比 2009 年提高 167.66%。公司挖掘机油缸业务收入持续增长，特别是 2010 年出现爆发式增长，主要原因如下：

##### （1）国内挖掘机市场需求持续增长拉动销售收入增长

近年来，我国挖掘机产品受新增市场需求的拉动以及产品更新的影响，市场容量保持持续增长。国内挖掘机产销量从 2006 年的 5.18 万台增长到 2010 年的 16.58 万台，年复合增长率为 33.76%。随着国内挖掘机需求的快速增长，挖掘机专用油缸市场需求也呈现快速增长的趋势。根据中国工程机械工业协会挖掘机械分会提供的统计数据，2010 年国内挖掘机销售数量比 2009 年增长 74.60%，相应地挖掘机专用油缸需求量增长 74.60%。

## **(2) 不断扩大产能是公司营业收入不断增长的保证**

公司产能的快速提高为销售大幅增长提供了基础。在下游挖掘机行业需求爆发式增长的情况下，挖掘机专用油缸厂商普遍产能不足，行业整体处于供不应求状态。发行人报告期内坚持高强度的设备投入、人员投入、研发投入并不断优化生产工艺，产能得到快速提高，及时迎合了下游挖掘机行业的爆发式增长。2010年，公司产能及产量均大幅增长。公司2010年度挖掘机专用油缸产量为138,020只，2009年度为50,265只，2010年度比2009年度增加87,755只。

## **(3) 公司配套的国内品牌挖掘机销量增长幅度高于行业增长幅度**

公司主要客户为柳工、三一、徐工、玉柴、力士德、中联重科、山东临工、山重建机、福田雷沃等国内知名品牌挖掘机厂商。近年来随着国内品牌的迅速崛起，中国企业正在从低端向中高端市场迈进，市场份额也在逐步增加。根据中国工程机械工业协会挖掘机械分会统计数据，2010年国内品牌挖掘机销量46,928万台，比2009年的24,241万台增长22,687万台，增幅93.59%，高于行业74.60%的整体增幅。

## **(4) 公司在国内品牌挖掘机厂商中的知名度与市场占有率快速提升**

### **①公司在国内品牌挖掘机厂商中的市场占有率快速提升**

国内挖掘机专用油缸市场供不应求，公司凭借产品质量和服务优势，抢占大量国内品牌主机市场，与众多国内挖掘机知名品牌合作关系进一步密切，公司在国内品牌挖掘机厂商中的知名度进一步提升，市场占有率随之大幅提升，公司挖掘机专用油缸在国内品牌挖掘机厂商中的市场占有率由2009年的52.14%快速提高到超过70%。

### **②公司对大客户的销售额大幅增长，销售集中度提高**

2009年和2010年公司挖掘机专用油缸前五大客户均为三一、柳工、徐工、力士德和玉柴，2009年对上述五大客户挖掘机专用油缸累计销售量达30,678只，占公司挖掘机专用油缸销售比例为60.68%；2010年对上述五大客户挖掘机专用油缸累计销售量达93,119只，占公司挖掘机专用油缸销售比例为68.81%。

### **重型装备用非标准油缸**

2009年公司的重型装备用非标准油缸的销售额为20,249.25万元，较2008年的13,136.01万元增加了54.15%。主要原因是：

公司在盾构机行业市场取得突破，2008年尚无销售额，2009年盾构机油缸的销售额达到639.25万元；在风力发电设备领域，公司的风力发电设备用油缸销售额由2008年的98.51万元上升至2009年的933.80万元；特种车辆、大型桥梁施工设备用油缸销售额由2008年的3,235.03万元上升至2009年的6,650.84万元。

2010年，公司的重型装备用非标准油缸销售额保持稳定，主要原因是挖掘机专用油缸市场需求的迅速增长致使公司的产能瓶颈日益凸显，产能利用率已经达到138.02%。公司在挖掘机专用油缸产能不足的情况下将部分通用加工设备优先满足挖掘机专用油缸的生产需要，致使2010年重型装备用非标准油缸的产量和销售收入保持稳定。

2011年1-6月，公司重型装备用非标准油缸的销售额为11,485.42万元，主要是特种车辆用油缸取得增长，另外对小松（中国）投资有限公司、北京华隧通掘进装备有限公司的盾构机油缸销售突破1000万元。

## （二）成本分析

2008年、2009年、2010年，2011年1-6月公司的营业成本分别为17,250.69万元、24,356.80万元、47,162.33万元、36,444.75万元，2009年、2010年分别较上年增长41.19%、93.63%，与营业收入的增长趋势基本一致。

报告期内公司营业成本构成情况如下：

项目	2011年1-6月		2010年		2009年		2008年	
	金额 (万元)	比例 (%)	金额 (万元)	比例 (%)	金额 (万元)	比例 (%)	金额 (万元)	比例 (%)
原材料及 配件	27,290.82	74.89	35,975.31	76.28	18,605.70	76.39	14,184.89	82.23
直接人工	1,721.25	4.72	2,176.82	4.62	1,726.00	7.09	949.06	5.50
制造费用	7,432.68	20.39	9,010.20	19.10	4,025.10	16.52	2,116.74	12.27
<b>合计</b>	<b>36,444.75</b>	<b>100.00</b>	<b>47,162.33</b>	<b>100.00</b>	<b>24,356.80</b>	<b>100.00</b>	<b>17,250.69</b>	<b>100.00</b>

在营业成本构成中，原材料及配件比重最高，报告期内均占营业成本的75%以上。液压油缸的主要部件包括活塞杆、缸筒、缸头、缸底、活塞和法兰几个部分，其中缸筒主要由钢管加工而成，活塞杆由圆钢加工而成，缸头、缸底、活塞

和法兰均由钢质锻件毛坯加工而成，因此产品成本受钢材的价格变动影响较大。

2009年营业成本24,356.80万元，比2008年增加41.19%，主要原因为随着产品产销量的增长而引起的材料、人工、制造费用增加。

①材料费用：2009年材料费用金额为18,605.70万元，较2008年的14,184.89万元增加了4,420.81万元，增长了31.17%。公司在生产过程中改进生产工艺，以及钢材价格在2009年出现下降，导致材料费用的增幅小于主营业务收入的增幅。

②2009年公司直接人工费1,726.00万元，较2008年增加81.86%，主要是公司为扩大产能，于2008年、2009年陆续购置了部分生产设备，为保证生产设备调试后熟练工人能及时到位，公司提前招聘部分员工进行培训，员工数量增加较多。另外，为保证员工分享公司业务发展的成果，公司于2009年较大幅度地提高了员工工资待遇。

③2009年制造费用4,025.10万元，较2008年增长了90.16%，主要原因为：2008年底公司增加的设备较多，导致2009年设备折旧增加，相关折旧费用由2008年的375.03万元上升到2009年的752.70万元，增长100.70%；产能磨合期间设备调试及配套使用的工装、夹具、配套物料及周转物资增加，相关物料消耗费增多，由2008年的7.69万元上升到2009年的243.30万元；随着公司生产规模的扩大，活塞、活塞杆、盘类零件等材料组件委托粗加工费用相应增加，由2008年的1,113.91万元增加至2009年的1,794.48万元；同时材料组件委托粗加工业务产生的搬运、运输及装卸费相应增加，由2008年的171.01万元上升到2009年的342.32万元；公司为改善工作环境，2009年在厂区内启用了中央空调，相应的电费增加较多。

2010年营业成本47,162.33万元，比2009年增长93.63%，与营业收入增长幅度基本一致：

①材料费用：2010年材料费用金额为35,975.31万元，较2009年的18,605.70万元增加了17,369.61万元，增长了93.36%。

②直接人工：2010年公司直接人工费为2,176.82万元，较2009年增加26.12%，低于营业收入增长幅度。主要原因为：2009年公司提前招聘部分员工进行培训，员工数量增加较大，2009年人工成本基数较高。另外，2010年公司

通过增加关键设备、优化工艺等方式大幅提高了生产效率，单位产品人工成本降低。

③2010年制造费用9,010.20万元，较2009年增加了4,985.10万元，增长了123.85%，主要原因为随着业务规模的扩大，活塞、活塞杆、盘类零件等材料组件委托粗加工费用相应增加，由2009年的1,794.48万元增加至2010年的5,547.35万元。同时材料组件委托粗加工业务产生的搬运、运输及装卸费相应增加，由2009年的342.32万元上升到2010年的1,109.44万元。另外随着公司生产规模的扩大，水、电费用相应增多。

2011年1-6月公司营业成本36,444.75万元，其营业成本结构中原材料及配件、直接人工、制造费用占比和2010年相比基本保持稳定。

### （三）毛利分析

#### 1、主营业务毛利结构分析

报告期公司主营业务毛利金额及结构如下：

项目	2011年1-6月		2010年		2009年		2008年	
	金额 (万元)	占比 (%)	金额 (万元)	占比 (%)	金额 (万元)	占比 (%)	金额 (万元)	占比 (%)
挖掘机 专用油缸	23,522.28	82.59	26,113.38	75.70	8,300.87	48.17	6,432.48	52.27
重型装备用 非标准油缸	4,828.39	16.96	8,010.36	23.22	8,609.19	49.96	5,747.35	46.71
油缸配件	129.08	0.45	370.81	1.08	320.62	1.87	125.54	1.02
<b>合计</b>	<b>28,479.75</b>	<b>100.00</b>	<b>34,494.55</b>	<b>100.00</b>	<b>17,230.68</b>	<b>100.00</b>	<b>12,305.37</b>	<b>100.00</b>

2008年、2009年、2010年，2011年1-6月，公司的主营业务毛利额分别是12,305.37万元、17,230.68万元、34,494.55万元、28,479.75万元。

2009年，公司主营业务毛利额为17,230.68万元，比2008年增长40.03%，主要原因为随着公司产能提高，挖掘机专用油缸和非标准油缸销售额均有所增长，其中挖掘机专用油缸毛利额8,300.87万元，比2008年增长1,868.39万元，增幅为29.05%。重型装备用非标准油缸毛利额8,609.19万元，比2008年增长

2,861.84 万元,增幅为 49.79%。配件的毛利额 320.62 万元,比 2008 年增长 195.08 万元,增幅为 155.39%。2008 年、2009 年挖掘机专用油缸和重型装备用非标准油缸毛利额占主营业务毛利额的比例保持稳定,基本保持在 50%左右。

2010 年开始,由于挖掘机专用油缸销售市场的爆发式增长,挖掘机专用油缸销售额和毛利额大幅增长,2010 年挖掘机专用油缸业务毛利额达到 26,113.38 万元,较 2009 年增长 214.59%,占主营业务毛利的比例达到 75.70%,2011 年 1-6 月挖掘机专用油缸业务毛利额达到 23,522.28 万元,占主营业务毛利的比例进一步增加至 82.59%。重型装备用非标准油缸业务因为部分通用生产设备优先用于挖掘机专用油缸的生产而承接更多的增量订单能力受限,2010 年毛利额与 2009 年相比基本保持稳定,但占主营业务毛利金额比例由 2009 年的 49.96%下降到 2010 年的 23.22%,在 2011 年上半年进一步下降到 16.96%。

## 2、主营业务毛利率分析

报告期内,公司主营业务毛利率如下:

项目	2011 年 1-6 月	2010 年	2009 年	2008 年
主营业务毛利率(%)	43.87	42.24	41.43	41.63
挖掘机专用油缸 (%)	44.41	42.94	41.75	40.65
其中:小型挖掘机用油缸(%)	43.48	42.31	41.28	41.57
中型挖掘机用油缸(%)	44.95	43.52	42.12	40.14
大型挖掘机用油缸(%)	44.07	40.33	38.91	39.59
重型装备用非标准油缸(%)	42.04	41.18	42.52	43.75
油缸配件(%)	27.02	26.60	22.04	21.03

2008 年、2009 年、2010 年、2011 年 1-6 月,挖掘机专用油缸的毛利率分别为 40.65%、41.75%、42.94%、44.41%,重型装备用非标准油缸的毛利率分别是 43.75%、42.52%、41.18%、42.04%,油缸配件的毛利率分别是 21.03%、22.04%、26.60%、27.02%。挖掘机专用油缸和重型装备用非标准油缸的毛利率较高,保持在 40%以上。

### (1) 高压油缸产品毛利率较高

报告期,公司毛利率保持在 40%左右的较高水平,主要有以下原因:

#### ①挖掘机专用油缸产品的供不应求

挖掘机专用油缸方面，由于国内能够实现专业化、规模化生产的厂商数量有限，产量远远不能满足国内市场需求，很大程度上仍依赖进口，公司把握战略机遇，成为国内实现规模化生产挖掘机专用油缸的自主品牌企业，具有较强的议价能力。

### ②重型装备用非标准油缸高毛利订单的选择

在重型装备非标准油缸方面，公司在产能有限的情况下结合市场需求调整产品结构，优先保证重点、优质客户与附加值较高的订单生产，从而保证较强盈利能力。

### ③公司的品牌优势与客户优势

公司产品是挖掘机和重型装备的关键配件，如果出现质量问题，可能导致安全事故和重大经济损失，因此生产企业对关键零配件的质量稳定性、可靠性、使用寿命和产品与主机的契合度、售后服务要求极高，零配件供应厂商一旦获得主机厂的资质认证，双方便形成稳定的合作关系。另外，由于高压油缸成本占下游产品总成本的比例较低，客户更关注产品的质量和性能，对公司产品价格变动的敏感度较低。公司已与挖掘机行业和重型装备行业的数十家知名主机制造商建立了稳定的合作关系。

由于上述原因，公司具有较强的议价能力，产品毛利率较高。

### (2) 油缸产品的平均销售单价、平均单位成本分析

公司的生产模式为以销定产的订单驱动型模式，严格按照客户的订单和安全库存制定生产计划，由制造部门按照计划安排生产；采购模式为按照生产计划和存货情况采购原材料；销售模式为公司与客户签订长期框架采购合同，客户根据需求不定期下达具体采购订单。在上述经营模式下，公司产品售价采取“生产成本+利润”的定价模式，在签订销售订单时按照当时的原材料等成本价格并考虑一定的毛利率，确定销售价格。在原材料价格波动达 10% 时，公司会适当调整产品的价格，以减少原材料价格波动对公司利润造成的影响。

以下从挖掘机专用油缸、重型装备用非标准油缸产品的平均销售单价、平均单位成本角度对产品毛利率进行分析：

#### ① 挖掘机专用油缸产品构成

项目	2011年1-6月		2010年		2009年		2008年	
	销售额 (万元)	比例 (%)	销售额 (万元)	比例 (%)	销售额 (万元)	比例 (%)	销售额 (万元)	比例 (%)
小型挖掘机用油缸	12,788.07	24.15	14,220.18	23.38	4,796.95	24.12	6,206.41	39.23
中型挖掘机用油缸	29,387.85	55.49	41,033.36	67.48	14,055.44	70.69	8,149.59	51.50
大型挖掘机用油缸	10,785.43	20.36	5,555.77	9.14	1,030.99	5.19	1,467.08	9.27
<b>合计</b>	<b>52,961.35</b>	<b>100.00</b>	<b>60,809.31</b>	<b>100.00</b>	<b>19,883.38</b>	<b>100.00</b>	<b>15,823.08</b>	<b>100.00</b>

挖掘机专用油缸销售收入趋势图（单位：万元）

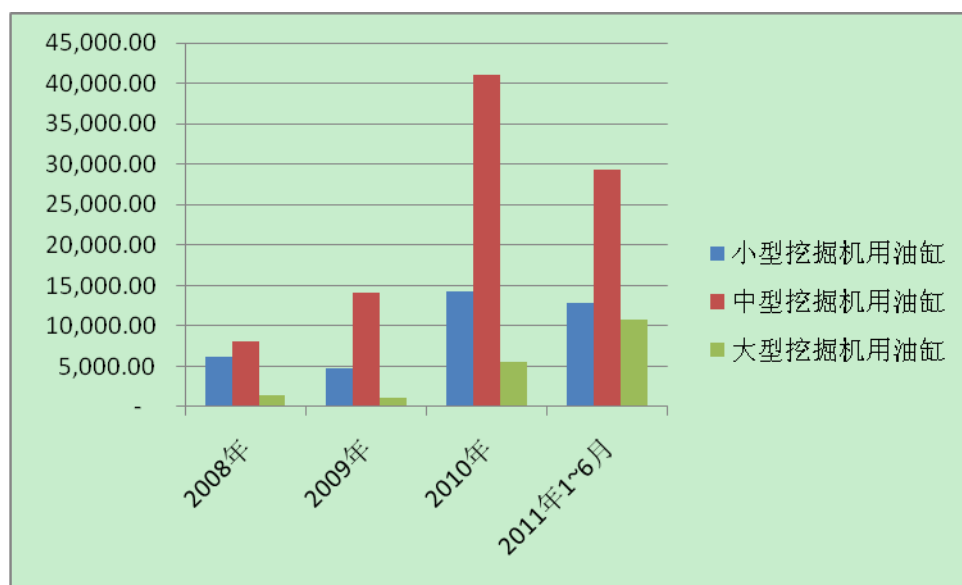

从挖掘机专用油缸的销售结构上看，中型挖掘机用油缸占比最大，2010年达到挖掘机专用油缸销售额的67.48%；其次为小型挖掘机用油缸，2010年占挖掘机专用油缸销售额的23.38%；大型挖掘机用油缸占比最小，2010年仅占挖掘机专用油缸销售额的9.14%，因此小型挖掘机用油缸、中型挖掘机用油缸的毛利率变化是推动挖掘机专用油缸毛利率变化的主要因素。

## ② 挖掘机专用油缸产品的单价、单位成本

### A、报告期公司挖掘机专用油缸平均销售单价

项目	2011年1-6月		2010年		2009年		2008年
	均价 (元)	变动 (%)	均价 (元)	变动 (%)	均价 (元)	变动 (%)	均价 (元)
小型挖掘机用油缸	2,377.76	-1.52	2,414.54	4.18	2,317.59	-7.96	2,517.92
中型挖掘机用油缸	5,901.65	1.59	5,809.54	19.19	4,874.27	-3.33	5,042.13
大型挖掘机用油缸	9,042.11	-5.72	9,590.49	-5.02	10,097.81	-6.12	10,755.72

注：2011年1-6月均价变动是指相对于2010年均价的变动幅度。

#### B、报告期公司挖掘机专用油缸平均单位成本

项目	2011年1-6月		2010年		2009年		2008年
	平均单位 成本(元)	变动 (%)	平均单位 成本(元)	变动 (%)	平均单位 成本(元)	变动 (%)	平均单位 成本(元)
小型挖掘机用油缸	1,343.92	-3.52	1,393.02	2.36	1,360.92	-7.49	1,471.15
中型挖掘机用油缸	3,248.95	-0.99	3,281.39	16.30	2,821.42	-6.52	3,018.10
大型挖掘机用油缸	5,057.63	-11.62	5,722.62	-7.23	6,168.63	-5.06	6,497.08

注：2011年1-6月平均单位成本变动是指相对于2010年平均单位成本的变动幅度。

报告期内，公司挖掘机专用油缸的单价变动幅度与单位成本的变动趋势基本一致。

#### ③ 报告期公司挖掘机专用油缸平均销售单价变动分析

2009年，公司小型挖掘机用油缸平均销售单价较2008年下降了7.96%，中型挖掘机用油缸平均销售单价较2008年下降了3.33%，大型挖掘机用油缸平均销售单价较2008年下降了6.12%。2010年，公司小型挖掘机用油缸平均销售单价较2009年上升了4.18%，中型挖掘机用油缸平均销售单价较2009年上升了19.19%，但大型挖掘机用油缸较2009年下降了5.02%。2011年上半年，公司小型挖掘机用油缸、中型挖掘机用油缸平均销售单价保持稳定，但是大型挖掘机用油缸平均销售单价较2010年下降了-5.72%。

公司挖掘机专用油缸单价变动的原因与公司产品的定价政策有关，即在原材料价格波动达到10%左右时，在确保获得一定毛利率的前提下，适当调整价格。

但是由于公司具有较强的定价能力，如果原材料价格出现大幅下滑，公司产品单价的下调幅度通常小于原材料采购单价的下降幅度。

#### A、2010 年中型挖掘机用油缸平均销售单价变动分析

2010 年中型挖掘机用油缸的平均销售单价较 2009 年上升 19.19%，上升幅度较大，与中型挖掘机用油缸的产品结构有所变化有关。根据公司高压油缸产品配套的中型挖掘机型号的不同，中型挖掘机用油缸可以分为 13 吨挖掘机用油缸、20 吨挖掘机用油缸、23 吨挖掘机用油缸（注：上述吨位指挖掘机的重量）。由于吨位越大的挖掘机使用的油缸体积更大、行程更长，需要耗费更多的钢材等原材料，分摊更多的人工、制造费用，同时制造工艺技术要求远高于小吨位挖掘机用油缸，因此其平均销售单价要高于小吨位挖掘机用油缸。以 2010 年为例，23 吨挖掘机用油缸的平均销售单价为 6,616.42 元，20 吨挖掘机用油缸平均销售单价为 5,609.89 元，13 吨挖掘机用油缸的平均销售单价为 4,355.48 元。23 吨挖掘机用油缸平均销售单价较 13 吨挖掘机用油缸高 51.91%，20 吨挖掘机用油缸平均销售单价较 13 吨挖掘机用油缸高 28.80%。

中型挖掘机用油缸 2009 年、2010 年的销售量结构如下表：

中型挖掘机用油缸	2010 年		2009 年	
	销量 (只)	占比 (%)	销量 (只)	占比 (%)
13 吨挖掘机用油缸	8,816	12.48	10,482	36.35
20 吨挖掘机用油缸	36,818	52.13	13,300	46.12
23 吨挖掘机用油缸	24,997	35.39	5,054	17.53
<b>合计</b>	<b>70,631</b>	<b>100.00</b>	<b>28,836</b>	<b>100.00</b>

2010 年，较大吨位的中型挖掘机用油缸销售数量在全部中型挖掘机油缸销售中的比例提高，而较低吨位的中型挖掘机油缸销售数量占比降低。其中，23 吨挖掘机用油缸销售数量占全部中型挖掘机用油缸的销售数量的比例由 2009 年的 17.53% 提高到 2010 年的 35.39%；20 吨挖掘机用油缸销售数量占比由 2009 年的 46.12% 提高到 2010 年的 52.13%，而小吨位的 13 吨挖掘机用油缸销售数量占比由 2009 年的 36.35% 降低为 2010 年的 12.48%。中型挖掘机用油缸销售结构的变化导致 2010 年中型挖掘机用油缸平均销售单价上升幅度较大。

### B、2010 年大型挖掘机用油缸平均销售单价变动分析

2010 年大型挖掘机用油缸的平均销售单价较 2009 年有所下降，与中、小型挖掘机用油缸的单价变动不一致，主要是由于大型挖掘机用油缸的产品结构有所变化。根据公司高压油缸产品配套的大型挖掘机型号的不同，大型挖掘机用油缸可以分为 30 吨挖掘机用油缸、42 吨挖掘机用油缸、85 吨挖掘机用油缸（注：上述吨位指挖掘机的重量）。以 2010 年为例，85 吨挖掘机用油缸的平均销售单价约为 34,752.75 元，42 吨挖掘机用油缸平均销售单价约为 10,912.06 元，30 吨挖掘机用油缸的平均销售单价为 9,242.70 元。85 吨挖掘机用油缸平均销售单价较 30 吨位大挖油缸平均销售单价高 276.00%，42 吨挖掘机用油缸平均销售单价较 30 吨位大挖油缸平均销售单价高 18.06%。

大型挖掘机用油缸 2009 年、2010 年的销售量结构如下表：

大型挖掘机用油缸	2010 年		2009 年	
	销量 (只)	占比 (%)	销量 (只)	占比 (%)
30 吨挖掘机用油缸	4,986	86.07	750	73.46
42 吨挖掘机用油缸	779	13.45	261	25.56
85 吨挖掘机用油缸	28	0.48	10	0.98
<b>合计</b>	<b>5,793</b>	<b>100.00</b>	<b>1,021</b>	<b>100.00</b>

较小吨位的 30 吨挖掘机用油缸销售数量占全部大型挖掘机用油缸销售数量的比例由 2009 年的 73.46% 提高到 2010 年的 86.07%；较大吨位的 42 吨、85 吨挖掘机用油缸的销售数量占全部大型挖掘机用油缸销售数量的比例分别由 2009 年的 25.56% 和 0.98% 降低为 2010 年的 13.45% 和 0.48%。2010 年大型挖掘机用油缸销售结构的变化导致平均销售单价相对下降。

### C、2011 年上半年大型挖掘机用油缸平均销售单价变动分析

2011 年上半年大型挖掘机油缸的销售单价较 2010 年有所下降，主要是大型挖掘机油缸产品结构的变化，30 吨挖掘机用油缸的销售数量占大型挖掘机用油缸销售数量的比例由 2010 年的 86.07% 上升到 2011 年上半年的 90.68%，而 42 吨、85 吨挖掘机用油缸所占比例有所下降。

#### ④ 报告期挖掘机专用油缸平均单位成本变动分析

2009年，小型挖掘机用油缸平均单位成本较2008年下降了7.49%，中型挖掘机用油缸平均单位成本较2008年下降了6.52%，大型挖掘机用油缸平均单位成本较2008年下降了5.06%。2009年挖掘机专用油缸平均单位成本下降的主要原因是2008年下半年、2009年全球经济受金融危机的影响较为严重，钢铁、有色金属的采购价格波动较大，导致该期间公司原材料采购单价下降。

2010年，小型挖掘机用油缸平均单位成本较2009年上升了2.36%，中型挖掘机用油缸平均单位成本较2009年上升了16.30%。2010年高压油缸产品平均单位成本上升的主要原因是随着宏观经济的好转，钢管、圆钢、锻铸件、钢板等原材料的价格有所上升，导致公司原材料采购单价有所上升。

2010年中型挖掘机用油缸的平均单位成本较2009年上升幅度较大，是由于中型挖掘机用油缸产品结构有所变化，小吨位的13吨挖掘机用油缸占比下降，大吨位的20吨、23吨挖掘机用油缸占比上升。

2010年大型挖掘机用油缸的平均单位成本较2009年下降7.23%，是由于大型挖掘机用油缸产品结构有所变化，30吨挖掘机用油缸占比上升，42吨、85吨挖掘机用油缸占比下降。

综上所述，挖掘机专用油缸的平均销售单价、平均单位成本变动趋势基本一致，使报告期挖掘机专用油缸的毛利率稳定得保持在40%以上的较高水平。

#### ⑤ 重型装备用非标准油缸平均销售单价、平均单位成本分析

项目	2011年1-6月		2010年		2009年		2008年
	均价/平均单位成本(元)	变动(%)	均价/平均单位成本(元)	变动(%)	均价/平均单位成本(元)	变动(%)	均价/平均单位成本(元)
重型装备用非标准油缸均价	6,002.94	-16.55	7,193.60	0.34	7,169.14	-7.36	7,738.90
重型装备用非标准油缸单位成本	3,479.34	-17.77	4,231.41	2.68	4,121.10	-5.33	4,352.93

2009年重型装备用非标准油缸的平均销售单价和平均单位成本均低于2008年，主要原因是2008年下半年、2009年宏观经济影响导致钢铁、有色金属的采购价格波动较大，使该期间公司原材料采购单价下降，公司适当降低了产品价格。

2010年由于宏观经济的好转，钢铁等材料的采购价格的上升，重型装备用非标准油缸平均单位成本较2009年上升2.68%，但是由于公司在2010年重点发展挖掘机专用油缸业务，在产能无法满足重型装备用非标准油缸增量需求的情况下，为了维护客户关系，产品销售价格的提高幅度低于单位成本上升幅度，因此2010年重型装备用非标准油缸的毛利率略微降低。

2011年1-6月重型装备用非标准油缸的均价较2010年下降16.55%，单位成本较2010年下降17.77%，原因是2011年1-6月定制的非标准油缸中，行程长、缸径大的重型装备用油缸占比有所减少所致。

#### （四） 钢材及钢制品价格波动对公司经营的影响

在营业成本构成中，钢材及钢制品占比较高，2010年钢材及钢制品占企业主营业务成本的51.79%。液压油缸的主要部件包括活塞杆、缸筒、缸头、缸底、活塞和法兰几个部分，其中缸筒主要由钢管加工而成，活塞杆由圆钢加工而成，缸头、缸底、活塞和法兰均由钢质锻件毛坯加工而成，因此公司成本一定程度上受钢材价格变动的影响。

在其他成本不变的前提下，以2010年主营业务收入为基础，对钢材及钢制品价格波动导致主营业务毛利变动的敏感性分析如下：

项目	2010年	钢材及钢制品价格变动幅度			
		10%	20%	-10%	-20%
钢材及钢制品（万元）	24,426.05	26,868.66	29,311.26	21,983.45	19,540.84
其他成本（万元）	22,736.28	22,736.28	22,736.28	22,736.28	22,736.28
主营业务成本（万元）	47,162.33	49,604.93	52,047.54	44,719.72	42,277.12
主营业务收入（万元）	81,656.88	81,656.88	81,656.88	81,656.88	81,656.88
主营业务毛利（万元）	34,494.55	32,051.95	29,609.34	36,937.16	39,379.76
毛利率（%）	42.24	39.25	36.26	45.23	48.23

由上表可以看出，钢材及钢制品价格波动对公司主营业务毛利有一定影响，钢材及钢制品价格每上升或降低10%，公司毛利率将降低或提高约3%。以2010年为例，如钢材及钢制品价格上升10%，公司主营业务毛利将由34,494.55万元下降到32,051.95万元，毛利率将由42.24%下降到39.25%。

## （五）期间费用分析

报告期内，期间费用如下：

项目	2011年1-6月		2010年		2009年		2008年	
	金额 (万元)	占比 (%)	金额 (万元)	占比 (%)	金额 (万元)	占比 (%)	金额 (万元)	占比 (%)
销售费用	2,240.88	38.12	2,963.55	35.90	1,781.69	39.79	1,049.34	38.85
管理费用	3,432.61	58.39	5,359.87	64.94	2,635.78	58.86	1,574.23	58.27
财务费用	204.93	3.49	-69.37	-0.84	60.79	1.35	77.88	2.88
合计	<b>5,878.42</b>	<b>100.00</b>	<b>8,254.05</b>	<b>100.00</b>	<b>4,478.26</b>	<b>100.00</b>	<b>2,701.45</b>	<b>100.00</b>

### 1、销售费用

项目	2011年1-6月	2010年	2009年	2008年
销售费用(万元)	2,240.88	2,963.55	1,781.69	1,049.34
营业收入(万元)	64,965.20	81,699.92	41,599.48	29,561.85
销售费用率(%)	3.45	3.63	4.28	3.55

随着公司产销规模扩大，公司销售费用也相应增加，2008年、2009年、2010年，2011年1-6月公司销售费用分别为1,049.34万元、1,781.69万元、2,963.55万元、2,240.88万元，但报告期公司销售费用率保持在较低水平，且呈现下降趋势，2008年、2009年、2010年、2011年1-6月本公司的销售费用率分别是3.55%、4.28%、3.63%、3.45%，体现公司较强的销售费用控制能力。

报告期内，公司的销售费用明细如下：

单位：万元

项目	2011年1-6月	2010年	2009年	2008年
装卸及运输费	1,805.58	2,254.35	1,313.83	808.87
差旅费	101.43	205.95	111.67	37.87

业务招待费	115.51	200.21	133.09	61.16
工资、福利	70.60	91.6	82.72	45.89
广告费	73.77	90.52	48.79	21.18
出口费用	47.61	67.1	21.48	11.88
会务费	19.36	31.21	37.63	32.23
邮电费	1.92	9.3	7.08	3.05
办公费	2.50	8.34	6.78	5.94
其他	2.60	4.97	18.62	21.27
<b>合计</b>	<b>2,240.88</b>	<b>2,963.55</b>	<b>1,781.69</b>	<b>1,049.34</b>

销售费用中，装卸及运输费、差旅费、业务招待费、工资福利费发生额较大，占销售费用总额的比例较高，2008年、2009年、2010年、2011年1-6月，上述费用合计发生额分别为953.79万元，1,641.31万元和2,752.11万元、2,093.12万元，占销售费用总额的比例分别为90.89%、92.12%和92.87%、93.41%。其中装卸及运输费占比最大，2008年、2009年、2010年、2011年1-6月发生额分别为808.87万元、1,313.83万元、2,254.35万元、1,805.58万元，占销售费用总额的比例分别为77.08%、73.74%和76.07%、80.57%，主要原因为公司产品为钢制品，重量较大，将产品运送给客户所发生的装卸及运输费用较高。

2009年销售费用发生额1,781.69万元，比2008年增长69.79%，主要原因为：

①2009年，公司增加销售人员，加大了国内著名挖掘机品牌的市场开拓力度，因此，人工费用及业务开拓发生的差旅费和业务招待费增长较快，公司的营销措施带来明显成果，来自国内著名挖掘机品牌客户的销售收入由2008年的7,776.19万元增长到2009年的17,576.70万元，增长126.03%；

②产品的装卸及运输费通常由公司负担，因此公司销售规模扩大导致产品装卸及运输费用增加，由2008年的808.87万元增加至2009年的1,313.83万元。

2010年销售费用发生额2,963.55万元，比2009年增长66.33%，主要原因为：

①随着公司销售规模的扩大，业务开拓发生的差旅费和业务招待费增长较快，其中差旅费增长了84.43%，业务招待费增长了50.43%。

②公司销售规模扩大导致产品装卸及运输费用增加，由2009年的1,313.83万元增加至2010年的2,254.35万元，增长了71.59%。

2011年1-6月销售费用发生额2,240.88万元，比2010年同期增长84.72%，主要原因是销售规模扩大导致的产品装卸及运输费用的增加所致。

## 2、管理费用

项目	2011年1-6月	2010年	2009年	2008年
管理费用(万元)	3,432.61	5,359.87	2,635.78	1,574.23
营业收入(万元)	64,965.20	81,699.92	41,599.48	29,561.85
管理费用率(%)	5.28	6.56	6.34	5.33

2008年、2009年、2010年、2011年1-6月，公司的管理费用分别是1,574.23万元、2,635.78万元、5,359.87万元、3,432.61万元，其中2009年较2008年增加了1,061.55万元，同比增长67.43%，2010年较2009年增加了2,724.09万元，同比增长103.35%，2011年1-6月较2010年同期增加了1,438.43万元，增长了72.13%。2008年、2009年、2010年、2011年1-6月本公司的管理费用率分别是5.33%、6.34%、6.56%、5.28%，保持在较低水平。

报告期内，公司管理费用明细如下：

单位：万元

项目	2011年1-6月	2010年	2009年	2008年
研发费用	2,002.62	2,703.96	1,427.16	1,035.36
职工薪酬	723.36	1,044.84	547.20	272.39
股权激励费用		599.29	-	-
业务招待费	80.54	129.68	116.68	52.49
咨询服务费	35.20	117.95	31.67	10.30
折旧、摊销	224.08	115.70	53.20	26.45
修理费	9.51	112.69	55.95	3.13
税费	104.19	92.11	95.89	27.04
办公经费	74.79	84.05	52.62	19.55
绿化费	35.13	82.57	37.06	6.14
差旅费	41.35	75.86	88.64	34.71
工会经费	37.04	57.63	26.01	23.82
其他	64.80	143.54	103.70	62.85
<b>合计</b>	<b>3,432.61</b>	<b>5,359.87</b>	<b>2,635.78</b>	<b>1,574.23</b>

从管理费用的结构上看，研发费用、职工薪酬占比较高，2008年、2009年、2010年、2011年1-6月上述费用发生额合计分别为1,307.75万元、1,974.36万元、3,748.80万元、2,725.98万元，占管理费用总额的比例分别为83.07%、74.91%和69.94%、79.41%。其中，研发费用占管理费用的比重最高，2008年、2009年、2010年、2011年1-6月发生额分别为1,035.36万元、1,427.16万元、2,703.96万

元、2,002.62 万元，占同期管理费用的比重分别为 65.77 %，54.15%和 50.45%、58.34%。

(1) 2009 年管理费用发生额 2,635.78 万元，同比增长 67.43%。主要原因为研发费用、员工薪酬、折旧和摊销及税费增加较多所致：

①为满足客户需要，公司加大了新品种及不同规格、型号的研发力度，研发费用相比 2008 年增长 37.84%。

②公司销售持续增长，产品供不应求，在引进部分管理人员的同时，适当提高了管理人员的工资、福利水平，导致职工薪酬由 2008 年的 272.39 万元增加至 2009 年的 547.20 万元。

③2009 年较 2008 年折旧、摊销增幅较大，系公司办公设施折旧费用的增加。

④2009 年税费增加较多，系公司二期厂房 2009 年缴纳的房产税增加及 2009 年注册资本增加、销售合同增加导致印花税缴纳增加所致。

另外，因 2009 年公司业务规模的扩大，差旅费及业务招待费增加较多。

(2) 2010 年管理费用发生 5,359.87 万元，同比增长 103.35%，主要原因为：

①2010 年公司继续加大研发力度，研发费用为 2,703.96 万元，较 2009 年增长了 89.46%。公司在 2010 年被江苏省科学技术厅、江苏省财政厅、江苏省国家税务局、江苏省地方税务局评为高新技术企业。2010 年公司的下列产品取得了江苏省科学技术厅颁发的《高新技术产品认定证书》：30T-85T 大型履带挖掘机配套系列高压缓冲铲斗油缸、30T-85T 大型履带挖掘机配套系列高压缓冲动臂油缸、30T-85T 大型履带挖掘机配套系列高压缓冲斗杆油缸、盾构机械用推进油缸。

②公司在 2010 年引进部分管理人员，管理及行政、采购、财务人员合计数由 2009 年的 67 人增加到 2010 年的 86 人。同时，公司提高了管理人员的工资、福利水平，公司全体员工的社保、住房公积金及其他福利费用相应增加。

③2010 年，由于实施股权激励增加管理费用 599.29 万元。

2010 年 6 月 18 日，恒立有限通过董事会决议，同意恒屹实业将其持有的恒立有限实缴出资额 855 万美元对应的股权，占恒立有限注册资本的 19%，转让给汪立平先生控股、其他核心管理人员参股的智瑞投资，股权转让金为 855 万美元。本次股权转让的目的是为了增强发行人核心管理团队的凝聚力，发挥人才的积极性，从而获取核心管理人员为公司提供更好的服务，实质上已构成对核心管理人

员的股权激励，属于以权益结算的股份支付。

按照《企业会计准则——股份支付》的相关规定，以权益结算的股份支付换取职工提供服务的，应当以授予职工权益工具的公允价值计量。我们选取公司经具有证券业执业资格的上海立信资产评估有限公司以2010年6月30日为评估基准日，就恒立有限的资产及相关负债进行评估后的净资产评估值为权益工具公允价值的计量依据。本次评估的评估方法为成本法。

该资产评估结果为独立第三方按照相关法律、法规和资产评估准则，对恒立有限净资产在评估基准日的价值进行分析、估算并发表专业意见，其评估结果符合独立、客观、公正的原则，以其评估值作为本次股权转让公允价值的计量依据具有客观性与合理性。

④2010年管理费用中折旧、摊销金额较大，系公司新增办公设施的折旧费用增加。

(3) 2011年1-6月公司管理费用发生3,432.61万元，同比增长72.13%，主要原因有：

①公司在高压缓冲动臂油缸、高压缓冲铲斗油缸、高压缓冲斗杆油缸、盾构机推进油缸等项目上继续加大研发投入，公司的研发费用由2010年上半年的668.35万元增加到2011年上半年的2,002.62万元，增长了199.64%。

②公司2010年下半年取得的武进高新技术产业开发区的土地使用权的摊销导致2011年1-6月无形资产摊销金额同比增大。

### 3、财务费用

公司2008年、2009年、2010年、2011年1-6月公司的财务费用分别是77.88万元、60.79万元、-69.37万元、204.93万元。报告期内，公司的财务费用明细如下：

单位：万元

项目	2011年1-6月	2010年	2009年	2008年
利息支出	254.42	102.10	43.42	95.86
减：利息收入	65.05	49.41	39.11	11.91
汇兑损益	-10.50	-148.76	47.60	-16.56
银行手续费	26.05	26.70	8.88	10.49

合计	204.93	-69.37	60.79	77.88
----	--------	--------	-------	-------

财务费用主要是利息收支和汇兑损益。2009年公司财务费用为60.79万元，较2008年的77.88万元有所下降。其中利息支出43.42万元，比2008年减少52.44万元，主要原因为2009年银行贷款额降低，支付的利息减少以及票据贴现利息减少；利息收入由2008年的11.91万元上升为2009年的39.11万元，主要为公司银行存款增加较大，产生的利息收入增加所致；汇兑损益由2008年的-16.56万元上升至2009年的47.60万元，主要是由于出口收入由2008年的1,006.77万元上升到2009年的2,621.93万元，公司外币业务增多且外币汇率波动较大，外币资产汇率波动造成的汇兑损失增加所致。

2010年财务费用为-69.37万元，主要原因是日元大幅升值，公司日元资产产生的汇兑收益较大，2010年计入财务费用的汇兑收益为148.76万元。另外公司2010年借款金额较大，利息支出由2009年的43.42万元上升到2010年的102.10万元。

2011年1-6月财务费用为204.93万元，较2010年1-6月增幅较大，主要原因是随着公司借款规模增加，2011年1-6月公司计入财务费用的利息支出金额较大，达到254.42万元。另外，2011年1-6月公司汇兑收益金额为10.50万元，低于2010年1-6月的141.63万元。

## （六）资产减值损失

报告期内，本公司的资产减值损失如下表所示：

单位：万元

项 目	2011年1-6月	2010年	2009年	2008年
计提的坏账准备	126.11	176.91	-206.02	238.97

2008年、2009年、2010年、2011年1-6月公司资产减值损失分别是238.97万元、-206.02万元、176.91万元、126.11万元，均为计提的坏账准备。资产减值损失2009年比2008年大幅下降，主要原因是2009年末其他应收款余额大幅下降，冲回以前年度计提的坏账准备。资产减值损失2010年比2009年大幅增长，主要原因是2010年末应收账款余额较大，计提的坏账准备增加。

## （七）营业外收入和支出

### 1、公司的营业外收入如下：

单位：万元

项目	2011年1-6月	2010年	2009年	2008年
政府补助	813.39	12.63	7.62	6.00
其他	3.24	3.44	-	1.56
<b>合计</b>	<b>816.63</b>	<b>16.07</b>	<b>7.62</b>	<b>7.56</b>

报告期内，公司营业外收入主要是政府补助，具体情况如下：

单位：万元

项目	2011年1-6月	2010年	2009年	2008年
专项财政补贴	741.14	-	-	-
经济转型升级专项奖励	55.00	-	-	-
技术创新奖励	1.00	-	-	-
专利奖励	0.55	-	-	-
经济工作先进单位奖励	3.00	-	-	-
五大产业发展专项资金补助	-	7.52	4.14	-
先进工业企业及引进外资奖励	8.00	4.50	-	-
专利发展资金资助	0.20	0.61	-	-
外贸企业扩大生产稳定就业奖励	-	-	3.48	-
省级高新技术产品奖励	2.00	-	-	4.00
工业经济奖励	2.50	-	-	2.00
<b>合计</b>	<b>813.39</b>	<b>12.63</b>	<b>7.62</b>	<b>6.00</b>

### 2、公司的营业外支出如下：

单位：万元

项目	2011年1-6月	2010年	2009年	2008年
公益救济性捐赠	2.50	15.00	15.00	17.26
固定资产处置损失	0.89	-	-	-

其 他	1.02	1.47	0.59	0.24
<b>合 计</b>	<b>4.41</b>	<b>16.47</b>	<b>15.59</b>	<b>17.50</b>

2008年、2009年、2010年、2011年1-6月公司的营业外支出为17.50万元、15.59万元、16.47万元、4.41万元，主要是公益救济性捐赠。

## （八） 利润总额

公司的利润总额如下：

单位：万元

项 目	2011年1-6月	2010年	2009年	2008年
利润总额	23,328.14	26,057.63	12,929.36	9,344.09

2008年、2009年、2010年、2011年1-6月公司的利润总额分别是9,344.09万元、12,929.36万元、26,057.63万元、23,328.14万元，随着公司营业收入的增长及经营能力的提高，利润总额逐年增长。

## （九） 所得税费用及税收优惠

### 1、所得税费用

报告期内，公司执行外商投资企业“两免三减半”所得税优惠政策，2007年、2008年免征企业所得税，2009年至2011年减半征收企业所得税。公司实际执行所得税税率2008年为免征所得税，2009年、2010年、2011年为12.50%。2008年、2009年、2010年、2011年1-6月公司的所得税费用分别是-66.66万元、1,381.97万元、3,185.08万元、2,901.94万元。

### 2、税收优惠

#### （1）外商投资企业“两免三减半”所得税优惠政策

报告期内，公司经江苏省常州市武进区国家税务局《关于外商投资企业和外国企业申请享受所得税优惠政策的批复》核准，公司执行外商投资企业“两免三减半”的所得税优惠政策，2007年、2008年免征企业所得税，2009年至2011年减半征收企业所得税。

#### （2）购买国产设备投资抵免企业所得税

根据《关于外商投资企业和外国企业购买国产设备投资抵免企业所得税有关

问题的通知》（财税字[2000]49号）和《外商投资企业和外国企业购买国产设备抵免企业所得税管理办法》的规定：

常州市武进区国家税务局于2007年9月26日签发《外商投资企业和外国企业购买国产设备投资准予抵免企业所得税核准通知单》（武国税外抵字[2007]012号），恒立有限2006年购买国产设备投资价款人民币2,871,458.99元的40%计人民币1,148,543.60元享受抵免企业所得税优惠政策。

常州市武进区国家税务局于2008年3月6日签发《外商投资企业和外国企业购买国产设备投资准予抵免企业所得税核准通知单》（武国税外抵字[2008]005号），恒立有限2006年购买国产设备投资价款人民币2,535,384.60元的40%计人民币1,014,153.84元、2007年购买国产设备投资价款人民币765,384.63元的40%计306,153.85元享受抵免企业所得税优惠政策。

公司已被江苏省科技厅、江苏省财政厅、江苏省国家税务局及江苏省地方税务局认定为高新技术企业。根据现行企业所得税法的规定，高新技术企业将享受税收优惠政策，执行15%的所得税税率。发行人将在“两免三减半”税收优惠政策结束后，执行15%的所得税税率。因此公司“两免三减半”的所得税优惠政策到期对公司业绩不会形成较大影响。

## （十）非经常性损益

2008年、2009年、2010年、2011年1-6月，公司非经常性损益净额分别为-9.93万元、239.84万元、-0.53万元、710.69万元，分别占同期公司净利润的-0.11%、2.08%、-0.002%、3.48%，对公司经营成果影响较小。2009年非经常性损益金额主要是购买国产设备投资抵免企业所得税246.89万元，2011年1-6月非经常性损益较大主要是计入当期损益的政府补助813.39万元。有关非经常性损益的详细说明，请参见本招股书“第十节 财务会计信息”之“七、注册会计师核验的非经常性损益明细表”。

## （十一）同行业公司盈利能力状况分析

鉴于目前无专业生产高压油缸的同行业上市公司，因此选择数家已经上市的从事装备制造业关键零配件业务的上市公司进行比较。2010年，所选公司盈利

能力指标如下：

公司名称	销售费用率 (%)	管理费用率 (%)	毛利率 (%)
远东传动	6.82	7.48	34.91
天马股份	3.87	6.02	32.17
东力传动	5.71	9.48	31.86
平均	5.47	7.66	32.98
<b>本公司</b>	<b>3.63</b>	<b>6.56</b>	<b>42.27</b>

在毛利率方面，本公司专业从事挖掘机专用油缸和重型装备用非标准油缸的生产销售，产品供不应求，并具品牌优势和客户优势，是高压油缸行业的行业领先者，因此能够获得高于所选择上市公司平均水平的利润率。

在销售费用率方面：公司销售费用率低于所选择上市公司平均水平，主要原因是公司的主要客户为国内著名挖掘机品牌企业和重型装备制造企业，公司已经与客户形成了长期稳定的合作关系，因此发生的差旅、业务招待、广告费等销售费用较少。

在管理费用率方面：公司不断强化管理、严格控制成本，管理费用率与所选择上市公司平均水平基本相当，显示出良好的费用控制能力。

综合以上对公司盈利能力的分析，公司管理层认为：

1、报告期内公司业务持续快速发展是在我国城镇化建设快速发展、固定资产投资不断扩大的背景下，持续加强研发投入、提高劳动生产效率以及不断开拓市场的结果。从沿海向中西部地区层级推进的产业化转移和加速的城镇化进程将为装备制造关键零配件行业提供持续增长动力和广阔的市场空间，在技术领先、产品广受客户青睐及市场地位稳固的基础上，本公司未来有望延续快速发展的趋势。

2、通过持续的技术研发、科学的管理、严格的成本控制及产销规模扩大带来的规模效应，公司有望继续保持良好的成本费用控制能力。

3、公司将继续深化与国内一线品牌主机厂商的合作，拓展与卡特彼勒、神钢等世界知名品牌主机厂商的合作关系，继续提高公司的市场份额，为公司长远发展奠定良好基础。

## 二、财务状况分析

### (一) 资产结构与资产质量分析

项 目	2011-6-30		2010-12-31		2009-12-31		2008-12-31	
	金额 (万元)	比例 (%)	金额 (万元)	比例 (%)	金额 (万元)	比例 (%)	金额 (万元)	比例 (%)
流动资产	54,856.24	42.55	45,601.61	47.96	24,750.79	73.00	13,486.33	61.19
非流动资产	74,076.54	57.45	49,474.59	52.04	9,155.75	27.00	8,553.32	38.81
<b>资产总计</b>	<b>128,932.78</b>	<b>100.00</b>	<b>95,076.20</b>	<b>100.00</b>	<b>33,906.54</b>	<b>100.00</b>	<b>22,039.65</b>	<b>100.00</b>

截至 2008 年末、2009 年末、2010 年末，2011 年 6 月末，公司的总资产分别是 22,039.65 万元、33,906.54 万元、95,076.20 万元、128,932.78 万元。从资产结构上看，2008 年末、2009 年末、2010 年末，2011 年 6 月末，流动资产占总资产的比重分别为 61.19%、73.00%、47.96%、42.55%，非流动资产占总资产的比重分别为 38.81%、27.00%、52.04%、57.45%。

2009 年公司主要以增加员工、技术改造、工艺优化等方式提高设备使用效率，充分挖掘设备的产能利用率，在固定资产投入较低的情况下实现了产销量的大幅增长，采购和销售额的大幅增加使货币资金、应收票据、预付款项等流动资产增幅较大，导致 2009 年末非流动资产占总资产比重较 2008 年低。

2010 年末、2011 年 6 月末公司非流动资产占总资产比重较高，原因是为了扩大生产能力，解决产能不足的瓶颈以满足市场的旺盛需求，公司购买了相关设备以扩大产能，同时公司以自有资金和银行贷款对募集资金投资项目进行前期投入，导致期末工程物资、在建工程金额较大。

从资产规模上看，报告期内，公司资产规模快速扩大，2009 年末较 2008 年末增长了 53.84%，2010 年末较 2009 年末增长了 180.41%，2011 年 6 月末较 2010 年末增长了 35.61%。流动资产呈现逐年快速上升的态势，2009 年末流动资产较 2008 年末增长了 83.52%，2010 年末流动资产较 2009 年末增长了 84.24%，2011 年 6 月末较 2010 年末增长了 20.29%，流动资产快速增加的主要原因是报告期内公司生产经营规模迅速扩大导致货币资金、应收账款、应收票据及存货等流动资产的增长。非流动资产 2009 年末与 2008 年相比基本保持稳定，2010 年末非流

流动资产较 2009 年末增长了 440.37%，2011 年 6 月末非流动资产较 2010 年末增长了 49.73%。主要是 2010 年末及 2011 年上半年公司年产 20 万只挖掘机专用高压油缸项目以及年产 5 万只重型装备用非标准油缸项目已经开工建设，建造厂房和购买设备形成的非流动资产金额较大。

### 1、流动资产结构及其变化分析

项目	2011-6-30		2010-12-31		2009-12-31		2008-12-31	
	金额 (万元)	比例 (%)	金额 (万元)	比例 (%)	金额 (万元)	比例 (%)	金额 (万元)	比例 (%)
货币资金	8,447.63	15.40	10,601.40	23.25	5,634.08	22.76	1,884.10	13.97
应收票据	7,953.44	14.50	5,916.35	12.97	4,422.39	17.87	1,461.62	10.84
应收账款	9,801.53	17.87	7,479.95	16.40	4,050.49	16.37	3,505.86	26.00
预付款项	17,595.91	32.08	14,684.91	32.20	7,658.72	30.94	1,280.47	9.49
其他应收款	205.55	0.37	114.79	0.25	123.63	0.50	1,965.66	14.58
存货	10,852.18	19.78	6,804.21	14.93	2,861.48	11.56	3,388.62	25.12
<b>流动资产合计</b>	<b>54,856.24</b>	<b>100.00</b>	<b>45,601.61</b>	<b>100.00</b>	<b>24,750.79</b>	<b>100.00</b>	<b>13,486.33</b>	<b>100.00</b>

从上表可以看出，货币资金、应收票据、应收账款、预付款项、存货是公司的主要流动资产。其他应收款所占比重较小。

#### (1) 货币资金

报告期内，公司货币资金情况如下表：

单位：万元

项目	2011-6-30	2010-12-31	2009-12-31	2008-12-31
库存现金	12.53	13.77	1.01	24.77
银行存款	7,352.35	9,661.06	5,633.07	1,859.33
其他货币资金	1,082.75	926.57	-	-
<b>合计</b>	<b>8,447.63</b>	<b>10,601.40</b>	<b>5,634.08</b>	<b>1,884.10</b>

报告期内，货币资金主要是银行存款，公司各期末均保持了一定规模的货币资金用于满足日常经营的需要，符合公司的业务模式和特点，与生产经营规模相匹配，资金不存在闲置情况，主要用于外购原材料、偿还到期的银行借款、支付员工工资等。随着业务规模的不断扩大，公司日常经营对货币资金的需求还将

不断增加。2010 年末其他货币资金为 926.57 万元，其中银行承兑汇票保证金存款 700 万元，信用证保证金存款为 226.57 万元。

2008 年末、2009 年末、2010 年末，公司货币资金余额分别为 1,884.10 万元、5,634.08 万元、10,601.40 万元。公司货币资金增长速度较快。

2009 年末货币资金余额较 2008 年末增加了 3,749.98 万元，增长了 199.03%，主要是由于公司收入较 2008 年增长了 40.72%，经营活动产生的现金流量净额增加所致。

2010 年末较 2009 年末货币资金增加了 4,967.32 万元，增长了 88.17%，一方面是 2010 年收入较 2009 年增长了 96.40%，销售回款增加，另一方面出于经营的需要，公司适当提高负债规模以及股东对公司进行增资所致。

2011 年 6 月末较 2010 年末货币资金减少 2,153.77 万元，主要原因是公司运用自有资金投入年产 20 万只挖掘机专用高压油缸项目以及年产 5 万只重型装备用非标准油缸项目已经开工建设，建造厂房和购买设备支出金额较大所致。

## (2) 应收票据

①报告期内，公司应收票据余额如下：

单位：万元

票据种类	2011-06-30	2010-12-31	2009-12-31	2008-12-31
银行承兑汇票	7,953.44	5,416.35	4,287.29	1,461.62
商业承兑汇票	-	500.00	135.10	-
合计	<b>7,953.44</b>	<b>5,916.35</b>	<b>4,422.39</b>	<b>1,461.62</b>

应收票据主要为银行承兑汇票。2008 年末、2009 年末、2010 年末、2011 年 6 月末公司的应收票据分别为 1,461.62 万元、4,422.39 万元、5,916.35 万元、7,953.44 万元。2009 年末较 2008 年末增长了 202.57%，2010 年末较 2009 年末增长了 33.78%，2011 年 6 月末较 2010 年末增长了 34.43%。

报告期内公司应收票据余额快速增加主要是随着公司销售规模的增长，特别是对国内挖掘机行业的知名品牌客户销售收入大幅增长，该部分客户较多采用票据结算所致。

②截至 2011 年 6 月末，公司已经背书给其他方但尚未到期的应收票据总额为 161,146,479.44 元，无已贴现但尚未到期的商业承兑汇票。截至 2011 年 6 月

末已经背书给其他方但尚未到期的应收票据前五名情况如下：

出票单位	出票日	到期日	金额（万元）	备注
柳州柳工挖掘机有限公司	2011/04/26	2011/10/25	1,310.00	银行承兑汇票
广西玉柴重工有限公司	2011/02/28	2011/08/28	800.00	银行承兑汇票
力士德工程机械股份有限公司	2011/03/16	2011/09/16	500.00	银行承兑汇票
力士德工程机械股份有限公司	2011/03/01	2011/09/01	497.00	银行承兑汇票
广西玉柴重工有限公司	2011/03/30	2011/09/30	350.00	银行承兑汇票
合计			<b>3,457.00</b>	

公司应收票据的取得，均具有真实的交易关系和债权债务关系，符合票据法的相关规定。

### （3）应收账款

①报告期内，公司应收账款的变动情况如下：

单位：万元

项目	2011-6-30	2010-12-31	2009-12-31	2008-12-31
账面余额	10,318.14	7,874.51	4,264.91	3,690.62
坏账准备	516.61	394.56	214.42	184.76
账面净额	9,801.53	7,479.95	4,050.49	3,505.86

2008年末、2009年末、2010年末、2010年6月末，公司的应收账款账面净额分别是3,505.86万元、4,050.49万元、7,479.95万元、9,801.53万元。应收账款账面净额2009年末较2008年末增长了15.53%，2010年末较2009年末增长了84.67%，2011年6月末较2010年末增长了31.04%。

报告期内公司应收账款的增幅低于销售收入的增幅，与公司的销售信用政策以及票据结算比例提高有关。公司的销售信用政策为：对于中小客户，根据具体情况预收30%货款或者款到发货；对于重点、优质客户，视情况给予1至2个月的信用期。由于公司的产品供不应求，且客户主要为行业内的知名企业，信用良好，均能在信用期内支付货款，因此公司的销售回款速度较快。

## ②应收账款账龄分析

项目	2011-6-30		2010-12-31		2009-12-31		2008-12-31	
	金额 (万元)	比例 (%)	金额 (万元)	比例 (%)	金额 (万元)	比例 (%)	金额 (万元)	比例 (%)
1年以内	10,304.07	99.86	7,857.78	99.79	4,241.46	99.45	3,685.95	99.87
1~2年	14.07	0.14	16.73	0.21	23.45	0.55	4.67	0.13
2~3年	-	-	-	-	-	-	-	-
3年以上	-	-	-	-	-	-	-	-
<b>合计</b>	<b>10,318.14</b>	<b>100.00</b>	<b>7,874.51</b>	<b>100.00</b>	<b>4,264.91</b>	<b>100.00</b>	<b>3,690.62</b>	<b>100.00</b>

在应收账款账龄方面，截至2011年6月末，账龄一年以内的应收账款占应收账款总额的比重为99.86%。应收账款发生坏账的可能性很小。

在应收账款的管理方面，根据下游企业的特点，公司按照客户的行业地位、信誉、历史回款情况和双方业务往来等因素，给予客户不同的信用期；收款责任落实到销售部门，将销售回款率作为考核销售部门、销售人员业绩的重要指标之一。近年来，公司产品供不应求，为公司选择资信优良的客户奠定了基础。公司客户主要为国内著名品牌挖掘机生产厂商及各重型装备行业的知名企业，与公司有长期良好的合作关系，资金实力雄厚，商业信誉良好。

## ③2011年6月末应收账款余额前5名情况

单位名称	金额(万元)	账龄	占应收账款总额比例(%)
柳州柳工挖掘机有限公司	3,138.87	1年以内	30.42
广西玉柴重工有限公司	1,590.74	1年以内	15.42
柳工常州挖掘机有限公司	1,079.40	1年以内	10.46
玉柴重工(常州)有限公司	994.12	1年以内	9.64
力士德工程机械股份有限公司	565.73	1年以内	5.48
<b>合计</b>	<b>7,368.86</b>		<b>71.42</b>

2011年6月末，公司应收账款前5名客户余额合计占公司应收账款总额的71.42%，该5名客户均为挖掘机行业的知名企业，应收账款账龄均在1年以内。

## ④应收账款其他情况说明

截至 2011 年 6 月末，本公司应收账款余额中无应收持本公司 5%（含 5%）以上表决权股份的股东单位的款项，无应收其他关联方款项。

#### （4）预付款项

##### ①报告期内预付款项余额如下：

单位：万元

项目	2011-6-30	2010-12-31	2009-12-31	2008-12-31
预付款项	17,595.91	14,684.91	7,658.72	1,280.47

截至 2008 年末、2009 年末、2010 年末、2011 年 6 月末，公司的预付款项分别是 1,280.47 万元、7,658.72 万元、14,684.91 万元、17,595.91 万元，占流动资产的比重分别为 9.49%、30.94%、32.20%、32.08%。

2009 年末预付款项较 2008 年末增加了 6,378.25 万元，增长了 498.12%，主要系预付土地款 5,000 万元，以及生产规模扩大，预付的原材料款相应增加；2010 年末较 2009 年末增加 7,026.19 万元，增长了 91.74%，主要原因是预付的年产 20 万只挖掘机专用高压油缸项目工程款、设备款增加，以及生产规模扩大，预付的原材料款相应增加。2011 年 6 月末较 2010 年末增加 2,911.00 万元，增长了 19.82%，主要系公司生产规模扩大，预付的原材料款、设备款相应增加。

##### ②2011 年 6 月末预付款项前 5 名情况

单位名称	金额（万元）	占预付款项总额的比例（%）	本公司与预付单位的关系	账龄
上海信士实业发展有限公司	3,327.19	18.91	材料供应商	1 年以内
中国江苏国际经济技术合作公司	2,628.06	14.93	工程承包商	1 年以内
江苏沙钢集团淮钢特钢股份有限公司	2,351.91	13.37	材料供应商	1 年以内
天津钢管集团股份有限公司	2,053.30	11.67	材料供应商	1 年以内
丰田通商（上海）有限公司	630.66	3.58	设备供应商	1 年以内
<b>合 计</b>	<b>10,991.12</b>	<b>62.46</b>		

#### （5）其他应收款

##### ①报告期内公司其他应收款账面净额如下：

单位：万元

项目	2011-6-30	2010-12-31	2009-12-31	2008-12-31
其他应收款	205.55	114.79	123.63	1,965.66

2008 年末、2009 年末、2010 年末、2011 年 6 月末公司的其他应收款账面净额分别是 1,965.66 万元、123.63 万元、114.79 万元、205.55 万元。占流动资产的比重分别为 14.58%、0.50%、0.25%、0.37%。

2008 年末的其他应收款金额较大，主要是公司存在部分资金往来款。2009 年末其他应收款 123.63 万元，主要为生产经营中的付出保证金以及员工备用金。2010 年末其他应收款 114.79 万元，其中包括上市费用、生产经营中的付出保证金和员工备用金，2011 年末的其他应收款 205.55 万元，主要为上市费用以及员工备用金。

### ②关于 2008 年其他应收款情况的说明

2008 年其他应收款中大额应收款项主要是应收非关联方扬州市刊江黄珏布鞋有限公司资金往来款 1000 万元，非关联方无锡市浪旺建材贸易有限公司浪旺分公司资金往来款 300 万元；应收关联方无锡气动资金往来款 527.38 万元，应收关联方江苏威士的资金往来款 130 万元（与关联方的资金往来具体请参见“第七节 同业竞争与关联交易”之“三、关联交易（二）偶发性关联交易”）。

公司与上述企业的资金往来款项均已经在 2009 年收回，2010 年以来未与其他企业发生新的资金往来。截至本招股说明书签署日，本公司已经建立严格的资金管理制度和《防范控股股东及关联方占用公司资金管理制度》，不存在资金被控股股东、实际控制人及其控制的其他企业以借款、代偿债务、代垫款项其他方式占用公司资金的情况。

### ③2011 年末其他应收款余额中前五名情况

单位及人员名称	金 额（万元）	账 龄	占其他应收款 总额比例（%）
上市费用	137.60	1 年以内	63.47
杨桂林	5.20	1 年以内	2.40
丁方利	4.70	1 年以内	2.17
陈鸿逸	2.40	1 年以内	1.11
张隆富	2.20	1 年以内	1.01

合 计	152.10		70.16
-----	--------	--	-------

上市费用为支付给保荐机构、会计师事务所、律师事务所等 IPO 中介机构的相  
关费用。应收杨桂林、丁方利、陈鸿逸、张隆富款项均为员工备用金。

### (5) 存货

#### ①报告期内公司存货构成情况如下：

存货种类	2011-6-30		2010-12-31		2009-12-31		2008-12-31	
	金额 (万元)	比例 (%)	金额 (万元)	比例 (%)	金额 (万元)	比例 (%)	金额 (万元)	比例 (%)
原材料	9,216.40	84.93	4,426.63	65.06	1,833.89	64.09	2,489.68	73.47
库存商品	537.04	4.95	1,410.05	20.72	308.12	10.77	507.59	14.98
在产品	1,098.74	10.12	967.53	14.22	719.47	25.14	391.35	11.55
<b>合计</b>	<b>10,852.18</b>	<b>100.00</b>	<b>6,804.21</b>	<b>100.00</b>	<b>2,861.48</b>	<b>100.00</b>	<b>3,388.62</b>	<b>100.00</b>

其中，公司库存商品的明细类别及金额如下：

产品名称	2011年1-6月		2010年		2009年		2008年	
	数量 (只)	金额 (万元)	数量 (只)	金额 (万元)	数量 (只)	金额 (万元)	数量 (只)	金额 (万元)
<b>挖掘机专用油缸</b>	<b>975</b>	<b>195.49</b>	<b>3,127</b>	<b>713.75</b>	<b>425</b>	<b>103.90</b>	<b>715</b>	<b>170.67</b>
其中：小型挖掘机用油缸	698	99.90	1,737	267.28	193	27.42	334	45.91
中型挖掘机用油缸	234	72.69	1,322	409.95	166	45.42	357	112.42
大型挖掘机用油缸	43	22.90	68	36.52	66	31.06	24	12.34
<b>重型装备用非标准油缸</b>	<b>1,533</b>	<b>341.55</b>	<b>1,243</b>	<b>696.30</b>	<b>645</b>	<b>204.22</b>	<b>1,351</b>	<b>336.92</b>
<b>合计</b>	<b>2,508</b>	<b>537.04</b>	<b>4,370</b>	<b>1,410.05</b>	<b>1,070</b>	<b>308.12</b>	<b>2,066</b>	<b>507.59</b>

2008年末、2009年末、2010年末、2011年6月末，公司的存货分别是 3,388.62 万元、2,861.48 万元、6,804.21 万元、10,852.18 万元，占流动资产的比例分别为 25.13%、11.56%、14.92%、19.78%。

从存货资产的结构上看，原材料占了存货资产的主要部分，各期末原材料在存货资产中的占比分别为 73.47%、64.09%、65.06%、84.93%。随着公司产销规模的迅速扩大，为取得采购的价格优势和规模效应，并保证一定的库存以确保生

产供应，公司单次采购的规模逐步提高，因此各期末原材料库存金额较大，占存货比重较高。

公司的库存商品占比较低，各期末库存商品在存货资产中的占比分别为14.98%、10.77%、20.72%、4.95%。公司的产品一直处于供不应求状态，且公司生产均为按照客户订单生产，产品生产完工后会尽快发运给客户，因此各期末库存商品余额较低。

2009年末公司存货为2,861.48万元，较2008年末降低15.56%，主要是由于公司根据金融危机爆发后各主机厂商订单放缓的实际情况，2008年末适当放缓了生产节奏，期末原材料库存较大所致。

2010年末公司存货为6,804.21万元，比2009年末增加3,942.73万元，增长137.79%，主要系随着生产规模的扩大，原材料、在产品、库存商品增长较大所致：

A、原材料增加较多的主要原因为：随着公司产销规模迅速扩大，在手订单生产计划已排至两个月以上，为取得规模采购的价格优势及降低原材料价格波动对公司在手订单生产成本的影响，公司加大了单次采购的规模；另外，公司产品品种、规格较多，在产能严重不足的情况下，需要根据订单情况频繁排产调线，客观上要求各规格型号原材料均有一定库存。

B、库存商品增加较多的原因为：尚未到提货期的批量定单准备的挖掘机专用油缸数量增加，部分客户定制的重型装备用非标准油缸按其安装进度暂未提货导致库存商品增加。

C、在产品增加较多的主要原因为：随着公司产销规模扩大，规格型号增多，期末在产产品或虽然已完工但尚未完成检验入库的产品增多所致。

2011年6月末公司存货为10,852.18万元，比2010年末增长59.49%，主要原因是产销规模扩大、年产20万只挖掘机专用高压油缸项目中的一条生产线于2011年6月份投产，用于生产储备的原材料增加，以及从上海信士实业发展有限公司批量采购的原材料于2011年6月末集中到货。

## ②存货跌价准备情况

报告期末存货没有发生减值情形，故未计提存货跌价准备。

## 2、非流动资产构成及其变化分析

报告期内公司非流动资产构成情况如下：

项目	2011-6-30		2010-12-31		2009-12-31		2008-12-31	
	金额 (万元)	比例 (%)	金额 (万元)	比例 (%)	金额 (万元)	比例 (%)	金额 (万元)	比例 (%)
固定资产	27,819.52	37.56	12,545.53	25.36	8,430.96	92.08	8,020.93	93.78
在建工程	30,976.61	41.82	12,546.39	25.36	-	-	-	-
工程物资	8,068.27	10.89	17,275.10	34.92	236.33	2.58	-	-
无形资产	7,000.94	9.45	7,055.86	14.26	451.13	4.93	465.73	5.44
递延所得 税资产	211.20	0.28	51.71	0.10	37.33	0.41	66.66	0.78
<b>非流动资 产合计</b>	<b>74,076.54</b>	<b>100.00</b>	<b>49,474.59</b>	<b>100.00</b>	<b>9,155.75</b>	<b>100.00</b>	<b>8,553.32</b>	<b>100.00</b>

2008年末、2009年末公司的主要非流动资产为固定资产。其中2008年末、2009年末固定资产占非流动资产的比重分别为93.78%、92.08%。2010年末、2011年6月末由于公司以自有资金和银行借款预先投入募投项目建设，取得土地使用权、购建厂房和设备支出较大，因此期末在建工程、工程物资、无形资产金额较大。

### (1) 固定资产

报告期内公司固定资产构成情况如下表：

项目	2011-6-30		2010-12-31		2009-12-31		2008-12-31	
	账面价值 (万元)	比例 (%)	账面价值 (万元)	比例 (%)	账面价值 (万元)	比例 (%)	账面价值 (万元)	比例 (%)
房屋及建 筑物	10,529.96	37.85	1,075.77	8.57	1,172.72	13.91	1,101.33	13.73
机器设备	16,199.48	58.23	11,158.08	88.95	7,116.35	84.40	6,813.30	84.94
电子设备	229.29	0.82	160.07	1.28	101.60	1.21	70.78	0.88
运输工具	632.10	2.27	109.68	0.87	16.54	0.20	20.45	0.26
其他设备	228.69	0.83	41.93	0.33	23.75	0.28	15.07	0.19

合计	27,819.52	100.00	12,545.53	100.00	8,430.96	100.00	8,020.93	100.00
----	-----------	--------	-----------	--------	----------	--------	----------	--------

公司固定资产主要包括房屋建筑物和机器设备等,均为保证公司正常生产经营所必需的资产。截至 2011 年 6 月 30 日,房屋建筑物和机器设备账面价值占固定资产的比重为 37.85% 和 58.23%。

2009 年末,固定资产账面价值为 8,430.96 万元,比 2008 年末增加 410.03 万元,增长 5.11%。其中机器设备的账面价值由 2008 年末的 6,813.30 万元增加至 2009 年末的 7,116.35 万元,增长了 4.45%。2009 年公司主要通过技术改造和工艺程序优化提升设备的产能,因此设备增加金额不大。

2010 年末固定资产账面价值为 12,545.53 万元,比 2009 年末增加 4,114.57 万元,增长了 48.80%,主要是公司为了解决产能严重不足的突出矛盾,购置了较多的机器设备,机器设备的账面价值由 2009 年末的 7,116.35 万元增加至 2010 年末的 11,158.08 万元,增长了 56.80%。2011 年 6 月末,固定资产账面价值为 27,819.52 万元,比 2010 年末增加了 15,273.99 万元,增长了 121.75%,主要是年产 20 万只挖掘机专用高压油缸项目厂房及部分设备达到预定使用状态转入固定资产。

## (2) 在建工程

项目	2011-6-30	2010-12-31	2009-12-31	2008-12-31
	金额(万元)	金额(万元)	金额(万元)	金额(万元)
在建工程	30,976.61	12,546.39	-	-

公司 2008 年末、2009 年末在建工程金额为零,2010 年末在建工程金额达到 12,546.39 万元,2011 年 6 月末达到 30,976.61 万元,主要原因是公司以自有资金和银行借款先期投入募投项目,截至 2011 年 6 月末,在建工程的构成情况如下:

序号	项目	账面价值(万元)	比例(%)
1	年产 20 万只挖掘机专用高压油缸项目	18,783.99	60.64
2	年产 5 万只重型装备用非标准油缸项目	11,350.92	36.64
3	液压技术研发中心项目	841.70	2.72
	合计	30,976.61	100.00

在建工程 2011 年 6 月末比 2010 年末增长 146.90%;主要原因是本公司年产

20万只挖掘机专用高压油缸项目、年产5万只重型装备用非标准油缸项目处于建设期，液压技术研发中心项目也已经开工建设，工程投入较大。

公司正在建设的厂房已经合法取得国有土地使用权证、建设用地规划许可证、建设工程规划许可证、建设工程施工许可证。

### (3) 工程物资

报告期内，工程物资的构成情况如下：

项目	2011-6-30		2010-12-31		2009-12-31		2008-12-31	
	账面价值 (万元)	比例 (%)	账面价值 (万元)	比例 (%)	账面价值 (万元)	比例 (%)	账面价值 (万元)	比例 (%)
专用设备	5,619.06	69.64	16,819.72	97.36	236.33	100.00	-	-
专用材料	2,449.21	30.36	455.38	2.64	-	-	-	-
合计	<b>8,068.27</b>	<b>100.00</b>	<b>17,275.10</b>	<b>100.00</b>	<b>236.33</b>	<b>100.00</b>	-	-

工程物资主要是专用材料和专用设备，2011年6月末比2010年末下降53.30%，主要原因是本公司工程物资中为年产20万只挖掘机专用高压油缸项目采购的专用设备投入安装领用。

2010年末较2009年末增加17,038.77万元，主要原因是本公司为年产20万只挖掘机专用油缸项目采购的专用设备及专用材料金额较大。

### (4) 无形资产

报告期内，公司无形资产的构成情况如下：

项目	2011-6-30		2010-12-31		2009-12-31		2008-12-31	
	账面价值 (万元)	比例 (%)	账面价值 (万元)	比例 (%)	账面价值 (万元)	比例 (%)	账面价值 (万元)	比例 (%)
土地使用权	6,971.66	99.58	7,042.61	99.81	432.58	95.89	441.88	94.88
计算机软件	29.28	0.42	13.25	0.19	18.55	4.11	23.85	5.12
合计	<b>7,000.94</b>	<b>100.00</b>	<b>7,055.86</b>	<b>100.00</b>	<b>451.13</b>	<b>100.00</b>	<b>465.73</b>	<b>100.00</b>

2008年末、2009年末、2010年末、2011年6月末公司无形资产分别为465.73万元、451.13万元、7,055.86万元、7,000.94万元，为土地使用权、计算机软件。

2010年末,公司无形资产为7,055.86万元,较2009年末增加6,604.73万元,主要是新增工程建设项目购买土地使用权。2010年末公司土地使用权的具体情况请参见“第六节 业务和技术”之“五、发行人的主要固定资产与无形资产”。

### (5) 递延所得税资产

报告期内,公司递延所得税资产的构成情况如下:

项目	2011-6-30		2010-12-31		2009-12-31		2008-12-31	
	金额 (万元)	比例 (%)	金额 (万元)	比例 (%)	金额 (万元)	比例 (%)	金额 (万元)	比例 (%)
递延收益 形成	132.02	62.51	-	-	-	-	-	-
坏账准备 形成	79.18	37.49	50.22	97.12	28.10	75.28	53.86	80.80
开办费形 成	-	-	1.49	2.88	9.23	24.72	12.80	19.20
<b>合计</b>	<b>211.20</b>	<b>100.00</b>	<b>51.71</b>	<b>100.00</b>	<b>37.33</b>	<b>100.00</b>	<b>66.66</b>	<b>100.00</b>

递延所得税资产2011年6月末比2010年末增长308.46%,主要是确认递延收益形成的递延所得税资产金额较大。

递延所得税资产2009年末比2008年末下降43.99%,主要原因是坏账准备余额下降,计提的递延所得税资产相应下降。递延所得税资产2010年末比2009年末增长38.50%,主要原因是坏账准备余额增加,计提的递延所得税资产相应增加。

### 3、资产减值准备

#### (1) 资产减值准备计提情况

公司按照稳健性原则计提应收账款及其他应收款的坏账准备,除此之外,公司不存在资产减值情形,未计提资产减值准备。

#### (2) 坏账准备计提情况

公司应收款项坏账准备的计提政策为:对于单项金额重大的应收款项,单独进行减值测试,有客观证据表明其发生减值的,根据其未来现金流量现值低于其账面价值的差额,确认减值损失,计提坏账准备。对单项金额重大单独测试未发

生减值的应收款项汇同单项金额不重大的应收款项，以账龄作为信用风险特征组合。按组合计提坏账准备的计提方法：账龄分析法。根据以前年度按账龄划分的各段应收款项实际损失率作为基础，结合现时情况确定本年各账龄段应收款项组合计提坏账准备的比例，据此计算本年应计提的坏账准备。对单项金额不重大但个别信用风险特征明显不同，已有客观证据表明其发生了减值的应收款项，按账龄分析法计提的坏账准备不能反映实际情况，单独进行减值测试，根据其未来现金流量现值低于其账面价值的差额，确认减值损失，并据此计提相应的坏账准备。

截至 2011 年 6 月末，公司应收账款坏账准备计提情况如下：

账 龄	2011.06.30			
	账面余额 (万元)	比例 (%)	坏账准备 (万元)	账面价值 (万元)
1 年以内	10,304.07	99.86	515.20	9,788.86
1-2 年	14.07	0.14	1.41	12.67
2-3 年	-	-	-	-
3-4 年	-	-	-	-
4-5 年	-	-	-	-
5 年以上	-	-	-	-
<b>合 计</b>	<b>10,318.14</b>	<b>100.00</b>	<b>516.61</b>	<b>9,801.53</b>

截至 2011 年 6 月末，公司其他应收款坏账准备计提情况如下：

账龄	2011.06.30			
	账面余额 (万元)	比例 (%)	坏账准备 (万元)	账面价值 (万元)
1 年以内	208.89	96.36	10.44	198.45
1-2 年	7.89	3.64	0.79	7.10
2-3 年	-	-	-	-
3-4 年	-	-	-	-
4-5 年	-	-	-	-
5 年以上	-	-	-	-

<b>合 计</b>	<b>216.78</b>	<b>100</b>	<b>11.23</b>	<b>205.55</b>
------------	---------------	------------	--------------	---------------

### (3) 存货跌价准备

报告期末公司对原材料、在产品、库存商品未计提存货跌价准备，主要原因为：

①公司按订单进行设计、生产和销售，库存产成品均对应销售合同，且销售定价时已经考虑了成本因素，产品毛利率水平较高，市场变化不会对已经签订的合同产品售价产生影响；公司原材料库龄较短，库存原材料均为产品生产所必需，在制品均为按照订单生产，预计以其所生产的产成品的估计售价减去至完工时估计将要发生的成本、估计销售费用和相关税费后的的可变现净值高于原材料、在制品的账面价值。

②公司生产周期较短，产品供不应求，库存时间较短，存货周转率较快。

③公司重视存货的质量及仓储管理，对库存能及时发现异常并采取相应措施，避免产生存货积压，期末库存中无残次冷背情况导致的减值。

综上所述，公司的资产质量良好，资产结构合理。公司制定了稳健的会计政策，主要资产的减值准备计提合理。

## (二) 公司负债结构及偿债能力分析

### 1、负债结构分析

公司报告期内的负债构成及变动情况如下：

项目	2011-6-30		2010-12-31		2009-12-31		2008-12-31	
	金额 (万元)	比例 (%)	金额 (万元)	比例 (%)	金额 (万元)	比例 (%)	金额 (万元)	比例 (%)
流动负债	29,888.46	49.24	22,728.85	53.77	7,487.29	100.00	4,567.80	100.00
非流动负债	30,814.52	50.76	19,543.75	46.23	-	-	-	-
<b>合计</b>	<b>60,702.98</b>	<b>100.00</b>	<b>42,272.60</b>	<b>100.00</b>	<b>7,487.29</b>	<b>100.00</b>	<b>4,567.80</b>	<b>100.00</b>

2008年末、2009年末、2010年末、2011年6月末公司的负债分别为4,567.80万元、7,487.29万元、42,272.60万元、60,702.98万元。2008年末、2009年末公

公司的负债均为流动负债。2010 年开始，随着公司对募投项目开工建设，增加了部分长期借款，2010 年末流动负债占负债总额的 53.77%，非流动负债占 46.23%，2011 年 6 月末流动负债占负债总额的 49.24%，非流动负债占 50.76%。

2009 年末负债总额较 2008 年末增加了 2,919.49 万元，增长 63.91%，主要是随着公司经营规模扩大导致应付账款、预收款项、应付职工薪酬、应交税费增加。

2010 年末负债总额较 2009 年末增加 34,785.31 万元，增长 464.59%，主要原因为随着公司经营规模扩大而导致的短期借款、应付票据、应付账款、预收款项的增加以及因募投项目建设借入长期借款导致期末长期借款余额较大。

2011 年 6 月末负债总额较 2010 年末增加 18,430.38 万元，增长 43.60%，主要是短期借款、应交税费的增加以及借入长期借款的增加。

## 2、流动负债的构成及变化

项目	2011-6-30		2010-12-31		2009-12-31		2008-12-31	
	金额 (万元)	比例 (%)	金额 (万元)	比例 (%)	金额 (万元)	比例 (%)	金额 (万元)	比例 (%)
短期借款	9,000.00	30.11	5,000.00	22.00	-	-	600.00	13.14
应付票据	3,600.00	12.04	3,500.00	15.40	-	-	-	-
应付账款	8,824.23	29.52	9,774.86	43.01	3,468.25	46.33	1,582.97	34.66
预收款项	6,445.84	21.57	5,574.71	24.53	1,870.53	24.98	816.90	17.88
应付职工薪酬	812.14	2.72	628.39	2.76	862.54	11.52	369.20	8.08
应交税费	1,100.07	3.68	-1,813.87	-7.99	1,043.99	13.94	352.85	7.72
应付利息	45.56	0.16	24.08	0.11	-	-	-	-
其他应付款	60.61	0.20	40.68	0.18	241.98	3.23	845.88	18.52
<b>流动负债合计</b>	<b>29,888.45</b>	<b>100.00</b>	<b>22,728.85</b>	<b>100.00</b>	<b>7,487.29</b>	<b>100.00</b>	<b>4,567.80</b>	<b>100.00</b>

报告期内，随着生产经营规模的扩大，公司年末流动负债总额逐年增加。

### (1) 短期借款

2008 年末、2009 年末、2010 年末、2011 年 6 月末，公司的短期借款余额分别为 600.00 万元、0 万元、5,000.00 万元、9,000.00 万元，占同期流动负债总额比例分别是 13.14%、0%、22.00%、30.11%。

2009 年末短期借款余额为 0，主要原因是 2008 年末短期借款已于 2009 年度到期归还。短期借款 2010 年末、2011 年 6 月末余额较大，主要原因是产销规模扩大，流动资金需求增加以及新增工程建设项目投入较大，公司增加部分银行借款补充流动资金。

## (2) 应付票据

①报告期内，公司应付票据余额如下：

单位：万元

票据种类	2011-6-30	2010-12-31	2009-12-31	2008-12-31
银行承兑汇票	3,600.00	3,500.00	-	-
<b>合计</b>	<b>3,600.00</b>	<b>3,500.00</b>	-	-

公司 2008 年末、2009 年末应付票据余额为 0，2010 年末应付票据余额为 3,500 万元，占流动负债总额的 15.40%。2011 年 6 月末应付票据余额为 3,600 万元，占流动负债总额的 12.04%。

2010 年末、2011 年 6 月末应付票据金额较大，主要原因是产销规模扩大，为有效利用银行信用，缓解资金压力，公司逐步与部分供应商采用票据结算。

②应付票据 2011 年 6 月末余额中无应付持本公司 5%（含 5%）以上表决权股份的股东单位的票据，无应付其他关联方票据。

③截至 2011 年 6 月末，公司已开具尚未到期的银行承兑汇票明细如下：

承兑银行	票据金额(万元)	占比(%)	到期日区间
中国建设银行武进支行	1,000.00	27.78	2011.05.30—2011.08.30
中国建设银行武进支行	1,000.00	27.78	2011.05.30—2011.08.30
中国建设银行武进支行	600.00	16.67	2011.04.27—2011.07.27
中国建设银行武进支行	500.00	13.89	2011.04.27—2011.07.27
中国建设银行武进支行	500.00	13.89	2011.04.27—2011.07.27
<b>合 计</b>	<b>3,600.00</b>	<b>100.00</b>	

公司应付票据的开立，均具有真实的交易关系和债权债务关系，符合票据法的相关规定。

## (3) 应付账款

①报告期内公司应付账款余额如下：

单位：万元

项目	2011-6-30	2010-12-31	2009-12-31	2008-12-31
应付账款	8,824.23	9,774.86	3,468.25	1,582.97

2008 年末、2009 年末、2010 年末、2011 年 6 月末，公司的应付账款分别为 1,582.97 万元、3,468.25 万元、9,774.86 万元、8,824.23 万元。应付账款占流动负债的比例较高，分别为 34.66%、46.33%、43.01%、29.52%。

应付账款 2009 年末比 2008 年末增长 119.10%，主要原因是生产规模扩大，原材料采购增长，应付账款相应增长。应付账款 2010 年末比 2009 年末增长 181.84%，主要原因是生产规模扩大，原材料采购增长，以及年产 20 万只挖掘机专用高压油缸项目设备采购增长，应付账款相应增长。

## ②应付账款账龄情况

报告期内公司应付账款的账龄结构列示如下：

项目	2011-6-30		2010-12-31		2009-12-31		2008-12-31	
	金额 (万元)	比例 (%)	金额 (万元)	比例 (%)	金额 (万元)	比例 (%)	金额 (万元)	比例 (%)
1 年以内	8,824.23	100.00	9,757.91	99.83	3,336.87	96.21	1,582.97	100.00
1~2 年	-	-	16.95	0.17	131.38	3.79	-	-
2~3 年	-	-	-	-	-	-	-	-
3 年以上	-	-	-	-	-	-	-	-
<b>合计</b>	<b>8,824.23</b>	<b>100.00</b>	<b>9,774.86</b>	<b>100.00</b>	<b>3,468.25</b>	<b>100.00</b>	<b>1,582.97</b>	<b>100.00</b>

截至 2011 年 6 月末，账龄一年以内的应付账款占应付账款总额的比重为 100%。

应付账款 2011 年 6 月末余额中无应付持本公司 5%（含 5%）以上表决权股份的股东单位的款项。

## （4）预收款项

2008 年末、2009 年末、2010 年末、2011 年 6 月末公司的预收款项分别为 816.90 万元、1,870.53 万元、5,574.71 万元、6,445.84 万元。2009 年末较 2008 年末增长了 128.98%，2010 年末较 2009 年末增长了 198.03%，2011 年 6 月末较

2010 年末增长了 15.63%。

2009 年末预收款项比 2008 年末增长 128.98%，主要原因是销售量增长，对中小客户多采取先收款后发货的销售政策，预收货款相应增加。预收款项 2010 年末比 2009 年末增长 198.03%，主要原因是本公司挖掘机油缸产品供不应求，对新增客户订单较多采取先收款后发货的销售政策，且公司产能紧张，产品生产速度不能满足新增订单的需要，期末未执行完毕但已预收货款的订单大幅增长。

2011 年 6 月末预收款项余额中无预收持本公司 5%（含 5%）以上表决权股份的股东单位的款项，无预收其他关联方款项。

#### （5）应付职工薪酬

公司应付职工薪酬主要为报告期应付工资、奖金、津贴和补助、职工福利费、社会保险费、住房公积金、工会经费、职工教育经费等。2008 年末、2009 年末、2010 年末、2011 年 6 月末，公司的应付职工薪酬分别是 369.20 万元、862.54 万元、628.39 万元、812.14 万元。

2009 年末应付职工薪酬较 2008 年末增长了 133.62%，主要原因是生产规模扩大，尚未支付的 2009 年下半年奖金大幅增长，以及职工人数和人均工资增加，计提的职工工资相应增加。

2010 年末应付职工薪酬较 2009 年末下降 27.15%，主要原因是本公司 2010 年按月发放了部分奖金，应付奖金余额相应下降。

2011 年 6 月末应付职工薪酬较 2010 年末增长了 29.24%，主要系随着员工人数的增加，计提的应付员工工资、奖金增加。

#### （6）应交税费

公司的应交税费主要包括已计提未缴纳的各项税费。

2008 年末的应交税费余额为 352.85 万元，主要是应交增值税 343.05 万元

2009 年末应交税费余额为 1,043.99 万元，主要是应交企业所得税 672.19 万元，应交增值税 358.73 万元。2009 年末应交税费较 2008 年末增长了 195.87%，主要系公司从 2007 年开始执行外商投资企业“两免三减半”政策，2007 年、2008 年免征企业所得税，自 2009 年起进入减半征收期，应交的企业所得税相应增加。

2010 年末应交税费为-1,813.87 万元，主要是应交所得税 720.71 万元、应交增值税-2,563.68 万元。应交税费 2010 年末比 2009 年末大幅下降，主要原因是本

公司 2010 年末购进机器设备产生的可抵扣进项税金额较大，期末应交增值税为 -2,563.68 万元。

2011 年 6 月末应交税费为 1,100.07 万元，主要是应交所得税 1,428.62 万元，应交增值税-375.51 万元。应交税费 2011 年 6 月末比 2010 年末大幅增长，主要原因是本公司盈利能力大幅上升，按季度计提的企业所得税相应增长以及增值税中尚未抵扣的进项税金额大幅下降。

### (7) 应付利息

2011 年 6 月末应付利息余额为 45.56 万元，为预提的贷款利息。其中，分期付息到期还本的长期借款利息为 34.15 万元，短期借款利息为 11.41 万元。

### (8) 其他应付款

2008 年末、2009 年末、2010 年末、2011 年 6 月末，公司的其他应付款分别是 845.88 万元、241.98 万元、40.68 万元、60.61 万元。

2008 年末其他应付款余额 845.88 万元，主要是关联方朱华良对公司借款 600 万元，以及无锡气动代公司缴纳部分员工社保款 74.25 万元。

2009 年末其他应付款主要是无锡气动代本公司缴纳部分员工社保款 170.56 万元，具体请参见“第五节 发行人基本情况”之“十、发行人员工及其社会保障情况”之“（二）执行社会保障制度情况”。2009 年末其他应付款余额比 2008 年末下降 71.39%，主要原因是公司偿还了朱华良对本公司的借款；

2010 年末其他应付款余额比 2009 年末下降 83.19%、主要原因是公司偿还了无锡气动代本公司缴纳的员工社保款。

2011 年 6 月末其他应付款主要是英邦（香港）有限公司支付的设备质量保证金 35.84 万元以及大连天已国际物流代理有限公司支付的钢材运输保证金 20.00 万元。

## 3、非流动负债构成

项目	2011-6-30		2010-12-31		2009-12-31		2008-12-31	
	金额 (万元)	比例 (%)	金额 (万元)	比例 (%)	金额 (万元)	比例 (%)	金额 (万元)	比例 (%)
长期借款	26,206.37	85.05	15,815.75	80.92	-	-	-	-
其他非流	4,608.15	14.95	3,728.00	19.08	-	-	-	-

动负债								
非流动负 债合计	30,814.52	100.00	19,543.75	100.00	-	-	-	-

### (1) 长期借款

长期借款 2011 年 6 月末比 2010 年末增长 65.70%，2010 年末长期借款比 2009 年末大幅增长，主要原因是新增工程建设项目投入较大，公司相应增加专项借款。

2011 年 6 月末长期借款余额中无逾期未偿还的借款。

### (2) 其他非流动负债

2011 年 6 月末其他非流动负债为 4,608.15 万元，主要是政府拨付的产业转型升级扶持资金、重大投资项目设备补助、以及科研项目经费，具体情况如下：

资金拨付单位	金额（万元）	批文
江苏省武进高新技术 产业开发区管理委员 会财政分局	880.15	常州市财政局、常州市经济和信息化委员会《关于下达 2010 年常州市五大产业发展专项资金（重大投资项目设备补助）的通知》（常财工贸[2011]17 号）
江苏省武进高新技术 产业开发区管理委员 会财政分局	3,708.00	常州市武进区财政局、常州市武进区经济和信息化局下发的《关于下达晶品光电（常州）有限公司等企业产业转型升级扶持资金的通知》（武财工贸[2010]15 号）
常州市武进区财政局	20.00	常州市科学技术局、常州市财政局《关于下达 2010 年常州市第二十八批科技计划（工业科技攻关计划）项目的通知》（常科发[2010]138 号、常财工贸[2010]34 号）
<b>合计</b>	<b>4,608.15</b>	

## 4、公司偿债能力分析

公司主要偿债指标如下表所示：

财务指标	2011 年 1-6 月	2010 年	2009 年	2008 年
流动比率	1.84	2.01	3.31	2.95
速动比率	1.47	1.71	2.92	2.21

利息保障倍数	27.76	157.42	298.76	98.48
资产负债率 (%)	47.08	44.46	22.08	20.73

2008年末、2009年末、2010年末、2011年6月末，公司的短期偿债能力指标、长期偿债能力指标保持在较高水平，公司的流动性风险较低。

2008年、2009年公司主要通过经营性负债以及股东投入满足资金需求，银行借款相对较少，因此资产负债率较低。2010年下半年开始为了缓解日益增大的产能压力，公司大力购置先进机器设备以及进行新厂房的建设，自有资金无法满足规模扩张的需要。为此公司积极利用银行融资，2010年末银行短期借款余额已经达到5,000.00万元，长期借款余额达到15,815.75万元。同时随着公司销售收入的快速增长，根据销售合同约定预收款项余额较大，达到5,574.71万元，应付账款余额增幅较大，期末达到9,774.86万元。上述原因导致2010年末公司流动比率、速动比率、利息保障倍数降低，资产负债率提高。

2011年1-6月，公司利用自有资金及银行贷款进行募投项目建设，2011年6月末公司流动负债较2010年末增长31.50%，其中银行短期借款余额达到9,000.00万元，预收款项达到6,445.84万元，应付账款达到8,824.23万元，另外长期借款余额达到26,206.37万元，导致公司流动比率、速动比率较2010年末降低，资产负债率较2010年末有所提高。

2011年1-6月公司银行融资规模加大，短期借款和长期借款的大幅增加使2011年1-6月利息费用（含资本化利息）达到849.47万元，远高于2010年同期水平，导致利息保障倍数降低。

从公司的偿债能力指标上看：

- （1）公司各项偿债能力指标良好，具有较强的偿债能力；
- （2）公司流动比率和速动比率较高，短期偿债能力较强，能够保障公司生产经营的正常进行和偿还到期的短期债务；
- （3）公司主营业务盈利能力较强，利息保障倍数较高，发生不能按期支付银行借款利息的可能性很小。

如果本次发行成功，公司的资产规模、净资产规模将出现较大幅度的增长，公司的偿债能力将得到进一步的增强。

综上所述，公司经营情况良好，资产和负债结构合理，具有较强的债务偿还能力，为了进一步提高偿债能力和降低财务风险，公司除了加强内部控制，严格资金管理外，目前计划公开发行股票筹集资金，满足公司日益增长的资金需求，促进公司的快速发展。

### （三）资产周转能力分析

#### 1、报告期内，公司的资产周转情况的各项指标如下：

项目	2011年1-6月	2010年	2009年	2008年
应收账款周转率	7.52	14.17	11.01	10.54
存货周转率	4.13	9.76	7.79	8.24
总资产周转率	0.58	1.27	1.49	1.88

2009年公司总资产周转率比2008年略有降低，系2009年资产总额增长速度高于营业收入增长速度；2010年资产总额大幅提高，比2009年增长180.41%，高于营业收入的增长速度，导致2010年总资产周转率进一步降低。

#### 2、与装备制造业关键零配件上市公司资产周转能力的比较

鉴于目前无专业生产高压油缸的同行业上市公司，因此选择部分装备制造业关键零配件上市公司进行比较，2010年公司和所选公司相比情况如下表所示：

项目	应收账款周转率	存货周转率	总资产周转率
远东传动	6.00	7.94	0.76
天马股份	4.37	1.37	0.58
东力传动	3.07	3.03	0.48
平均	4.48	4.11	0.61
本公司	14.17	9.76	1.27

总体而言，公司应收账款周转率、存货周转率、总资产周转率均好于所选上市公司平均水平。2010年公司的应收账款周转率为14.17，高于所选上市公司的应收账款周转率平均值4.48；存货周转率为9.76，高于所选上市公司存货周转率平均值4.11；总资产周转率为1.27，高于所选上市公司总资产周转率平均值0.61。

（1）应收账款周转率较高与公司的销售信用政策有关：对于中小客户，根据具体情况预收30%货款或者款到发货；对于重点、优质客户，视情况给予1

至 2 个月的信用期。由于公司的产品供不应求，且客户主要为行业内的知名企业，信用良好，均能在信用期内支付货款，因此公司的销售回款速度较快。

(2) 存货周转率较高的原因：公司具有良好的存货管理能力，实行以销定产、以产定购的经营模式，在公司主营业务收入大幅度提高的情况下，库存商品和存货余额保持在一个合理的水平。

公司管理层认为，报告期内公司资产管理能力较强，有利于保证公司盈利的稳定增长和资金使用效率的提高。

### 三、现金流量分析

#### (一) 报告期内现金流量情况

报告期内，公司现金流量情况如下：

单位：万元

项目	2011 年 1-6 月	2010 年	2009 年	2008 年
经营活动产生的现金流量净额	14,914.64	20,750.24	12,591.90	5,632.36
投资活动产生的现金流量净额	-25,644.59	-39,426.79	-5,600.11	-6,365.91
筹资活动产生的现金流量净额	8,568.17	23,556.22	-3,204.70	1,874.56
净利润	20,426.20	22,872.54	11,547.39	9,410.75
经营活动现金流量净额与净利润比率	0.73	0.91	1.09	0.60

#### 1、经营活动产生的现金流量净额

2008 年、2009 年、2010 年、2011 年 1-6 月，公司经营活动产生的现金流量净额分别为 5,632.36 万元、12,591.90 万元、20,750.24 万元、14,914.64 万元，同比增长较快，主要原因为公司营业收入的快速增长而带来的经营活动现金净流入

增加。报告期内，公司经营活动现金流量净额随着净利润的增长而持续增加，经营活动现金流量净额与净利润比率分别为 0.60、1.09、0.91、0.73，显示公司收益产生现金能力较高，收益质量较好。

2008 年、2009 年、2010 年、2011 年 1-6 月经营活动产生的现金流入中，主要为销售商品、提供劳务收到的现金，分别为 32,565.25 万元、45,699.92 万元、93,925.92 万元、72,172.00 万元。销售商品、提供劳务收到的现金 2009 年较 2008 年增长 40.33%，2010 年较 2009 年增长 105.53%，2011 年 1-6 月较 2010 年同期增长 83.98%，与同期主营业务收入增长幅度基本一致。

### (1) 销售商品、提供劳务收到的现金与营业收入比率

项目	2011 年 1-6 月	2010 年	2009 年	2008 年
销售商品、提供劳务收到的现金（万元）	72,172.00	93,925.92	45,699.92	32,565.25
营业收入（万元）	64,965.20	81,699.92	41,599.48	29,561.85
营业收入收现比	<b>1.11</b>	<b>1.15</b>	<b>1.10</b>	<b>1.10</b>

2008 年、2009 年、2010 年、2011 年 1-6 月公司营业收入收现比分别是 1.10、1.10、1.15、1.11。公司严格控制客户的赊销，坚持稳健的销售信用政策，注意货款的回笼，因此营业收入收现比保持在较高水平。

### (2) 经营活动现金流出情况

报告期，经营活动产生的现金流入，主要为购买商品、接受劳务收到的现金，分别为 22,072.91 万元、26,657.63 万元、60,714.52 万元、51,437.82 万元。2009 年公司购买商品、接受劳务支付的现金较 2008 年增长 20.77%，2010 年较 2009 年增长 127.76%，2011 年 1-6 月较 2010 年同期增长 75.03%，是公司业务规模扩大所致。

## 2、投资活动产生的现金流量净额

2008 年、2009 年、2010 年、2011 年 1-6 月公司投资活动产生的现金流量净额分别为-6,365.91 万元、-5,600.11 万元、-39,426.79 万元、-25,644.59 万元。报告期内，公司投资活动产生的现金流量净额均为负数，主要系公司目前处于扩张期，为扩大产能和经营规模，提升竞争实力，购置生产设备、购建厂房、土地使用权的现金支出增加所致。

### 3、筹资活动产生的现金流量净额

2008年、2009年、2010年、2011年1-6月，公司筹资活动产生的现金流量净额分别为1,874.56万元、-3,204.70万元、23,556.22万元、8,568.17万元。

2008年筹资活动产生的现金流量净额为1,874.56万元，主要系公司2008年吸收股东投资收到投资资金1,605.48万元。2009年筹资活动产生的现金流量净额为-3,204.70万元，主要系公司分配股利和偿还短期借款所致。2010年筹资活动产生的现金流量净额为23,556.22万元，其中，筹资活动流入30,928.26万元，主要系公司2010年吸收投资收到投资资金9,912.52万元以及取得银行借款21,015.74万元；筹资活动现金流出7,372.05万元，主要系公司分配股利及偿还短期借款。2011年1-6月公司筹资活动产生的现金流量净额为8,568.17万元，其中筹资活动流入16,390.63万元，均为银行借款；筹资活动现金流出7,822.46万元，主要为偿还银行借款支付的现金2,000.00万元，支付股利5000万元及利息762.86万元。

#### (二) 重大资本性支出情况

##### 1、报告期内的重大资本性支出情况

2008年、2009年、2010年、2011年1-6月，随着公司生产经营规模的扩大，购建固定资产、无形资产和其他长期资产支付的现金分别为6,377.81万元、5,639.22万元、39,476.20万元、25,713.35万元。2010年和2011年1-6月支出金额较大，主要系公司挖掘机专用油缸供不应求，购置专用设备提高产能，以及公司运用自有资金和银行贷款资金对年产20万只挖掘机专用油缸项目进行了先期投入，致使购置土地、厂房建造、购置设备款现金支出较大。

##### 2、未来可预见的重大资本性支出计划

未来两年，公司拟投资以下项目：

###### (1) 募投资金建设项目

序号	项目名称	投资金额 (万元)
1	年产20万只挖掘机专用高压油缸项目	67,130.00
2	年产5万只重型装备用非标准油缸项目	27,456.21
3	液压技术研发中心项目	7,893.40

	合计	102,479.61
--	----	------------

上述项目资金的使用不仅有利于提高公司的营运发展能力,继续发挥本公司主营业务的优势,不断扩大公司产能、加快技术进步,提高本公司竞争力,同时也有利于本公司积极开拓市场,为本公司实现战略目标奠定基础。

## (2) 自筹资金建设项目

为保证公司高压油缸生产所需球铁铸件原材料质量,提高铸件原材料的自给保障能力,公司计划投资建设年产 25,000 吨球铁铸件项目,投资金额 27,000 万元。

## 四、财务状况和盈利能力未来趋势分析

### (一) 主要财务优势和困难

#### 1、财务优势

依据公司报告期内的财务状况、经营成果与现金流量情况,公司的主要财务优势如下:

#### (1) 主营业务突出, 盈利能力较强

报告期内,公司的主业一直是挖掘机专用油缸、重型装备用非标准油缸的研发、生产和销售,主营业务突出。公司 2009 年营业收入较 2008 年增长 40.72%, 2010 年营业收入较 2009 年增长 96.40%。公司主营业务毛利率较高,2008 年、2009 年、2010 年、2011 年 1-6 月公司主营业务毛利率分别是 41.63%、41.43%、42.24%、43.87%,具有较强的持续盈利能力,收入和盈利具有连续性和稳定性。

#### (2) 资产结构合理, 信用良好

近三年一期,公司资产负债率分别是 20.73%、22.08%、44.46%、47.08%,表明公司偿债能力较强,同时公司在所在地银行中保持良好的信用状况。

#### (3) 股东投资报酬率保持较高水平

近三年一期,公司加权平均净资产收益率(扣除非经常性损益后归属于公司普通股股东的净利润)分别是 82.03%、50.19%、56.43%、32.58%,保持较高水平。

#### 2、财务困难

虽然公司拥有以上财务优势，但在报告期内公司融资渠道较为单一，资金主要来源于企业自身利润积累、商业信用和银行借款。公司生产经营规模的扩大需要增加对固定资产及流动资金的投入，单一的融资渠道在一定程度上制约了公司生产、销售规模的进一步扩大。从公司进一步发展壮大的角度出发，公司需要增加权益性资本的投入，以满足公司未来发展的需要。

## （二）未来趋势分析

报告期内，公司抓住国内挖掘机专用油缸和重型装备用非标准油缸行业的迅速发展，发挥自身优势，稳健经营，取得了良好的经营业绩。公司财务状况稳定，资产质量良好，保持了较强的盈利能力。在可预见的将来，公司仍将保持良好的财务状况和较强的盈利能力。

### 1、公司高压油缸产品各细分市场未来具有良好的市场前景

在挖掘机等大型基建设备行业方面：在我国现代化建设不断加快，城市化进程不断加速的大背景下，受益于“4万亿”投资拉动和“十二五”规划影响，公路、铁路、城市交通轨道将迎来大发展，挖掘机等大型基建设备行业将在较长时间内保持高景气度。

船舶、航运行业方面：进入 20 世纪以来，国际造船市场持续兴旺，为造船业发展提供了良好的机遇。据工信部统计：2009 年我国造船完工量 4,243 万载重吨，同比增长 47%；工业产值达到 5,484 亿元，同比增长 28.7%。此外，全球海运中的集装箱化率已经超过三分之二。世界经济的增长及国际贸易集装箱化率的提高拉动了全球集装箱专用码头建设，从而也拉动了世界港口机械需求稳定增长。船舶、航运行业的复苏及全面繁荣将为船舶、海事、港口机械用油缸的市场需求提供有力支持。

冶金工业方面：目前中国已成为全球最大的冶金设备市场，占全球市场份额的三分之一以上。2009 年冶金设备行业收入达到 892 亿，从 2005-2009 年，我国冶金设备行业销售年复合增长达到 28.32%。随着国内宏观经济持续向好，未来冶金工业仍将保持良好的发展势头。

风力发电行业方面：我国加大对风力发电领域的投资力度，2009 年国内新增风电装机 10,129 台，容量 13,803.2MW，年同比增长 124.3%。国家电网公司

《智能电网发展规划》指出，到 2015 年国家电网公司接入电网的风电规模将达到 60,000MW。风力发电设备用油缸面临良好的市场前景。

## **2、公司经营优势明显**

公司自成立以来，始终坚持高端定位，高起点切入，重点发展高端、高附加值、高成长性的高压油缸产品。公司作为国内高压油缸制造的领先企业，在国内装备制造行业有较高的知名度和美誉度，拥有深厚的技术积累、研发优势、设备工艺优势、生产管理优势、质量管控优势、客户资源优势、管理模式和管理团队优势。随着公司在我国高压油缸制造领域的领先地位的进一步巩固和自身核心竞争力的进一步增强，公司未来几年的主营业务收入仍将保持较快的增速，表现良好的成长性。

## **3、募集资金投资项目实施将进一步增强公司的经营能力**

(1) 本次募集资金到位，将进一步增加公司资产规模、降低资产负债率、改善资产负债结构，不仅有助于降低公司的财务风险，而且可以增强公司的综合实力和竞争能力；

(2) 随着募集资金投资项目的建成和逐步投产，公司的固定资产将大幅增加，固定资产成新率在现有基础上会有较大幅度提高；

(3) 公司研发能力将得到加强，成为不断改进公司产品质量，提高生产技术的工艺的重要保障；

(4) 借助资本市场的平台，公司将有效改善公司的法人治理结构和公司管理水平，提高公司市场知名度和影响力，有助于公司进一步开拓国内外市场，增强公司盈利水平。

## 第十二节 募集资金运用

根据公司未来发展战略,本次发行募集资金将运用于公司主营业务及其相关的液压技术研发,募集资金投资项目是对公司现有主营业务产能扩张及技术研发水平的再提升,募集资金投资项目的建成,将使公司的行业地位进一步巩固,盈利能力和研发创新能力得到全面提升。

### 一、募集资金运用概况

#### (一) 募集资金金额

公司本次拟公开发行人民币普通股 10,500 万股,占发行后总股本的 25%,具体募集资金总额将根据向询价对象初步询价确定的发行价格确定。

#### (二) 募集资金运用计划

募集资金拟投资以下项目:

序号	项目名称	投资金额 (万元)	项目核准	环保审批
1	年产 20 万只挖掘机专用高压油缸项目	67,130.00	常州市发展和改革委员会常发改[2010]370 号 常州市发展和改革委员会常发改[2010]597 号	常州市环境保护局常环表[2010]7 号
2	年产 5 万只重型装备用非标准油缸项目	27,456.21	常州市发展和改革委员会常发改[2010]549 号	常州市环境保护局常环表[2010]47 号
3	液压技术研发中心项目	7,893.40	常州市武进区发展和改革委员会武发改[2010]222 号	常州市武进区环境保护局武环开外复[2010]35 号
合计		102,479.61		

募集资金到位前,公司将自筹资金进行建设。本次公开发行股票实际募集资

金投资上述项目后如有剩余将用于补充公司营运资金；募集资金如不能满足上述项目所需投资，将按上述项目次序安排资金，不足部分由公司自筹解决。

本次募集资金用途已经本公司2010年第二次临时股东大会审议通过。

## 二、募投项目的必要性分析

### （一）提升公司产能，迎合市场需求，扩大市场份额

随着下游市场需求快速增长及公司产品质量和管理水平的不断提升，近年来公司油缸产品订单迅速攀升，公司在国内挖掘机专用油缸市场占有率 2010 年达 20%，2011 年 1 月至 6 月达 23.18%。公司现有产能已远远无法满足客户对高压油缸产品的需求，报告期内产能利用率达到很高水平，处于满负荷的生产状态。

公司从突破产能瓶颈、扩大市场份额、增强企业实力、巩固行业地位等目的出发，实行产能扩张计划。募投项目达产后，公司将新增年产 20 万只挖掘机专用油缸的产能和年产 5 万只重型装备用非标准油缸的产能，届时将拥有年产 30 万只挖掘机专用油缸及 8 万只重型装备用非标准油缸的生产能力。与 2010 年产能相比，整体产能将扩大一倍以上，项目可以有效地迎合快速增长的市场需求，保持较高的市场占有率。

### （二）拓展高端市场，开展战略合作，保持市场领先

公司一直定位于制造高端产品，拓展高端市场，重点同下游规模大、市场认可度高的行业龙头企业建立长期战略合作关系。挖掘机专用油缸募投项目实施后，公司将继续加大对优质客户资源的开拓力度，稳固市场份额，保持行业领先优势。

重型装备用非标准油缸应用于重型装备相关行业，下游知名厂商对供应商的产品品质、规模大小和供应保障能力等都有非常高的要求。重型装备用非标准油缸募投项目实施后，公司在该领域的技术实力将会得到很大提升，进而扩大公司在重型装备用非标准油缸市场的份额，增强公司的市场影响力，并将进军全球高端重型装备用油缸市场。

### **（三）突破产能瓶颈，保证产品供应，促进下游发展**

目前国内固定资产投资持续升温，公司下游高端装备和重型装备市场空前繁荣，但整机厂的产能普遍受到液压核心零部件供应紧缺的限制，无法完全满足市场需求。高压油缸作为挖掘机等高端装备和重型装备的核心零部件，对整机的质量和性能都有较大影响。公司是国内规模化生产挖掘机专用油缸的自主品牌企业。公司在挖掘机专用油缸领域的快速崛起，改善了国内挖掘机整机行业在高压油缸供应方面严重受制于国外品牌的局面，有力地支撑了内资品牌挖掘机整机行业的迅速发展。

公司募投项目的实施将在很大程度上满足国内整机厂对高压油缸这一核心零部件的需求，有效缓解供需矛盾。此外，项目实施后，随着大量新设备的投入，高压油缸的产品品质和供应保障能力都得到大幅度地提升，可以更好地服务更多的整机厂商，促进国内包括挖掘机行业在内的高端装备制造行业的发展。

### **（四）丰富产品类型，发挥规模效应，提高抗风险能力**

立足于丰富公司高压油缸产品种类、分散经营风险的考虑，公司决定同时实施年产 20 万只挖掘机专用油缸和年产 5 万只重型装备用非标准油缸两个项目。从总体市场而言，国内挖掘机专用油缸市场近年保持了旺盛的增长势头，在我国现代化建设不断推进和城镇化进程不断加速的背景下，在较长时期内挖掘机专用油缸的市场需求仍将保持持续快速增长，因此公司确立挖掘机专用油缸为今后重点拓展和规模化生产的产品板块，扩大生产规模，发挥规模效应。同时重型装备用非标准油缸市场涵盖行业领域众多，市场容量巨大，从长远发展考虑，适当扩大重型装备用非标准油缸生产，积累非标准油缸生产经验和市场资源，有利于提升生产技术和工艺，丰富产品类型，提高公司整体抗风险能力。

### **（五）加强研发力量，增强竞争能力，促进液压行业发展**

近年来我国装备制造业水平大幅提升，大型成套装备已能基本满足国民经济建设需要，然而基础零部件却无法完全满足主机配套要求，已成为制约我国重大装备发展的主要瓶颈。主要原因为科技创新能力不强，基础共性技术研发和实验投入少且分散，技术基础薄弱，原创技术和专利产品少，与世界先进水平相比存

在较大差距。

公司凭借在液压行业多年研发和生产所积累的丰富经验，已成为国内最具竞争力的高压油缸制造商之一。公司现有的研究设备和研究人员为企业提供了产品研发的基本条件，对公司产品研发和技术改进起到了重要的作用，但技术创新和研发实力与国际一流液压系统供应商相比仍存在较大差距。因此建设高水平研发队伍、提升研发设备档次，全方位加强研发力量，是企业巩固市场龙头地位、保障企业可持续发展的必然之举；是提高企业自主创新能力和适应行业发展新趋势的必然选择；不仅对企业提高核心竞争力具有重要意义，而且有利于促进液压行业的技术进步。

### 三、项目市场前景及产能消化分析

#### （一）国家宏观政策仍将持续促进下游重型装备制造业发展

“十一五”期间，由于国家加大对能源、公路、水运、铁路等基础设施建设的投入，加上为应对金融危机实施的“四万亿”投资计划，使挖掘机和其他重型机械设备销量持续增长。今年以来，尽管“四万亿”等刺激经济政策的逐步退出，但随着我国现代化、城镇化、工业化、国际化步伐的不断加快，国家固定资产投资将继续保持持续增长，其中水利投资和保障房建设将作为未来重点投资领域，公路、铁路、城市轨道交通、海洋重工、风电、采掘等行业将迎来大发展，必将加大对挖掘机等重型装备的市场需求。因此，挖掘机等重型装备行业将在较长时间内保持高景气度，国家宏观政策将继续有利于促进下游重型装备制造业发展。

1、城镇化进程不断加快。中国目前人均 GDP 和城市化率大约是 2,700 美元和 47.7%，预计到 2015 年我国城市化率将达到 53.5%；到 2020 年我国城市化率将达到 58%左右；到 2030 年我国城市化率将达到 68%左右<sup>30</sup>。预计“十二五”期间城市市政基础设施投资总额在 7 万亿元左右。根据诺瑟姆城市化进程全过程 S 型曲线，在城市化率达到 70%之前，固定资产投资都处于高速增长期。

2、全国水利建设全面提速。2010 年 12 月 31 日中央作出了《关于加快水利改革发展的决定》，将全面加快水利基础设施建设，建立水利投入稳定增长机制，

<sup>30</sup> 社科院中国经济增长与宏观稳定课题组：《城市化、产业效率与经济增长》，《经济研究》，2009 年第 10 期

将水利作为公共财政投入的重点领域，力争今后 10 年全社会水利年平均投入比 2010 年高出一倍。据预测，中国今后每年的水利投资至少在 4000 亿元以上，而且这一速度将连续保持十年，这是 2008 年后，中国又一个“4 万亿”计划。而水利基础设施建设将有力带动以挖掘机为代表的重型装备市场需求，重型装备行业面临难得的发展机遇。

3、保障房建设拉动基建设备需求。按照国家保障房建设任务规划，整个“十二五”期间将建 3600 万套保障房，2011 年和 2012 年各开工 1000 万套。到“十二五”末，全国城镇保障性住房覆盖率将从目前的 7%到 8%提高到 20%以上。保障房建设将带动基建设备的需求，挖掘机、旋挖钻机等基建设备的需求将得到释放，从而带动相关油缸的配套供应。

4、公路、铁路、城市轨道交通等基础设施大投入大发展。根据国家高速公路网规划，到 2015 年基本建成 8.5 万公里国家高速公路网，这将有效拉动路面设备、混凝土机械产品的市场需求；在铁路建设方面，随着我国高铁建设的大发展，预计“十二五”期间大型桥梁施工设备（如：运梁车、架桥机、提梁机设备）市场容量分别为 89.6 亿元，76.8 亿元和 51.2 亿元，总投资为 217.6 亿元<sup>31</sup>；城轨方面，国务院新批复了 22 个城市的地铁建设规划，总投资达 8,820.03 亿元<sup>32</sup>。这些都将充分拉动大型基建设备的市场需求，从而有利于募投项目产能消化。

5、采掘业繁荣提升相关重型装备需求。大型挖掘机与煤炭、矿山开采高度相关，主要用于各种大规模露天矿山的开采。随着能源需求急剧增长带动采掘业的空前繁荣。矿业生产规模、产量、加工数量、加工深度和开采难度等指标大幅增长对矿山装备业提出了迫切需求，矿业企业销售收入和净利润等财务指标大幅改善使其购买新装备的能力大大增强。《国务院关于加快振兴装备制造业的若干意见》和《装备制造业调整和振兴规划》提出大力发展大型露天矿用挖掘机等设备的国内制造，这将大大促进采掘行业重型机械的发展。

6、随着海事重工行业的发展，船舶、海洋工程设备及港口机械用油缸，将保持旺盛需求。根据《“十二五”期间海洋工程装备发展规划》，“十二五”期间我国将加大在近海大陆架和大陆坡海洋工程设备的投资力度，带动的海工装备总

<sup>31</sup> 刘春：《中国高速铁路桥梁架设备行业研究及展望》，载《建设机械技术与管理》，2009.02

<sup>32</sup> 人民网：<http://gov.people.com.cn/GB/46742/10548215.html>

投资将超过 2,500 亿元<sup>33</sup>；我国约 90%的国际贸易涉及海上运输，国际贸易集装箱化率的提高拉动了全球集装箱专用码头建设，港口机械及其配套油缸前景广阔。

7、冶金设备行业的振兴和发展将为冶金设备用油缸带来持续、稳定的市场需求。国家《钢铁产业调整和振兴规划》、《有色金属产业调整和振兴规划》等一系列振兴规划的出台，有力地促进我国冶金专用设备产业的发展。目前中国已成为全球最大的冶金设备市场，占全球市场份额的三分之一以上<sup>34</sup>，冶金设备行业未来将稳定发展，冶金设备行业的振兴和发展将为冶金设备用油缸带来持续、稳定的市场需求。

8、新能源产业带来新的增长点。根据我国《可再生能源中长期发展规划》，到 2020 年我国可再生能源在能源结构中的比重将达到 20%；国家电网公司《智能电网发展规划》指出，到 2015 年国家电网公司接入电网的风电规模将达到 60,000MW。因此未来我国风力发电投资将保持高速增长，风力发电设备用油缸面临良好的市场前景。

9、机场建设。根据国务院2007年批准的《全国民用机场布局规划》到2020年，我国民航运输机场总数将达到244个，新增机场97个，形成北方、华北、中南、西南、西北五大区域机场群。2010-2020年我国在建和待建的机场共计有78个，其中在建机场16个，待建机场62个。初步匡算，需要静态投资4500亿元。上述机场建成后，到2020年全国80%以上的县级行政单元，能够在地面交通100km或1.5小时车程内享受到航空服务，所服务区域的人口数量占全国总人口的82%。

10、近年来，发行人配套的各国内品牌的主机企业已经逐渐成为国际工程机械领域的重要参与者，他们对自身的定位已经从行业领先变为国际领先。据中国工程机械工业协会预测，到“十二五”末，每年将有 3 万台左右的国内品牌挖掘机出口到世界各地。

11、挖掘机等重型装备产品属于国家鼓励产品。国家发改委于2011年3月27日颁布《产业结构调整指导目录（2011年本）》，第十四类机械第48项将30吨以上液压挖掘机、6米及以上全断面掘进机、320马力及以上履带推土机、6吨及以上装载机、600吨及以上架桥设备（含架桥机、运梁车、提梁机）、400吨及以上

<sup>33</sup> 《海工装备“十二五”总投资将超 2500 亿》，上海证券报，2010 年 9 月 2 日

<sup>34</sup> 马春：《世界冶金设备工业发展综述》，上海情报服务平台

履带起重机、100吨及以上全地面起重机、钻孔100毫米以上凿岩台车、400千瓦及以上砼冷热再生设备、1米宽及以上铣刨机等10项大型施工机械整机列入“鼓励类”产品目录，加快上述重型装备发展。

综上，国家宏观政策仍将持续促进下游重型装备制造业发展，从而带动配套液压关键零部件企业发展。

## （二）未来发行人主要客户对公司高压油缸产品的需求将持续增加

发行人目前主要客户均系国内知名主机厂商，十二五期间各大主机厂商均有挖掘机等重型装备的扩产计划。三一、柳工、玉柴、徐工、力士德是公司2010年挖掘机销售的前五大客户，占公司2010年度挖掘机专用油缸销售比例的68.81%。根据相关企业公开的信息和与主要客户访谈，柳工在常州武进高新开发区投资50亿元建设东部研发制造基地，新增挖掘机产能1万台，并已于2010年年底下线生产。玉柴在武进高新开发区投资8亿美元建设玉柴重工东部基地，新增挖掘机产能1.3万台，并已于2010年年底下线生产。公司将充分把握柳工和玉柴在常州武进高新开发区建设挖掘机等重型装备机械的重大机遇，充分利用生产基地相邻的地缘优势，建立更加紧密的配套供应关系，充分发挥协同效应，全面提升战略合作关系。此外，按照有关公司发展规划，三一计划挖掘机产量将从2010年的1.4万台增加至十二五末的8万台；力士德到十二五末计划新增挖掘机产能2万台；徐工今年规划产量8000台，十二五末规划挖掘机产能达到4.5万台。届时，公司即使募投项目全部达产后，仍然无法满足下游主机厂商的增量需求。

公司募投项目的实施经过了充分的市场调研，并对下游客户的扩产计划、未来挖掘机专用油缸需求进行了认真调查。经公司销售部书面征询公司的主要客户（包括柳工、三一、徐工、玉柴、力士德、中联重科、山东临工、山重建机、福田雷沃等）未来三年对公司挖掘机专用油缸产品的意向性需求，根据客户书面反馈结果汇总，2011年公司主要客户对本公司挖掘机专用油缸的意向性需求将达到25.36万只，2012年意向性需求将达到36.64万只。按此计算，到2012年就将完全消化公司募投项目的产能。

从公司目前订单数量来看，主要客户对发行人油缸产品的需求仍持续增长，而挖掘机专用油缸由四大挖掘机油缸生产商提供和国外进口的供应格局不会发

生重大变化，挖掘机专用油缸产品在一段时期内仍处于供不应求状态。

目前下游部分挖掘机主机厂也致力于包括挖掘机专用油缸在内的液压元件的研发，但其挖掘机专用油缸要全面研制成功，特别是达到规模化量产仍需较长试制和验证时间。且即便其通过较长时间实现一定规模的量产，但主机厂出于集中精力于主业，同时为降低投资风险，对于配套关键零部件仍会采取一定比例外购。因此，下游部分挖掘机主机厂致力于液压元件研发一定时期内不会对高压油缸的市场供给状况带来变化。即便今后少数主机厂商通过若干年的努力能够实现量产，其只会满足自身挖掘机专用油缸需求，这在一定程度上有利于改善发行人产能不足带来的市场供求关系紧张的矛盾。

综上，公司即使募投项目全部达产后，仍然无法满足下游主机厂商的实际需求，挖掘机专用油缸产品仍将处于供不应求状态。

### **(三) 公司核心竞争力仍将继续得到保持，市场地位进一步巩固**

公司作为自主研发并实现规模化生产挖掘机专用油缸的自主品牌企业，成功打破了国外品牌对挖掘机专用油缸的技术垄断和市场垄断，成为国内四大挖掘机专用油缸供应商之一，在国内挖掘机专用油缸市场占有率 2010 年达 20%，2011 年 1-6 月达 23.18%。预计随着募投项目的实施，挖掘机专用油缸产能的扩大，公司市场占有率还将继续提升，现有研发能力得到全面增强，公司核心竞争力将继续得到保持，市场地位进一步巩固。

公司客户资源优质，品牌信誉度高。公司与行业内众多知名客户建立了长期稳定的战略合作关系，与柳工、三一、徐工、玉柴、力士德、中联重科签订了战略合作协议，成功进入卡特彼勒、神钢等国际著名挖掘机品牌的供应商体系，连续多年被柳工、三一、徐工、玉柴、力士德、天业通联、中联重科等多家国内知名企业评为优秀供应商。

公司技术积淀深厚，产品研发领先。公司系省级高新技术企业，多年来致力于油缸技术的开发，是国内为数不多的系统性掌握高压油缸生产技术的企业，形成了独特的专有技术知识体系。公司目前拥有多项专有技术和专利，多种产品被江苏省科技厅认定为高新技术产品。

公司在研发水平、工艺制造、生产管理等方面处于液压行业领先水平。公司作为液压核心零部件生产厂商，根据高压油缸产品对加工工艺的特殊要求，坚持

订制的专用设备的大投入，拥有业内一流的生产线。同时公司具有较高的工艺优化能力和深厚的工艺基础数据积累，始终致力于推进精益制造体系的建立和完善。公司通过推行标准化精益化生产管理体系，辅之以严密的全过程质量管控体系，共同保证了规模化生产模式下产品品质的稳定性与一致性。通过不断优化和改进关键工艺提高整个生产线的运行效率和制造水平，使得公司生产方式保持行业领先地位。

随着募投项目的实施，公司的上述核心竞争力将继续得到保持，市场地位进一步巩固。

#### **（四）同行业公司扩产仍不能有效满足市场新增需求，同时未来新进该领域的企业有限**

挖掘机专用油缸是众多工程机械配套用油缸中难度极高的产品，除本公司外国内能够实现规模化生产的企业，仅有凯迩必、小松液压、东洋机电三家国外品牌在华投资企业。四大挖掘机油缸供应商现有产能和未来新增产能无法完全满足国内挖掘机主机厂商的需求。根据中国工程机械工业协会挖掘机械分会统计，国内挖掘机专用油缸产量与国内挖掘机主机厂商的需求之间还有较大缺口，目前国内挖掘机专用油缸市场需求的 30%左右仍依赖进口，预计未来进口量还将继续扩大。

经过查询江苏省发展和改革委员会相关公告，凯迩必液压工业（镇江）有限公司正在进行年产 48,000 只挖掘机专用高压油缸生产线扩产建设。东洋机电（烟台）目前也正在进行一定规模的挖掘机专用油缸生产线建设。从公司主要竞争对手的扩产情况来看，国外品牌挖掘机专用油缸供应商在挖掘机专用油缸的产能扩展方面较为谨慎，扩产幅度有限，达产后仍不能有效满足市场新增需求。

同时未来新进该领域的企业有限。高压油缸生产涉及新材料、新工艺和新结构的研发，研发周期长，生产工艺复杂，工序多，管理难度大。只有具备较强研发与生产能力的企业，通过较长时间积累丰富的工艺数据，具备较强的工艺控制和过程控制能力，才有能力实现批量生产。

液压系统是主机的核心组成部分，而高压油缸作为液压系统的核心组成部分，其质量高低直接影响到主机产品的品质、性能及运行稳定性，因此客户对高压油缸供应商的选择极为慎重，产品需要长时间的实验并且还需经过若干年的装

机及市场验证，才能进入主机厂的批量使用。下游客户为保持其产品性能的稳定性，在确立油缸供应长期合作伙伴关系后，通常不会轻易更换，甚至会产生一定程度的依赖，对新进入者形成较高市场进入壁垒。

另外高压油缸尤其是挖掘机专用油缸的生产需要大规模的固定资产投资，特别是制造、试验及检测设备的投入，而设备及生产工艺磨合，并最终形成生产能力的过程一般较长，达产通常需要多年时间，初期投入很大，对于新进企业来说很难承受。

综上，鉴于高压油缸产品技术含量较高，市场验证周期很长，新进企业将十分有限。同时国内油缸供应商扩产幅度有限，国内挖掘机专用油缸市场近几年内预计将继续处于供不应求的状态。

#### **（五）募投项目新增产能将对公司持续盈利能力产生积极影响**

根据《中国工程机械年鉴（2007）》以及中国工程机械工业协会挖掘机械分会的统计，2006年到2010年我国国内主要挖掘机厂商挖掘机销量从2006年的5.18万台增长到2010年的16.58万台，年复合增长率为33.76%。

根据中国工程机械工业协会挖掘机械分会统计，2006年到2010年我国挖掘机的产销量从5.24万台增长到16.58万台，四年增长了2倍多，年复合增长率为33.37%。2011年1—6月国内实现挖掘机销量12.47万台，继续保持较高增长态势。根据中国工程机械工业协会挖掘机械分会预计，挖掘机行业未来5年平均增速在20%左右。

以未来五年挖掘机行业20%的年增长率测算，到公司募投项目达产的2014年，国内挖掘机总产销量将达到34万台。按一台挖掘机需要4只挖掘机专用油缸测算，到2014年挖掘机专用油缸市场需求总量将达到136万只。挖掘机行业整体较高的增长速度，为发行人挖掘机油缸继续保持增长奠定了基础，为产能消化提供了空间。

公司在国内挖掘机专用油缸市场占有率2010年达20%，2011年1—6月达23.18%。公司募投项目的实施，将有效突破产能瓶颈、扩大市场份额、有效替代进口，进一步增强企业盈利能力。

**（六）发行人产品销售向优质客户集中的趋势将有利于发行人取得高于行业的增速**

从下游行业发展来看，生产集中度大幅度提高。据中国工程机械工业协会统计，工程机械行业2010年销售额10亿元以上的企业2010年销售额占全行业的比重达到85%以上，其中有11家2010年销售额达到100亿以上，因此发行人产品销售也呈现向大型优质客户集中的趋势。

同时由于公司产能受限，发行人无法向全部提出订单要求的主机厂商提供高压油缸产品。因此报告期内公司只能集中有限的资源服务于优质客户，保证重点配套客户供应。公司挖掘机专用油缸重点配套国内知名挖掘机品牌，与国内主要品牌挖掘机厂商建立了紧密的战略合作关系，发行人2010年度对其前五大主机客户的挖掘机专用油缸销售量为93,119只，占公司挖掘机专用油缸销售比例为68.81%，但发行人并不存在对单一客户的重大依赖，公司正积极开拓国外品牌挖掘机市场，今后将拿出一部分产能实现对国外品牌挖掘机厂商的配套供应。

公司与多家国内知名挖掘机制造商建立了稳定的合作关系，公司主要客户为柳工、三一、徐工、玉柴、力士德、中联重科、山东临工、山重建机、福田雷沃等国内著名品牌挖掘机厂商。近年来随着国内品牌的迅速崛起，中国主机厂商市场份额也在逐步增加。根据中国工程机械工业协会挖掘机械分会统计数据，2010年国内品牌挖掘机销量46,928台，比2009年的24,241台增长22,687台，增幅93.59%，高于行业74.60%的整体增幅。

同时，预计未来几年国内品牌挖掘机的市场份额也将逐年增加。据中国工程机械工业协会挖掘机械分会预测，随着国内主要品牌挖掘机厂商扩产计划的实施，未来五年内国产挖掘机品牌市场占有率将达到45%—50%。以2014年国内挖掘机总产量34万台，国内品牌挖掘机市场占有率40%计算，届时国内品牌挖掘机总产量将达到13.6万台。

随着国内挖掘机品牌占有率的快速提升及公司挖掘机油缸产品在国内品牌市场份额的提升公司挖掘机油缸将取得高于行业整体的增长速度。

综上，发行人重点配套国内品牌挖掘机，保障其油缸供应。而国内品牌挖掘机销量增长幅度高于行业增长幅度、市场占有率逐步提升，因此发行人亦将取得高于行业的增幅，新增产能将全部消化，且尚无法完全满足下游主机厂商的需求。

**（七）优化主要产品结构，寻找新的利润增长点，实现两个产品系列协调**

## 发展

经过多年发展，公司已经形成以挖掘机专用油缸和重型装备用非标准油缸为主导的产品系列，两类产品结构根据市场需求变化。2008年和2009年公司挖掘机专用油缸与重型装备用非标准油缸实现了同步发展，2009年两类产品销售额基本相当。2010年和2011年上半年由于下游挖掘机市场爆发式增长，在产能严重不足的情况下，公司采取重点保障挖掘机专用油缸生产的策略，在保障重型装备用油缸重点客户的前提下，放弃部分非标油缸订单，将部分原用于重型装备用油缸生产的通用加工设备用于挖掘机专用油缸生产，挖掘机专用油缸销售额大幅高于重型装备用非标准油缸。未来，公司将进一步优化主要产品结构，加大重型装备用油缸的市场营销力度，寻找新的利润增长点，实现挖掘机专用油缸和重型装备用非标准油两大业务板块协调发展。

从未来发展来看，重型装备用非标准油缸市场涵盖行业领域众多，包括技术要求的大型基建设备（包括：旋挖钻机、大型桥梁施工设备、隧道盾构掘进设备和大型履带吊用等）、船舶、海洋工程设备、港口机械、煤矿机械、风电等行业领域，市场容量巨大。公司实施年产5万只重型装备用非标准油缸的募投项目，定位于上述重型装备行业的高端设备制造市场。公司将根据市场需求的变化发展，丰富公司产品结构和品种系列，在稳步提高挖掘机专用油缸市场占有率的同时，加快在重型装备非标准油缸市场领域的扩张速度，寻找新的利润增长点，实现对下游重点行业重点企业的重型装备用油缸配套保障能力，进而提高公司整体抗风险能力。

### **（八）坚持面向高端市场配套重点客户的销售政策，保证新增产能的顺利消化**

公司坚持面向高压油缸市场的发展定位，和下游一流主机厂商建立长期合作的战略关系。挖掘机专用油缸产品加强对重点客户的拓展服务力度，稳定老客户开拓新客户；坚持高端定位策略，以客户需求为导向，以提升客户满意度为重点，将公司的综合竞争优势转化为市场占有率的成长。重型装备用非标准油缸产品以区域销售为依托，以满足重型装备制造业中知名品牌厂商对高压油缸的市场需求。

公司产品属于中间产品，为下游主机厂家提供配套，产品主要采取配套直销

的销售模式。针对挖掘机专用油缸客户资源集中的特点，销售部组织专业团队对重点客户进行开拓和销售服务。针对重型装备用非标准油缸门类比较多、客户定制类型多样、销售区域广泛的特点，销售部对市场进行区域划分，由每个团队负责各自区域内重点客户重型装备用油缸市场的销售。

公司根据下游企业的特点，按照客户的行业地位、信誉、历史回款情况和双方业务往来等因素，给予客户不同的信用期；收款责任落实到销售部门，将销售回款率作为考核销售部门、销售人员业绩的重要指标之一。近年来，公司产品供不应求，为公司选择资信优良的客户奠定了基础。

综上，公司实行面向高端市场配套重点客户的销售政策，能保证新增产能的顺利消化。

### **（九）募投项目实施后产能不能及时消化导致产能过剩的风险及其应对措施**

宏观经济形势的重大变化、竞争对手的业务发展以及公司相关市场开拓措施是否得力等因素会对公司新增产能能否得到及时消化构成影响，从而可能使公司面临产能过剩的风险。为此，公司采取以下措施积极应对：

#### **1、加强研发力量，提升自主创新能力**

公司凭借在液压行业多年研发和生产所积累的丰富经验，成为国内能够实现规模化量产的四大挖掘机配套油缸供应商之一。公司将依靠在同行业中领先的技术和工艺为基础，以募投项目建设研发中心为契机，建设高水平研发队伍、购进国际一流的液压件研发设备，全方位加强研发力量，不断更新产品品种，巩固企业市场龙头地位。公司将结合自身主业，重点在以下方面增强液压元件研发力度：一是在规模化生产模式下，保障高压油缸产品品质的稳定性与一致性，延长油缸使用寿命，提升产品可靠性；二是对液压元件新材料和新工艺进行系统研究，加强对液压共性技术研发力度。随着公司募投项目研发中心建成使用，公司产品自主创新能力将得到较大提升，有利于公司抵御和化解市场波动风险。

#### **2、巩固现有客户关系，积极开拓国外品牌挖掘机市场，进入国际著名挖掘机供应商体系**

公司将与国内优质客户建立更为紧密的长期战略合作关系，提高对其配套油缸的供应能力，在客户快速发展的背景下实现销售收入的快速增长。同时公司正积极开拓国外品牌挖掘机市场。目前公司已经通过卡特彼勒、神钢、久保田、洋

马、加藤、日立和沃尔沃的资质认证，成功进入其供应商体系，并已经实现对卡特彼勒和神钢的批量供货。

国际著名挖掘机厂商对公司产品品质与生产、质量管控体系的认可，为公司挖掘机专用油缸打开了更加广阔的市场空间，为公司募投资项目产能消化提供有力支持，未来国外品牌挖掘机市场将可能成为公司挖掘机油缸板块新的增长点。公司募集资金项目将延续产品的高端定位，通过加大对国际一流厂商的配套力度，确立在高压油缸行业的领先地位。

### **3、加强营销队伍建设，完善营销体系**

公司拟实行区域经理负责制，通过区域经理带头，培养懂技术、能力强的营销人员，为公司可持续发展储备营销人才；并加强营销人员的商务技能培训，提高营销能力和业务水平；同时培养一批外语熟练、熟悉国际贸易规则的外销人员，扩大对国际主机厂的直销业务，争取更大的市场份额。

为达到深度开拓相关行业市场的目的，公司将对现有下游市场进行市场类型细分和客户群细分，成立独立的行业销售团队，专门负责合资、外资挖掘机整机厂的市场公关和其他工程机械、船舶、海洋工程、工业设备等领域的市场开拓。同时根据客户行业发展前景、所处地位、资信状况、成长性等因素，将客户划分为不同类型，对各类客户采取不同的销售策略。

### **4、提高品牌国际影响力，积极开拓海外市场**

公司在立足国内市场的基础上，积极参与海外市场竞争，将凭借优异的产品品质及专业化的国际贸易营销团队，快速扩大公司在海外市场的影响。目前公司已实现了对 TTS 集团、麦基嘉等多家全球著名厂商的油缸供应，并同西马克梅尔、达涅利、贺德克、宝峨等行业领先者在华投资企业建立了配套供应关系，与国际一流企业长期合作的经验为公司海外市场的扩张打下坚实基础。

在挖掘机专用油缸的海外市场开拓上，公司将紧跟国内挖掘机整机厂在海外市场的扩张步伐，积极参与国内整机厂在海外生产的配套供应。重型装备用非标准油缸海外市场拓展方面，公司以船舶、海洋工程等领域作为重点，积极与国际领先企业合作，拓展海外业务。

保荐机构和会计师认为：国家宏观政策仍将持续促进下游重型装备制造业发展，未来发行人主要客户对公司高压油缸产品的需求持续增加；公司核心竞争力

仍将继续得到保持，市场地位进一步巩固；同行业公司扩产仍不能有效满足市场新增需求，同时未来新进该领域的企业有限；募投项目新增产能将对公司持续盈利能力产生积极影响；发行人产品销售向优质客户集中的趋势将有利于发行人取得高于行业的增速；公司优化主要产品结构，寻找新的利润增长点，实现两个产品系列协调发展；公司坚持面向高端市场配套重点客户的销售政策，保证新增产能的顺利消化；同时公司将采取有力措施确保募投项目实施后产能及时消化。

综上，发行人挖掘机油缸业务未来保持较高增长速度，募投项目产能消化将得到有效保障。

## 四、项目简介及投资估算

### （一）年产 20 万只挖掘机专用高压油缸项目

#### 1、投资概算情况

项目投入总资金为 67,130.00 万元，其中建设投资 55,503.73 万元，占项目投资的 82.68%；建设期利息 725.07 万元，占项目投资的 1.08%；流动资金 10,901.20 万元，占项目投资的 16.24%。具体如下表：

序号	内容	投资额（万元）	占投资比例（%）
一	建设投资	55,503.73	82.68
1	土地使用权	4,292.56	6.39
2	建筑工程费（含工程其它费用）	23,676.83	35.27
3	设备购置费安装费	24,891.30	37.08
4	预备费用	2,643.04	3.94
二	流动资金	10,901.20	16.24
三	建设期利息	725.07	1.08
	合计	<b>67,130.00</b>	<b>100.00</b>

#### 2、产品的质量标准

本项目产品执行以下标准：

国家标准：GB/T 786.1—2009（液压气动图形符号）、GB/T 2346—2003（流体传动系统及元件公称压力系列）、GB/T 2879—2005（液压缸活塞和活塞杆动

密封 沟槽尺寸和公差)、GB/T 15622—2005 (液压缸试验方法)；

行业标准：JB/T 10205—2010 (液压缸技术条件)。

### 3、项目的技术及工艺情况

#### (1) 项目工艺情况

公司具有多年挖掘机专用油缸生产经验，熟练掌握募投项目产品生产工艺，详情请见“第六节 业务和技术”之“四、发行人的主营业务情况”之“(二) 主要产品的工艺流程”。

#### (2) 所采用的技术工艺来源及核心技术取得方式

本项目产品工艺全部源自公司自有专利及非专利技术。

### 4、主要设备选型

序号	设备名称	型号	备注
1	数控加工中心	专用设备	进口
2	数控车床	PUMA 400XLM	进口
3	数控车床	MP6300Y	进口
4	油缸组装机	专用机	国产
5	自动摩擦焊接机	FW120H	进口
6	刮削滚光机	专用机	进口
7	数控镗床	SRB250-3000CNC	进口
8	数控车床	EX-110	进口
9	活塞杆组装机	专用机	国产
10	自动摩擦焊接机	FW80H	进口
11	数控抛光机	-	进口
12	完成检查机	专用机	国产
13	外圆磨床	H169/1	国产
14	数控车床	ST 系列	进口
15	数控车床	SL 系列	进口
16	数控车削中心	专用设备	进口
17	卧式加工中心	HM630	进口

18	数控车床	PUMA600	进口
----	------	---------	----

### 5、主要原材料、辅助材料及燃料的供应情况

本项目需使用钢管、锻件、铸件、圆钢、密封件、钢板等原材料和辅助材料，与公司现有产品的生产过程所需的原辅材料基本一致。上述原辅料供应商较多，选择面较宽，供应稳定正常。

该项目生产过程需使用自来水、电力和天然气。上述能源由武进高新技术产业开发区供应，供应稳定正常。

### 6、投资项目的竣工时间、产量

项目从初步设计开始到项目竣工投产，计划建设期为1年，项目建成后经3年达产，第一年达产60%，第二年达产80%，第三年达产100%。项目达产后，将实现年产20万只挖掘机专用油缸的生产能力，形成大、中、小挖三种系列的产品体系，全面覆盖整个下游挖掘机市场领域。

### 7、项目的环保情况

本项目已经获得江苏省常州市环境保护局出具的常环表[2010]7号批复。

本项目严格执行环保“三同时”制度，确保各类污染物排放达到环保要求。具体的环保措施如下：

#### (1) 废水处理

本项目按“清污分流、雨污分流”原则建设厂区给排水管网系统，对生产废水和生活污水进行分别处理。生产中清洗废水均委托有资质单位处置，对外实现零排放。冷却水循环使用，不对外排放。生活污水经妥善收集，接入武进区武南污水处理厂集中处理。项目接管污水符合《污水综合排放标准》（GB8978-1996）及《污水排入城市下水道水质标准》（CJ3082-1999）中相关标准。

#### (2) 固体废弃物处理

项目采取“资源化、减量化、无害化”的固体废弃物处置原则。生产中的废液、废物均委托有资质的单位处置，对金属边角料和生活垃圾等固废交由环保部门统一清运，实现固体废弃物的零排放。危险废物暂存场所应按国家《危险废物储存污染控制标准》（GB18597-2001）的要求设置。

### （3）废气、粉尘处理

项目所用锅炉使用天然气等清洁能源，焊接工序产生的烟尘经布袋除尘器处理；燃烧废气和焊接烟尘均通过 15 米高排气筒排放。项目通过优化工艺设计、加强生产管理、规范生产操作等措施减少各类废气的无组织排放，所排放气体符合《大气污染物综合排放标准》（GB16297-1996）和《锅炉大气污染物排放标准》（GB13271-2001）中相应标准。

### （4）噪音处理

本项目通过对厂内主要噪声源合理布局，有针对性地采取隔声、消声等降噪措施，确保东、南、北各厂界噪声符合《工业企业厂界环境噪声排放标准》（GB12348-2008）中的 3 类标准，西厂界符合上述标准中 4 类标准。

## 8、投资项目的选址

本项目选址江苏常州市武进高新技术产业开发区。公司已通过出让方式取得项目所需用地，并取得“武国用（2010）第 1206541 号”《国有土地使用权证书》，土地用途为工业用途。

## 9、项目的组织方式和实施进展情况

项目由公司自行组织实施，目前已经进入初步建设阶段，由公司以自有资金先行投入。

## 10、项目的经济效益分析

本项目计算期为 11 年，第一年为建设期。项目达产后的主要财务指标与数据如下表所示：

序号	指标名称	数额
1	达产年销售收入（万元）	108,500.00
2	达产年税后利润（万元）	23,807.18
3	内部收益率（税后，%）	39.25
4	静态投资回收期（含建设期，税后，年）	4.72

## （二）年产 5 万只重型装备用非标准油缸项目

## 1、投资概算情况

项目投入总资金为 27,456.21 万元，其中建设投资 23,288.71 万元，占总投资的 84.82%；流动资金 4,167.50 万元，占总投资的 15.18%。具体如下表：

序号	项目名称	投资额（万元）	占投资比例（%）
一	建设投资	23,288.71	84.82
1	土地使用权	1,864.80	6.79
2	建筑工程费（含工程其它费用）	7,771.28	28.30
3	设备购置费安装费	12,632.44	46.01
4	预备费用	1,020.19	3.72
二	流动资金	4,167.50	15.18
	合计	27,456.21	100.00

## 2、产品的质量标准的

本项目产品执行以下标准：

国家标准：GB/T 786.1—2009（液压气动图形符号）、GB/T 2346—2003（流体传动系统及元件公称压力系列）、GB/T 2879—2005（液压缸活塞和活塞杆动密封 沟槽尺寸和公差）、GB/T 15622—2005（液压缸试验方法）；

行业标准：JB/T 10205—2010（液压缸 技术条件）。

## 3、项目的技术及工艺情况

### （1）项目工艺情况

公司具有多年生产非标准高压油缸的经验，熟练掌握募投项目产品生产工艺，详情请见本招股书“第六节 业务和技术”之“四、发行人的主营业务情况”之“（二）主要产品的工艺流程”。

### （2）所采用的技术工艺来源及核心技术取得方式

本项目产品工艺全部源自公司自有专利及非专利技术。

## 4、主要设备选型

序号	设备名称	型号	备注
1	数控车床	3000 系列	进口

2	数控车床	MP6300Y	进口
3	镗铣床	KBN135	进口
4	深孔钻镗床	TQ2150*90000	国产
5	数控车削中心	QTN300-II	进口
6	数控车床	10000 系列	进口
7	数控车床	SL 系列	进口
8	起重机	32TON	国产
9	数控加工中心	专用设备	进口
10	数控车床	6000 系列	进口
11	深孔钻镗床	T2120*60000	国产
12	数控车床	ST 系列	进口
13	数控车床	TW-4G	进口
14	数控车床	EX-110	进口
15	环缝焊接机	专用设备	国产
16	刮削滚光机	专用机（6000 系列）	进口
17	立式综合加工机	YCM TV146B	进口

### 5、主要原材料、辅助材料及燃料的供应情况

本项目需使用钢管、锻件、铸件、圆钢、密封件、钢板等原材料和辅助材料，与公司现有产品的生产过程所需的原辅材料基本一致。上述原辅料供应商较多，选择面较宽，供应稳定正常。

该项目生产过程需使用自来水、电力和天然气。上述能源由武进高新技术产业开发区供应，供应稳定正常。

### 6、投资项目的竣工时间、产量

项目从初步设计开始到项目竣工投产，计划建设周期为 1 年，项目建成投产后，并计划经过 3 年的过渡期运营，第一年达产 60%，第二年达产 80%，第三年达产 100%。项目达产后，将新增重型装备用非标准油缸 5 万只的制造能力，其中：行程小于 3M 油缸 3.2 万只、行程 3-6M 油缸 1.5 万只、行程大于 6M 油缸 0.3 万只。主要用于大型基建设备、海事、船舶、港口机械和其他工业设备等领

域的高端客户群。

## 7、项目的环保情况

本项目已获得江苏省常州市环境保护局出具的常环表[2010]47号批复。

本项目严格执行环保“三同时”制度，确保各类污染物排放达到环保要求。具体的环保措施如下：

### （1）废水处理

本项目按“清污分流、雨污分流”原则建设厂区给排水管网系统，对生产废水和生活污水进行分别处理。生产中清洗废水均委托有资质单位处置，对外实现零排放。冷却水循环使用，不对外排放。生活污水经妥善收集，接入武进区武南污水处理厂集中处理。项目接管污水符合《污水综合排放标准》（GB8978-1996）及《污水排入城市下水道水质标准》（CJ3082-1999）中相关标准。

### （2）固体废弃物处理

项目采取“资源化、减量化、无害化”的固体废弃物处置原则。生产中的废液、废物均委托有资质的单位处置，对金属边角料和生活垃圾等固废交由环保部门统一清运，实现固体废弃物的零排放。危险废物暂存场所应按国家《危险废物储存污染控制标准》（GB18597-2001）的要求设置。

### （3）废气、粉尘处理

焊接工序产生的烟尘经收集装置收集、布袋除尘器处理（除尘率不低于90%），后通过15米高排气筒排放；抛丸工序产生的粉尘经多级布袋除尘器处理（除尘率不低于95%）后排放。项目通过优化工艺设计、加强生产管理、规范生产操作等措施减少各类废气的无组织排放，所排放气体符合《大气污染物综合排放标准》（GB16297-1996）中相应标准。

### （4）噪音处理

本项目通过对厂内主要噪声源合理布局，有针对性地采取隔声、消声等降噪措施，确保各厂界噪声符合《工业企业厂界环境噪声排放标准》（GB12348-2008）中的相关标准。

## 8、投资项目的选址

本项目选址武进高新技术产业开发区。公司已通过出让方式取得项目所需用地，并取得“武国用（2010）第1206542号”《国有土地使用权证书》，土地用途

为工业用途。

### 9、项目的组织方式和实施进展情况

项目由公司自行组织实施，目前已经进入初步建设阶段，由公司以自有资金先行投入。

### 10、项目的经济效益分析

本项目计算期为 11 年，第一年为建设期。项目达产后的主要财务指标与数据如下表所示：

序号	指标名称	数额
1	达产年销售收入（万元）	34,060.00
2	达产年税后利润（万元）	8,901.64
3	内部收益率（税后，%）	36.44%
4	静态投资回收期（含建设期，税后，年）	4.87

## （三）液压技术研发中心项目

### 1、项目提出的背景和依据

#### （1）液压元件应用领域广泛、市场前景广阔

液压元件广泛应用于工程机械、航空航天、冶金设备、船舶、海洋工程、港口机械和风力发电等领域。随着我国经济发展的加快，液压工业近年发展迅速，在世界液压工业中的地位逐年提高，现已成为仅次于美国的全球第二大液压产品市场。2009 年我国液压工业产值为 269.49 亿元，2005-2009 年液压工业产值复合增长率达到 19.96%，液压行业发展前景广阔。

#### （2）国内液压技术与国际一流水平仍有较大差距，产业政策支持研发

国内液压元件行业及油缸行业经过改革开放 30 年的快速发展，产业规模急剧增加，参与市场竞争的企业较多，但整体产业集中度不高，规模经济较差。因而包括油缸在内的国内液压元件行业在低端产品竞争激烈，在高端产品、新型材料、新型结构等方面与国外存在明显的差距。

《工程机械行业“十一五”发展规划》、《液压气动密封行业“十一五”发展规划》及《装备制造业调整和振兴规划》等产业政策强调提高企业自主创新能力的重要性，鼓励企业开展高新技术产品的研发，积极引进新工艺、新设备，形成

一批具有自主知识产权，从研发源头做起，跟进并赶超国际领先的油缸及液压产品水平。

### **(3) 行业竞争日趋激烈，高端产品研发刻不容缓**

中国是液压元件的需求大国和生产大国，但总体生产力水平不高。一些技术要求较低的低压油缸市场竞争激烈，行业壁垒较低，竞争完全白热化。而对于高标准要求的液压元件，国内企业未能实现有效突破并进行规模化生产。整体来看，国内油缸企业参与国际竞争的程度不高，整个行业集中度低、低价竞争的现象比较普遍，削弱了国内企业的整体竞争力。

从产品角度来说，国内高端液压元件除油缸外，在泵、阀和马达等领域，近十几年一直未有较大突破；从技术发展方向来看，国外液压行业的技术发展主要围绕新结构、新材料的开发，微电子在液压元件中的应用。企业一旦在以上方面形成有效技术的突破，将带来新的行业洗牌。

在此背景下，公司如何抓住机遇、加强研发力量，在高端液压元件行业形成有效突破，提升在高端液压产品领域市场份额，对公司的长远发展具有重要意义。

## **2、建设目标**

### **(1) 总体目标**

公司利用募集资金新建液压技术研发中心项目，建成具有国际领先研发水准的液压油缸实验研发中心。液压技术研发中心拟整合公司现有研发资源，引进一批国际先进的试验、检测设备，全面负责公司新产品研发、工艺性试验、产品性能测试和引进技术的消化吸收等工作，实现公司研发能力快速提升。项目建成后，公司研发体系将更趋完善，研发结构更趋合理，研发目标更为明确。

目前公司研发资源分布在研发中心、实验室、工艺一部、工艺二部、设计一部、设计二部以及江苏省超高压油缸小型化轻量化设计工程技术研究中心。本项目建设可以对公司现有研发和技术资源实现有效整合，优化组织架构，调配充足的人力资源对国际一流油缸制造技术和其他液压技术进行系统攻关和跟踪研究，实现公司现有研发能力的提升。

结合公司自身主业，目前装备制造配套关键液压元件研发方面有以下几个方面需要重点突破：一是在规模化生产模式下，保障高压油缸产品品质的稳定性与一致性，延长油缸使用寿命，提升产品可靠性；二是对液压元件新材料和新工艺

进行系统研究，加强对液压基础共性技术研发力度；三是提升高端液压产品种类和产品更新能力，在部分高端液压零部件，如液压用泵、阀和马达类产品上形成突破。

## （2）研发规划

公司根据上述研发总体目标，根据研发任务的紧迫性和重要性，将研发规划分为近期目标、中期目标和长期目标。

### ①近期技术研发

#### A、密封技术

密封技术，油缸中包含大量的密封件，虽然其价值占总成本的比例不高，但对保证设备的正常运行至关重要。目前关键密封件还主要依赖于进口，急待自我研发。密封件是易损件，如果因密封件的过早失效而造成油缸乃至整套设备的非计划停产检修，其损失将远远高于密封件本身的价值。因此较好的有效密封技术，对油缸质量而言极为重要。

#### B、表面热处理技术

良好的热处理工艺可以提高油缸表面硬度，防止活塞划擦油缸导致磨损。通过进一步改进热处理工艺，可以提高材料的表面硬度和内部韧性，保证油缸的抗拉强度和抗冲击性能。

#### C、小型化、大功率技术

为降低油缸惯性力导致的无谓功耗，在不影响输出功率的情况下需要降低零件的重量，这就要求零配件向重量轻型化、尺寸小型化的方向发展，要求油缸的结构和零件设计尽量简单、紧凑，方便维护。此外小型化大功率技术还有赖于新材料技术不断开发应用。小型化、大功率技术可以有效降低工艺制造成本及能耗，对行业发展具有积极意义。

#### D、提高控制精度技术

液压油缸作为液压传动系统中关键零配件，为提高运动精度，需结合控制理论和方法，对分支系统实施自动检测，以提高液压传动系统安全性和可靠性，大幅降低系统损坏和事故发生的机率。同时还可以降低冲击，提高使用寿命，实现油缸的精密传动控制。

### ②中期技术研发

### A、技术集成的研究

从技术集成趋势分析，高压油缸是结合众多学科的集成技术产品，需要结合自控技术、计算机技术、微电子技术、可靠性技术、新工艺和新材料等多学科跨领域的知识，不断创新，开发出低噪音、反映灵敏、能量损失小、密封性能优良的环保节能产品。未来油缸需要向自重轻型化、举重重型化、系统集成化的方向发展。

### B、防腐蚀技术

油缸的腐蚀主要来自于油缸工作内表面的腐蚀和油缸外表面的腐蚀，外表面的腐蚀可以通过表面涂装工艺防止氧化锈蚀以及来源于工作环境的酸性或者其他腐蚀，内表面的腐蚀主要来自于油缸中的水份、有机物等有害物质。公司拟开发油水分离净化装置和排湿元件，以及能清除油中的气体、水分、化学物质和微生物的过滤技术和检测技术，防止噪声、冲击和腐蚀等有害状况的发生。

### C、机电液一体化技术

机电液一体化可实现液压系统柔性化、智能化，充分发挥液压传动载荷大、惯性小、响应快等优点。其主要发展动向如下：液压系统将由过去的电液开发系统和开环比例控制系统转向闭环比例伺服系统，同时对压力、流量、位置、温度、速度等传感器实现标准化；提高液压元件性能，在性能、可靠性、智能化等方面更适应机电一体化需求，发展与计算机直接接口的高频、低功耗的电磁电控元件；对油缸的工作流量、压力、温度、油污染度等数值实现自动测量和诊断；电子直接控制元件，可实现液压泵的各种调节方式，实现软启动、合理分配功率、自动保护等。

## ③远期技术研发

### A、新材料和新工艺

新型材料的应用将使液压技术实现新的飞跃。公司逐步加大对新材料的研发力度，争取在陶瓷材料、聚合物材料和合金材料等方面有所突破。新工艺的开发将有利于液压元件性能的提高。公司拟对铸造工艺、焊接工艺和材料处理工艺加大研究，通过新工艺的应用，优化元件的构造、减少压力损失和降低产品噪声。

### B、新型液压介质的应用

目前油液是液压缸的主要工作介质，液压缸工作过程中无法避免液压油的泄

漏，泄漏会造成石油资源浪费和环境污染，因此研发新型液压介质的油缸非常必要。公司将可快速生物降解的菜油基、合成脂基介质和纯水介质的开发与应用列入远期研发规划。

### C、其他高端液压产品

为避免单一产品的市场风险，公司拟加大对其它液压系统关键零部件如：泵、阀、马达等的研发；力争攻克其关键技术并实现规模化生产，实现对主机厂商液压系统的模块化供应。

### 3、投资概算情况

序号	项目名称	投资额（万元）	占投资比例（%）
1	土地使用权	235.20	2.98
2	建筑工程费（含工程其它费用）	2,160.47	27.37
3	设备购置费安装费	5,133.05	65.03
4	预备费用	364.68	4.62
	<b>合计</b>	<b>7,893.40</b>	<b>100.00</b>

### 4、主要设备选型

序号	设备名称	数量	备注
1	直读光谱仪	2	进口
2	高压油缸全自动数控耐久试验机	3	进口
3	电子扫描电镜	1	进口
4	真元度测定机	2	进口
5	密封耐久试验机	2	进口
6	表面粗糙度测定机	2	进口
7	油管耐久试验机	2	进口

### 5、项目的环保情况

本项目已经获得江苏省常州市武进区环境保护局出具的武环开外复[2010]35号批复。

研发中心从事的研发工作不会对环境造成重大污染。项目运营期间产生的腐蚀液废气、处理废气和实验废气通过集气罩收集后至楼顶排放；试验中产生的清洗废水和废液委托有资质单位处理；产生的生活垃圾和焊渣由环卫部门统一处理；产生的噪声主要来自研发设施使用，通过消音、隔声等控制措施，对周围环境影响较小。上述少量污染能够做到达标排放。

## 6、投资项目的选址

本项目选址武进高新技术产业开发区。公司已通过出让方式取得项目所需用地，并取得“武国用（2010）第 1206542 号”《国有土地使用权证书》，土地用途为工业用途。

## 7、项目的组织方式和实施进展情况

项目由公司自行组织实施，目前已经进入初步建设阶段，由公司自有资金先行投入。

# 五、项目新增固定资产对公司的影响

## （一）固定资产变化与产能变动的匹配关系

### 1、公司募投项目固定资产投入产出情况

项目	固定资产原值（万元）	销售收入（万元）	销售收入与固定资产原值比例
挖掘机专用油缸项目	49,293.20	108,500.00	2.20
重型装备用非标准油缸项目	20,403.72	34,060.00	1.67
<b>募投项目合计</b>	<b>69,696.92</b>	<b>142,560.00</b>	<b>2.05</b>

### 2、公司现有固定资产投入产出情况

截至 2010 年 12 月 31 日固定资产原值为 15,051.90 万元，2010 年销售收入 81,699.92 万元。由于目前公司产品严重供不应求，公司目前采取三班制，现有生产线每天 24 小时不间断运转，处于超常规生产状态。募投项目科学合理的设计产能，每天 10 小时生产，如现有生产线以可比口径即每天 10 小时计算，则

2010年理论产值为34,041.63万元（ $(81,699.92 \div 24) \times 10$ ）。按此口径计算，销售收入与固定资产原值比例为2.26。

募投项目单位固定资产投资带来的新增营业收入低于现生产线投入产出，主要原因为：

(1) 项目实施前公司设备处于满负荷的运转状态。目前公司产品供不应求，为满足市场需求，公司采取了增加生产工人、采用三班制、安排休息日加班等方式安排生产，机器设备基本处于每周7天，每天24小时不间断运转状态，这种方式虽有效提升了产量，一定程度上缓解了产能瓶颈，但属于超常规生产状态，既不利于设备保养，又增加了管理成本。募投项目实施后，设备利用方式将恢复正常状态，采取每天10小时的生产方式。

(2) 为提高产品质量档次，提高产品附加值，募投项目设备较多选用了价格较高的国际一流设备，导致同样产能的设备投入较大。

(3) 由于宏观经济形势的不断变化，目前无论机器设备，还是厂房的购置和建设安装成本都已大幅提高，也是造成固定资产增加幅度较大的原因。

(4) 如果以与募投项目可比口径，现有生产线以每天10小时安排生产计算，现有生产线产生的销售收入约为34,041.63万元，与固定资产原值比值为2.26，比募投项目的2.05略高，主要原因为原生产线生产设备购置成本比募投项目稍低所致。

## （二）固定资产折旧对公司未来经营成果的影响

本次募集资金投资项目的固定资产投资比重大，预计将累计投入81,018.35万元，占投资总额的79.06%。公司固定资产折旧将大幅上升，但新项目投产也带来销售收入和净利润的大幅增加。以公司现行固定资产折旧政策，达产后公司每年新增固定资产折旧5,975.74万元，但募投项目新增营业收入142,560.00万元，新增利润总额38,480.97万元，新增净利润32,708.82万元，足以消除新增固定资产投资导致折旧费用增加的影响，从而确保公司的盈利水平稳定增长。因此新增固定资产折旧不会对公司未来经营成果造成不利影响。

## 六、募集资金运用对财务状况及经营成果的影响

### （一）对发行人竞争能力的影响

本次发行募集资金投资项目可以扩充公司现有产能，运用公司近年来工艺革新、产品研发等方面的成果，实现产业升级，提高产品质量，降低产品成本。本次发行募集资金投资项目可以提升公司的研发能力，进一步巩固公司在国内同行中领先的技术地位。本次发行募集资金投资项目还可以降低公司的财务费用，提高公司应对风险的能力，为公司进一步发展奠定坚实的基础。本次发行募集资金投资项目投入运营后，公司核心竞争力进一步提高。

### （二）进一步改善公司财务结构

本次发行股票后，公司的资产负债率将有较大幅度的下降，财务结构将显著改善，大大增强本公司后续持续融资能力和抗风险能力。

### （三）净资产大幅增长，净资产收益率短期内将有所下降，但长期来看，营业收入和利润水平将明显提高

本次发行股票后，公司净资产将大幅增长，而在募集资金到位初期，由于投资项目尚处于投入期，将使公司的净资产收益率在短期内有所降低。但随着募集资金投资项目的陆续投产，公司的营业收入与利润水平将大幅增长，盈利能力和净资产收益率也会逐步提高。

### （四）提高公司的自主创新能力

本次发行募集资金投资项目符合国家产业政策，经济效益与社会效益显著，对于提高企业自主创新能力，进而提升企业的核心竞争力具有重要意义。公司创新能力的不断提高也有助于推动本行业及相关产业的技术进步。

## 第十三节 业务发展目标

公司将依托在高压油缸领域先进的研发制造能力、品牌优势和行业地位，巩固扩大公司在高端高压油缸产品的市场份额，打造具有较强市场竞争力的高压油缸先进制造基地，成为国内一流、世界知名的高端液压设备供应商和液压技术方案的提供商。

### 一、发行人发展计划

#### （一）本公司经营理念与发展战略

公司是规模化生产挖掘机专用油缸的自主品牌企业，是国内四大挖掘机专用油缸供应商之一，并为其中唯一一家国内自主品牌企业。公司确立了在高技术要求的大型基建设备、船舶、海洋工程设备、港口机械和大型工业设备用油缸的技术优势、品牌优势与客户资源优势。

公司将继续秉承和实践“以客户关注为焦点，提供一流产品和服务”的经营理念。在未来两年内，公司将在现有产能和品种系列的基础上，以此次公开发行股票并上市为契机，按照公司发展规划扩张产能，进一步提升生产规模 and 市场份额；同时通过增加研发投入，加强自主研发创新等手段，开发新产品系列以满足不断变化的市场需求，在生产规模和新产品开发上体现公司的核心竞争力，实现投资者利益最大化。

#### （二）整体经营目标及主要业务的经营目标

公司将紧随高压油缸下游行业快速成长和发展，投资扩产主导产品挖掘机专用高压油缸和重型装备用非标准油缸，努力实现公司销售收入快速增长，进一步提升在内资品牌主机厂商中的市场份额，并不断加大对国外知名主机厂商的配套力度，进一步巩固公司的行业地位，提高恒立品牌在国内外市场的知名度和美誉度，成为国内一流、世界知名的高端液压设备供应商和液压技术方案的提供商。

### （三）发行人当年和未来两年的具体发展计划

#### 1、主要业务板块发展计划

公司将根据市场需求的发展，丰富公司产品结构和品种系列，在稳步提高挖掘机专用油缸市场占有率的同时，加快在重型装备非标准油缸市场领域的扩张速度，实现对下游重型装备制造企业油缸配套能力。通过提供品种类型丰富、规格系列齐全、技术水平先进的高压油缸产品，满足客户的多样化需求，培育新的市场领域，扩大品牌的知名度。

##### （1）挖掘机专用油缸业务板块

2010年公司生产挖掘机专用油缸约13.8万只，为公司创造销售收入超过6亿元，2011年1-6月，公司生产挖掘机专用油缸约11.55万只，为公司创造销售收入5.30亿元，该业务板块是公司最核心的业务板块。未来两年内，挖掘机专用油缸仍是公司最重要的主业产品。目前公司在国内挖掘机专用油缸市场的占有率为20.39%，为将优势不断扩大，公司将充分利用募集资金投入项目，快速扩大挖掘机专用油缸产销规模，不断提升市场占有率，巩固市场地位，力争该板块两年内实现销售收入增长100%。公司在产品规模扩大的同时，还将进一步优化下游客户结构，在确保对主要国内品牌挖掘机厂商销售份额的同时，大幅度提高对国外知名品牌挖掘机厂商的油缸配套比例，促进该板块的稳定发展。

##### （2）重型装备用非标准油缸业务板块

重型装备用非标准油缸业务是公司发展潜力巨大、投资回报可观的业务板块。未来两年内，公司重型装备用非标准油缸业务仍将保持较高收益。公司将抓住未来几年下游应用领域快速成长的机遇，充分利用募集资金投入项目，扩大产品规模、丰富产品种类，力争2年内实现销售收入增长80%。尤其会对该板块下游的隧道掘进设备、大型铁路桥梁施工设备、旋挖钻机设备、风力发电设备等高成长性行业给予重点关注，积极开拓市场。此外，公司将依靠在该板块积累的雄厚技术优势，努力实现对其他高端装备制造企业高压油缸产品的配套供应，实现在蓝海市场的突破。

#### 2、市场和业务开拓计划

公司产品经过多年发展，已经形成以挖掘机专用油缸和重型装备用非标准油缸为主导的产品系列。公司将坚持面向高端市场的发展定位，和下游一流主机厂

商建立长期合作的战略关系。针对两个细分子板块实施不同的业务拓展计划：挖掘机专用油缸产品加强对重点客户的拓展服务力度，稳定老客户开拓新客户；重型装备用非标准油缸产品以区域销售为依托，不断做深做细国内和国际两个市场。具体而言，需要做好以下几个方面的工作：

（1）公司根据产品市场的发展趋势和竞争格局，制定贴近实际的市场开拓计划，做好老客户、重点客户的售前、售中、售后服务，与客户之间形成互相支持、共同发展的长期合作关系；（2）努力开拓新产品新客户，坚持高端定位策略，以客户需求为导向，以提升客户满意度为重点，将公司的综合竞争优势转化为市场占有率的成长；（3）公司将加大国内销售网络的建设，敏锐洞察客户不断变化的产品需求，加强企业形象和品牌宣传力度，提升市场影响力；（4）积极开拓海外市场。公司将进一步加强同世界著名公司的合作，实现对亚洲、欧洲、美洲和大洋洲四大国际市场的全球销售策略，同时伴随国内主机厂商到国外设厂而实施“走出去”的战略，提供油缸配套产品，不断提升公司竞争能力。

### 3、技术创新与开发计划

公司将本着中长期规划和近期目标相结合、前瞻性研究和应用开发相结合的原则，以液压技术研发中心为平台，以市场为导向，以产品为龙头，进行技术开发和创新，健全和完善技术创新机制，从人、财、物和管理机制等方面确保公司的持续创新能力，努力实现公司产品生产工艺规范化、产品质量标准化、工艺装备智能化。具体计划如下：

（1）通过工艺流程改进和优化，继续提升生产效率和产品品质的一致性，提升缓冲技术、防泄漏技术、焊接技术等油缸制造关键技术水平。（2）不断提升高压油缸的设计制造能力，研发具有相关知识产权的其他重型装备用油缸，努力开拓新兴产品市场。（3）完善技术创新措施，提升企业技术创新能力。积极探索进入泵、阀、马达等其他液压系统关键零部件领域，力争攻克其中一项或数项关键技术并实现规模化生产，打破外国品牌独占国内市场的局面，为最终实现对下游主机厂商提供液压系统的模块化配套打下坚实基础。（4）开放合作和自主开发相结合，充分考虑运用外部技术力量促进内部产品性能与结构的优化。扩大与高校和科研机构的交流，建立紧密的产学研合作平台，进一步加强自主创新体系平台建设。（5）加强研发队伍建设，通过内部培养和外部引进相结合的方式

造就一支高水平的研发队伍，提高企业的技术创新能力。

#### 4、人力资源计划

牢固树立人才是企业发展的根本理念。随着公司产量扩大和产品品种系列的增多，公司对以下两类人才面临着强烈的需求：一是对熟练掌握生产工艺技术的一线生产作业人员、质量管控人员、生产流程管理人员有持续的需求，以保证生产系统的高效运行和产品质量的稳定性和一致性；二是对于从事新产品新工艺研发的研究人员、开拓新客户新市场的营销人员和从事企业内控、证券事务等专业管理人员有着迫切的需求。

公司将实现对人力资源的优化配置，加强人才内部培养与外部引进，完善激励机制，加强对以上两类人才队伍的建设，实现公司的持续快速发展。具体计划如下：（1）强化内部培训。完善员工培训体系，有计划、有目标地组织各种类型的培训，鼓励员工参加各种继续教育及技术交流活动，培育一批素质高、业务强，敬业爱岗的生产技术人员、市场营销人员和综合管理人员。（2）引进外部人才。随着公司经营规模的扩大，管理的复杂程度会加大，公司将从外部招聘一批实践能力突出的专门人才扩充管理队伍，尤其是注重专业技术人才的引进，优化企业的人员结构，对企业可持续发展提供坚实的人力资源保障。

#### 5、再融资计划

公司将不断拓展新的融资渠道，优化资本结构，降低筹资成本。公司一方面与银行保持长期良好的合作关系，另一方面将以本次发行为契机，利用资本市场直接融资的功能，为公司长远发展提供资金支持。公司将根据生产经营的需要，在保证股东尤其是中小股东利益的基础之上，灵活地选择各类金融工具，进行直接或间接的融资活动。

## 二、公司实现发展目标的假设条件及实施发展计划所面临的困难

### （一）拟定上述计划所依据的假设条件

- 1、公司所遵循的国家和行业现行有关法律、法规和经济政策无重大改变；
- 2、国家宏观经济保持持续平稳健康发展；

- 3、本次公司股票发行上市能够成功，募集资金顺利到位；
- 4、募集资金投资项目能够顺利实施，并取得预期收益；
- 5、公司所处行业与市场环境未出现重大不利变化；
- 6、不会发生对公司正常经营造成重大不利影响的突发性事件或其它不可抗力因素等。

## （二）实施上述计划可能面临的主要困难

### 1、融资渠道受限

公司目前正处于业务迅速发展阶段，需要大量的资本投入，实现大规模的扩能和技改，以缩小公司规模上与同行业国际知名企业的差距，而公司融资渠道较为缺乏，依靠经营积累和银行贷款进一步获取的资金有限。为此，公司通过本次公开发行股票募集资金，一方面可以使公司发展的资本投入需求得到满足，另一方面可以提高公司的盈利能力，增强公司的核心竞争力。

### 2、规模扩张带来的管理挑战

根据公司的发展规划，未来几年内公司的资产规模、业务规模、人员规模、资金运用规模都将有较大幅度的增长。在规模迅速扩张的背景下，公司在机制建立、战略规划、组织设计、运营管理、资金管理和内部控制等方面都将面临更大的挑战，特别对高级管理人才、营销人才、研发人才和专业人才的引进和培养上提出了更高要求，公司需进一步提高管理应对能力，才能保持持续发展，实现业务发展目标。

## 三、上述发展计划与现有业务的关系

上述业务发展计划是在公司现有业务的基础上，按照规模化发展的战略要求而提出的再发展策略。公司发展计划从纵向上增加了业务深度，扩大了生产规模，提高了产品的技术含量和附加值，加快产品结构调整和升级的速度；从横向上增加新产品的研发和生产，降低产品单一的风险，开辟新的利润来源。公司现有业务是编制发展计划的基础和前提，发展计划是对现有业务的充实和提高，是对公司现有产品、技术、市场、管理、人才等方面的升级，是公司实现可持续发展的必经阶段。

## 四、本次募集资金运用与发展计划的关系

若本次公司股票发行成功，对于本公司实现前述目标具有关键作用。主要体现在：

1、募股资金若能顺利到位，将为本公司注入可观的利于长期稳定发展的资金，为实现既定的业务目标提供雄厚的资金支持，对公司总体规划目标的实现和促进公司持续快速发展将起到重要作用；

2、为公司建立了通过资本市场融资的渠道，为公司持续、快速、健康发展提供了可靠的资金来源；

3、有利于现有业务、市场经营、生产规模方面的扩张和增加研发投入；

4、有利于提高公司的社会知名度和市场影响力，进一步提升公司的品牌知名度和美誉度，充分利用公司的现有资源，积极开拓国内外市场，提高公司产品的市场占有率；

5、有利于增强对优秀人才的吸引力度，从而进一步提升人才竞争优势，同时有利于公司进一步完善法人治理结构，提高管理水平，增强运营效率。

本业务发展目标是本公司在当前经济形势和市场环境下，对可预见的将来做出的发展计划和安排。本公司不排除根据经济形势变化和经营实际状况对发展目标进行修正、调整和完善的可能性。

## 第十四节 股利分配政策

### 一、股利分配政策

根据《公司法》和现行《公司章程》，公司的股利分配政策是：在满足公司正常生产经营所需资金的前提下，实行持续、稳定的利润分配制度。

公司分配当年税后利润时，应当提取利润的 10% 列入公司法定公积金。公司法定公积金累计额为公司注册资本的 50% 以上的，可以不再提取。公司的法定公积金不足以弥补以前年度亏损的，在依照前款规定提取法定公积金之前，应当先用当年利润弥补亏损。公司从税后利润中提取法定公积金后，经股东大会决议，还可以从税后利润中提取任意公积金。

公司弥补亏损和提取公积金后所余税后利润，按照股东持有的股份比例分配。股东大会违反前款规定，在公司弥补亏损和提取法定公积金之前向股东分配利润的，股东必须将违反规定分配的利润退还公司。公司持有的本公司股份不参与分配利润。

公司的公积金用于弥补公司的亏损、扩大公司生产经营或者转增为公司注册资本。但是，资本公积金不得用于弥补公司亏损。法定公积金转为股本时，所留存的该项公积金不得少于转增前公司注册资本的 25%。

公司股东大会对利润分配方案作出决议后，公司董事会须在股东大会召开后 2 个月内完成股利（或股份）的派发事项。

### 二、报告期内股利分配情况

2009 年 1 月 10 日，恒立有限召开董事会，决定以恒立有限截至 2008 年 12 月 31 日的未分配利润，分配现金股利 100 万元人民币，其中恒屹实业分配应 75 万元，陆伟立应分配 25 万元。

2009 年 7 月 10 日，恒立有限召开董事会，决定以恒立有限截至 2007 年 12 月 31 日的未分配利润中的 1,087.75 万元按照 6.8326:1 的汇率折合成 159.2 万美元转增实收资本，其中恒屹实业出资额增加 119.4 万美元，陆伟立出资额增加 39.8 万美元。

2009年7月15日，恒立有限召开董事会，决定以恒立有限截至2008年12月31日的未分配利润中的7,174.23万元按照6.8326:1的汇率折合成1,050万美元转增实收资本，其中恒屹实业增加出资额787.5万美元，陆伟立增加出资额262.5万美元。

2009年9月15日，恒立有限召开董事会，决定以恒立有限2009年1月—6月实现的净利润，分配现金股利2,500万元人民币，其中恒屹实业分配1,875万元，陆伟立分配625万元。

2010年5月25日，恒立有限召开董事会，决定以恒立有限截至2009年12月实现的未分配利润中的7,237.57万元，按照6.8279:1的汇率折合成1,060万美元转增实收资本，其中恒屹实业增加出资额795万美元，申诺科技增加出资额265万美元。

2010年7月9日，恒立有限召开董事会，决定以恒立有限截至2010年6月30日未分配利润，分配现金股利7,000万元人民币，其中恒屹实业分配3,920万元，申诺科技分配1,750万元，智瑞投资分配1,330万元。

2011年1月20日，恒立股份召开2010年年度股东大会，决定向公司股东分配现金股利5000万元人民币，其中恒屹实业分配2800万元，申诺科技分配1250万元，智瑞投资分配950万元。本次分配后累计未分配利润82,395,115.56元。截至2011年3月31日，本次利润分配已实施完毕。

保荐机构和律师认为，上述历次分配中：（1）根据《中华人民共和国企业所得税法》第26条、《中华人民共和国企业所得税法实施条例》第83、《财政部国家税务总局关于执行企业所得税优惠政策若干问题的通知》（财税[2009]69号）第4条的相关规定，居民企业恒屹实业、智瑞投资从居民企业恒立有限、恒立股份取得的股息红利收益为免税收益，无须缴纳企业所得税。（2）根据《财政部、国家税务总局关于个人所得税若干政策问题的通知》（〔1994〕财税字20号）的相关规定，陆伟立系外籍自然人，从恒立有限取得股息红利无需缴纳个人所得税。（3）申诺科技从恒立有限取得的2009年度股息红利和2010年度上半年度的股息红利应按照10%的税率缴纳预提所得税，经核查常州市武进区国家税务局、常州市武进地方税务局出具的《服务贸易、收益、经常转移和部分资本项目对外支付税务证明》（编号：10320483000180和10320483000179号），

申诺科技已缴纳上述预提所得税。（4）根据常州市国家税务局 2011 年 3 月 31 日签发的《常州市国家税务局税务事项通知书》（常国税际通[2011]10 号），申诺科技取得的由发行人分配的 2010 年度人民币 12,500,000 元享受内地与香港税收安排待遇，应按照 5% 的税率缴纳预提所得税，经核查常州市武进区国家税务局、常州市武进地方税务局出具的《服务贸易、收益、经常转移和部分资本项目对外支付税务证明》（编号：11320483000067 号），申诺科技已缴纳上述预提所得税。

### **三、本次发行完成前滚存利润的分配**

截至 2010 年 12 月 31 日，公司经审计的累计未分配利润为 132,395,115.56 元，扣除向老股东分配现金股利 50,000,000 元，剩余累计未分配利润 82,395,115.56 元。根据 2011 年 1 月 20 日召开的 2010 年度股东大会决议，上述剩余累计未分配利润和 2011 年 1 月 1 日之后实现的可供分配的利润由发行后的新老股东按发行后的股权比例共同享有。

### **四、本次发行完成后的股利分配政策**

根据《公司章程（草案）》，本次发行后，公司可以采取现金或者股票方式分配股利，公司最近三年以现金方式累计分配的利润不应少于最近三年实现的年均可分配利润的百分之三十。

## 第十五节 其他重要事项

### 一、信息披露制度与投资者服务

根据《公司法》、《上海证券交易所股票上市规则》及《公司章程》的有关规定，本公司制订了严格的信息披露基本制度和为投资者服务的计划，并于2010年9月5日召开的2010年第二次临时股东大会上决议通过了《信息披露管理制度》。

#### （一）信息披露责任机构及相关人员

公司信息披露工作由董事会统一领导和管理，信息披露主管负责人为董事会秘书。

董事会秘书	苏红阳
联系地址	江苏省武进高新技术产业开发区
邮政编码	213003
对外咨询电话	0519-86163673
传真号码	0519-86153331
电子邮件地址	hengliadmin@hengli-mail.cn
互联网网址	http://www.hengli-js.com

#### （二）信息披露制度

本公司上市后将严格按照中国证监会等有关证券监管机构的相关法律法规要求披露信息，确保披露信息真实、准确、完整、及时，无虚假记载、误导性陈述或重大遗漏。

#### （三）为投资者服务的计划

1、公司设立咨询热线，由专人值班，解答投资者提出的关于公司经营状况、业务发展等方面的相关问题。

2、公司将在本公司网站及时和定期披露公司经营状况、重大经营决策等信息；开辟投资者园地，与投资者进行充分沟通，对其提出的问题及时进行反馈，

积极采纳投资者提出的合理化建议。

3、将在本公司网站上重点介绍本公司主要产品、新产品研究开发情况，使投资者能够及时、便捷地了解本公司的信息。

## 二、重要合同

本公司重要合同是指本公司正在履行或将要履行，金额在 500 万元以上，或者虽未达到前述标准但对生产经营、未来发展或财务状况有重要影响的合同。

### （一）公司与银行之间的重大借款合同

序号	合同名称	合同编号	借款银行	借款金额 (人民币 /万元)	借款期限	利率(%)	担保
1	人民币资金借款合同	10100439	中国建设银行股份有限公司常州武进支行	3,000	2010年11月19日至2011年11月18日	5.004	无
2	固定资产借款合同	5073220 D101015 01	中国银行股份有限公司常州武进支行	35,000	自实际提款日起36个月	中国人民银行公布施行的同档次贷款基准利率下浮10%	无
3	人民币流动资金借款合同	111072	中国建设银行股份有限公司常州武进支行	2,000	2011年2月1日至2011年11月18日	5.229	无
4	人民币流动资金借款合同	1110098	中国建设银行股份有限公司常州武进支行	2,000	2011年3月7日至2011年9月6日	5.04	无
5	人民币流动资金借款合同	1110129	中国建设银行股份有限公司常州武进支行	2,000	2011年4月1日至2011年9月30日	5.04	无

### （二）采购合同

序号	合同编号	合同相对方	合同签订日期	合同金额 (人民币/万元)	合同主要内容
1	2010-CK-38	上海重型机床厂有限公司	2010年10月7日	858	采购重型卧式车铣2台
2	KAMEC2010105	ABB(中国)有限公司	2010年11月3日	2,317.2	采购35KV变电所与10KV变电所
3	10-0039B	上海欧本钢结构有限公司	2010年7月6日	4,500	采购钢结构工程成套材料
4	20100928	无锡江南电线电缆有限公司	2010年10月2日	1,290.06	采购电线电缆
5	SSC(SH)2010-P-05	三社电机(上海)有限公司	2010年12月10日	554.9	采购MRT系列高频开关整流器
6	11041201	上海信士实业发展有限公司	2011年4月13日	668.61	采购钢材
7	11012501	上海信士实业发展有限公司	2011年1月31日	2,432.78	采购钢材
8	淮钢(销)2011-0000248#	江苏沙钢集团淮钢特钢股份有限公司	2011年4月25日	1,304.12	采购钢材
9	淮钢(销)2011-0000251	江苏沙钢集团淮钢特钢股份有限公司	2011年5月29日	1,621.95	采购钢材
10	-	天津钢管集团股份有限公司	2011年5月27日	2,054.48	采购钢材
11	11052801	上海信士实业发展有限公司	2011年5月28日	2,092.36	采购钢材

12	RMS1104M5-H010S	菱商（上海）贸易有限公司	2011年5月25日	日元 24,300 万元	数控机床 6 台
----	-----------------	--------------	------------	--------------	----------

### （三）销售合同

序号	合同编号	合同相对方	合同签订日期	合同金额 (人民币/万元)	合同主要内容	合同有效期
1	-	三一重机有限公司	2010年7月7日	-	就 2010 下半年至 2012 年的挖掘机专用油缸达成保供合作意向	自 2010 年 7 月 7 日起三年
2	20101012	力士德工程机械股份有限公司	2010年10月12日	606.85	销售油缸	自合同双方签字盖章之日起生效，质保期满、货款结清后本合同自行终止。
3	-	力士德工程机械股份有限公司	2011年2月28日	1,196.90	销售油缸	自合同双方签字盖章之日起生效，质保期满、货款结清后本合同自行终止
4	LGC-11 (柳挖) 采字 028 号	柳州柳工挖掘机有限公司	2011年1月1日	28,866.22	销售挖掘机专用油缸及配件	有效期至 2011 年 12 月 31 日

5	2011-03 2-L	广西玉柴重工有限公司	2011年3月15日	6,692.82	销售挖掘机专用油缸	2011年1月1日至2011年12月31日
6	201103 08	玉柴重工(常州)有限公司	2011年3月8日	10,221.19	销售挖掘机专用油缸购销	2011年1月1日至2011年12月31日
7	-	山东临工工程机械有限公司	2010年12月23日	1,915.65	销售挖掘机专用油缸	2010年12月1日至2011年11月30日
8	V51900 211001	徐州徐挖约翰迪尔机械制造有限公司	2011年2月22日	3,405.74	销售挖掘机专用油缸及配件	2011年1月1日至2011年12月31日
9	C2010- 12-0900 1	上海金泰工程机械有限公司	2010年12月9日	3,424.18	销售钻机油缸	2011年度合同

#### (四) 建设工程合同

序号	合同编号	合同相对方	合同签订日期	合同金额(人民币/万元)	合同主要内容
1	GF-2010-0519	中国江苏国际经济技术合作公司	2010年7月6日	8,200	新工厂土建工程
2	GF-2010-0519	上海通用金属结构工程有限公司	2010年7月10日	1,130	钢结构安装工程
3	GF-99-0201	常州工业设备安装有限公司	2010年9月23日	5,844	新建工厂机电安装
4	-	常州市神州园林建设有限公司	2011年5月3日	1,350	园林景观及绿化工程

### 三、对外担保情况

截至本招股说明书签署之日，本公司不存在对外担保情况。

### 四、重大诉讼或仲裁事项

截至本招股说明书签署之日，本公司以及本公司控股股东和实际控制人、本公司董事、监事、高级管理人员和核心技术人员均不存在尚未了结的或者可预见的作为一方当事人的重大诉讼、仲裁事项。



截至本招股说明书签署之日，本公司董事、监事、高级管理人员及核心技术人员均不存在尚未了结的或者可预见的刑事诉讼。

## 第十六节 董事、监事、高级管理人员及有关中介机构声明

### 发行人全体董事、监事及高级管理人员的声明

本公司全体董事、监事、高级管理人员承诺本招股意向书及其摘要不存在虚假记载、误导性陈述或重大遗漏，并对其真实性、准确性、完整性承担个别和连带的法律责任。

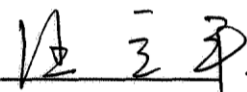
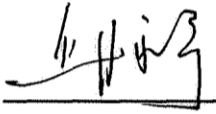
全体董事签名：

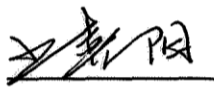
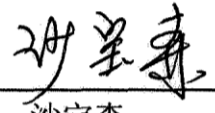
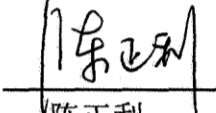
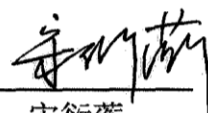
 汪立平	 邱永宁	 姚志伟	 王喜阳
 沙宝森	 陈正利	 宋衍蘅	

全体监事签名：

 熊燕燕	 赵雪阳	 沈群
--	--	--

其他高级管理人员签名：

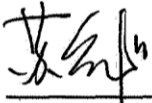
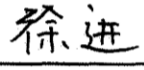
 苏红阳	 徐进
--	---



### 保荐人（主承销商）声明

本保荐人（主承销商）已对招股意向书及其摘要进行了核查，确认不存在虚假记载、误导性陈述或重大遗漏，并对其真实性、准确性和完整性承担相应的法律责任。

法定代表人签名：

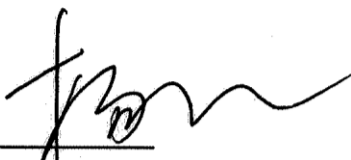
  
\_\_\_\_\_  
杨宇翔

保荐代表人签名：

  
\_\_\_\_\_  
严 卫

  
\_\_\_\_\_  
杜振宇

项目协办人签名：

  
\_\_\_\_\_  
丁 浩



### 评估机构声明

本机构及签字注册资产评估师已阅读招股意向书及其摘要，确认招股意向书及其摘要与本机构出具的评估报告无矛盾之处。本机构及签字注册资产评估师对发行人在招股意向书及其摘要中引用的评估报告的内容无异议，确认招股意向书不致因上述内容而出现虚假记载、误导性陈述或重大遗漏，并对其真实性、准确性和完整性承担相应的法律责任。

经办评估师签名：

赵吟时

赵吟时

吴康良

吴康良

评估机构负责人签名：

张美灵

张美灵



### 验资机构声明

本机构及签字注册会计师已阅读招股意向书及摘要，确认招股意向书及其摘要与本机构出具的验资报告无矛盾之处。本机构及签字注册会计师对发行人在招股意向书中引用的验资报告的内容无异议，确认招股意向书不致因上述内容而出现虚假记载、误导性陈述或重大遗漏，并对其真实性、准确性和完整性承担相应的法律责任。

经办注册会计师签名：



张全心

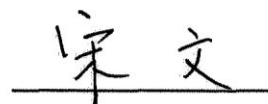

宋文

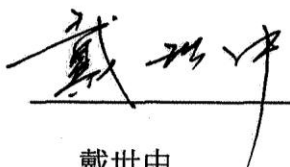

戴世中

验资机构负责人签名：

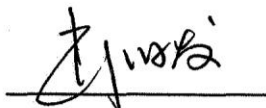

肖厚发

华普天健会计师事务所（北京）有限公司

2011年9月27日

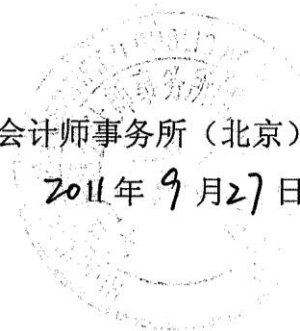

## 会计师事务所声明

本所及签字注册会计师已阅读招股意向书及其摘要，确认招股意向书及其摘要与本所出具的审计报告、内部控制鉴证报告及经本所核验的非经常性损益明细表无矛盾之处。本所及签字注册会计师对发行人在招股意向书及其摘要中引用的审计报告、内部控制鉴证报告及经本所核验的非经常性损益明细表的内容无异议，确认招股意向书不致因上述内容而出现虚假记载、误导性陈述或重大遗漏，并对其真实性、准确性和完整性承担相应的法律责任。

经办注册会计师签名：

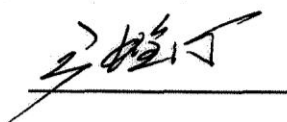

张全心



宋文

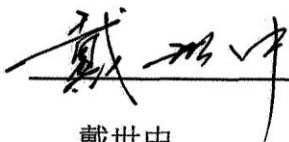

戴世中

事务所负责人签名：

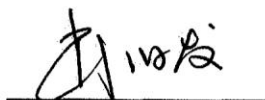

肖厚发

华普天健会计师事务所（北京）有限公司

2011年9月27日

## 发行人律师声明

本所及经办律师已阅读招股意向书及其摘要，确认招股意向书与本所出具的法律意见书及其摘要和律师工作报告无矛盾之处。本所及经办律师对发行人在招股意向书及其摘要中引用的法律意见书和律师工作报告的内容无异议，确认招股意向书不致因上述内容而出现虚假记载、误导性陈述或重大遗漏，并对其真实性、准确性和完整性承担相应的法律责任。

经办律师签名：



牟蓬



张恒顺

事务所负责人签名：

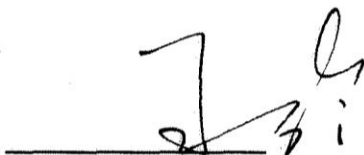

王玲



## 第十七节 备查文件

### 一、备查文件目录

- (一) 发行保荐书；
- (二) 财务报表及审计报告；
- (三) 内部控制鉴证报告；
- (四) 经注册会计师核验的非经常性损益明细表；
- (五) 法律意见书及律师工作报告；
- (六) 公司章程（草案）；
- (七) 中国证监会核准本次发行的文件；
- (八) 其他与本次发行有关的重要文件。

### 二、备查文件查阅时间

时间：周一至周五，上午 9:00-下午 5:00

### 三、备查文件查阅地址

(一) 发行人：江苏恒立高压油缸股份有限公司  
地址：江苏省武进高新技术产业开发区  
电话：0519-86163673 传真：0519-86153331  
联系人：苏红阳

(二) 保荐机构：平安证券有限责任公司  
地址：上海市常熟路 8 号静安广场 6 楼  
电话：021-62078792 传真：021-62078900  
联系人：严卫、郑周